

point

Vacuum Cleaner

18V Cordless Handstick

POVC618DB

User Manual

LIFE MADE EASIER

GB

Thank you for purchasing your new Point Cordless Vacuum Cleaner. These operating instructions will help you use it properly and safely. We recommend that you spend some time reading this instruction manual in order that you fully understand all the operational features it offers. Read all the safety instructions carefully before use and keep this instruction manual for future reference.

NO

Takk for at du kjøpte denne nye støvsugeren med pose i Point. Denne bruksanvisningen vil hjelpe deg med å bruke den på en trygg og riktig måte. Vi anbefaler at du tar deg tid til å lese gjennom hele bruksanvisningen for å bli fortrolig med alle funksjonene som tilbys. Les alle sikkerhetsanvisningene nøye før bruk, og oppbevar bruksanvisningen for fremtidig referanse.

FI

Kiitos, kun valitsit uuden, kannettavan Point pussillisen -pölynimurin. Nämä käyttöohjeet opastavat sinua käyttämään laitetta oikein ja turvallisesti. On suositeltavaa käyttää aikaa tämän käyttöoppaan lukemiseen, jotta ymmärrät täysin, mitä toiminnallisia ominaisuuksia tuote tarjoaa. Lue kaikki turvallisuusohjeet huolellisesti ennen laitteen käyttöä ja säilytä käyttöopas myöhempää käyttöä varten.

DK

Tak fordi du har købt din nye Point Støvsuger med pose. Disse brugervejledninger hjælper dig med at bruge dette apparat rigtigt og sikkert. Vi anbefaler, at du læser denne brugervejledning, så du får en fuld forståelse af hvordan alle funktionerne virker. Læs sikkerhedsforskrifterne grundigt inden brug, og gem denne brugsanvisning til senere brug.

SE

Tack för att du har köpt din nya Point handhållna dammsugare. Denna bruksanvisning hjälper dig att använda den på ett säkert och korrekt sätt. Vi rekommenderar att du tar dig tid att läsa igenom denna bruksanvisning för att till fullo förstå alla driftfunktioner som den erbjuder. Läs noga igenom alla säkerhetsinstruktioner före användning och spara bruksanvisningen för framtida bruk.

Instruction manual - English	page	4 - 15
Bruksanvisning - Norsk	side	16 - 27
Käyttöopas - Suomi	sivu	28 - 39
Brugsanvisning - Dansk	side	40 - 51
Bruksanvisning - Svenska	sida	52 - 63

GB

NO

FI

DK

SE

SAFETY WARNINGS

For your continued safety and to reduce the risk of injury or electric shock, follow all the safety precautions listed below.

1. Prevent unintentional starting. Ensure the switch is in the off-position before picking up or carrying the appliance. Carrying the appliance with your finger on the switch or energizing an appliance that has the switch on invites accidents.
2. Do not touch the nozzle when the vacuum cleaner is on. Danger.
3. Do not put any object into openings. Do not use with any openings blocked; keep free of dust, lint, hair and anything that may reduce air flow.
4. Do not use outdoors or on wet surfaces.
5. To avoid excessive heat and damage to the appliance or battery, the appliance will not operate while charging.
6. Do not allow to be used as a toy. Close attention is necessary when used by or near children.
7. Use only as described in this manual. Use only manufacturer's recommended attachments.
- 8 Recharge only with the charger specified by the manufacturer. A charger that is suitable for one type of battery pack may create a risk of fire when used with another battery pack.

9. Do not use the mains power cable to pull or carry the charger, as a handle. Do not close a door on the mains power cable, or pull it around sharp edges or corners. Do not run appliance over the mains power cable. Keep the mains power cable away from heated surfaces.
10. This charger is not intended for use by travellers.
11. Do not use extension cords or mains power outlets with inadequate current carrying capacity for the charger.
12. Do not unplug by pulling on the mains power cable. To unplug, grasp the plug, not the mains power cable.
13. Do not handle the charger or appliance with wet hands.
14. Use appliances only with specifically designated battery packs. Use of any other battery packs may create a risk of injury and fire.
15. **DO NOT MUTILATE OR INCINERATE BATTERIES. THEY BECOME DANGEROUS AT HIGH TEMPERATURES.**
16. Liquid ejected from the battery may cause irritation or burns. If the liquid gets on the skin, (1) seek medical attention, (2) wash quickly with soap and water, and (3) neutralize with a mild acid such as lemon juice or vinegar. If the liquid gets into the eyes, flush them immediately with clean water for a minimum of 10 minutes.
17. When battery pack is not in use, keep it away from other

metal objects, like paper clips, coins, keys, nails, screws or other small metal objects, that can make a connection from one terminal to another. Shorting the battery terminals together may cause burns or a fire.

18. This product operates at a temperature range within 5°C - 40°C.
19. Do not use a battery pack or appliance that is damaged or modified. Damaged or modified batteries may exhibit unpredictable behavior resulting in fire, explosion or risk of injury.
20. Do not expose a battery pack or appliance to fire or excessive temperature. Exposure to fire or temperature above 266°F may cause explosion.
21. Follow all charging instructions and do not charge the battery pack or appliance outside of the temperature range specified in the instructions. Charging improperly or at temperatures outside of the specified range may damage the battery and increase the risk of fire.
22. Have servicing performed by a qualified repair person using only identical replacement parts. This will ensure that the safety of the product is maintained.
23. Do not modify or attempt to repair the appliance or the battery pack except as indicated in the instructions for use and care.
24. The terminals on both the vacuum cleaner and battery should be kept free and clean of objects. Do not insert metal objects inside the terminals.

25. This vacuum cleaner creates suction. Keep hair, loose clothing, fingers, and all parts of body away from openings and moving parts.
26. Do not pick up anything that is burning or smoking, such as cigarettes, matches, or hot ashes.
27. Do not use without filters in place.
28. Use extra care when cleaning stairs.
29. Do not use to pick up flammable or combustible liquids, such as gasoline, or use in areas where they may be present.
30. Store vacuum cleaner and charger indoors in a cool, dry area. To avoid electric shock and/or cleaner damage, do not expose to weather elements.
31. Keep your work area well lit. Unplug electrical appliances before vacuuming them.
32. Overcharging, short circuiting, reverse charging, mutilating or incinerating the cells and the batteries must be avoided.
33. If a cell or a battery has leaked or vented, it should be replaced immediately using protective gloves.
34. If and when necessary, these cells or batteries must be replaced with identical new ones from the same manufacturer. If a cell or a battery to be replaced is connected with other cells or batteries in series, it is

recommended that the other cells or batteries be replaced with new ones at the same time.

35. Reverse polarity installation of the cell or the battery in the end product must be avoided.
36. Do not incinerate this appliance even if it is severely damaged. Contact local waste facility before discarding in trash.
37. This appliance can be used by children aged from 8 years and above and persons with reduced physical, sensory or mental capabilities or lack of experience and knowledge if they have been given supervision or instruction concerning use of the appliance in a safe way and understand the hazards involved. Children shall not play with the appliance. Cleaning and user maintenance shall not be made by children without supervision.

PRODUCT OVERVIEW

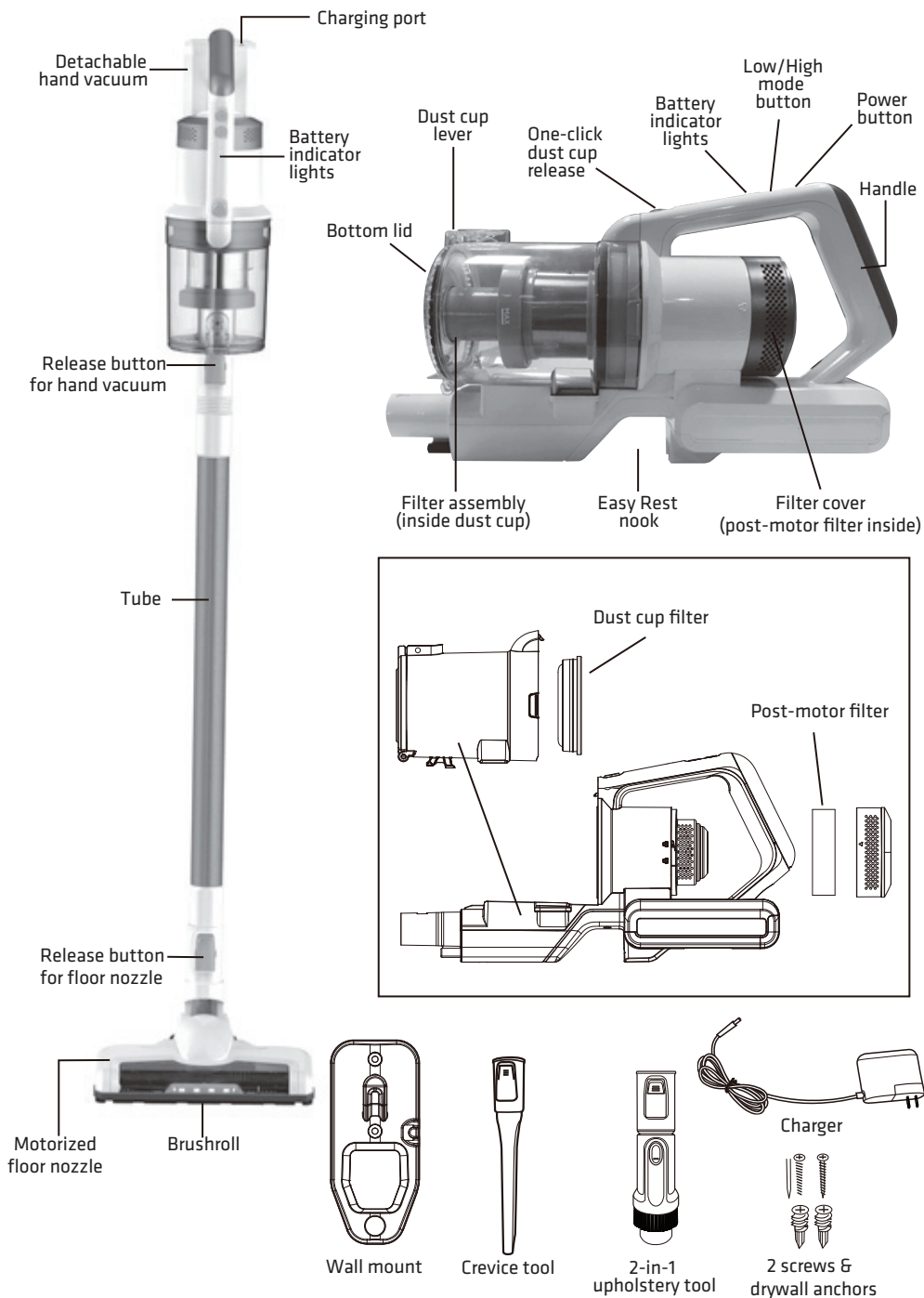

CB

ASSEMBLY

1. Slide wand onto hand vacuum until it clicks (Fig. 1).
2. Push wand into motorized floor nozzle until it clicks (Fig. 2).

How to install wall mount

- Choose location near mains power outlet. Locate point high enough on wall to allow wand and motorized floor nozzle to hang freely.
- Place mount against wall and use pencil to mark drill holes.
- Drill holes (with 1/4" bit) and insert drywall anchors. Insert screws through holes on mount and tighten until firmly attached (Fig. 3).

How to charge battery and store accessories

- Place assembled vacuum cleaner on wall mount. *Click!*
- Plug charger into mains power outlet and then into charger port on handle (Fig. 4).
- Loop charger cable into the clips on the sides of the wall mount.

Battery indicator lights show level of charge (Fig. 4):

- A. Half charged
- B. Fully charged
- Indicator lights stop blinking when fully charged.
- Charge battery fully before using for the first time. This may take up to six hours.

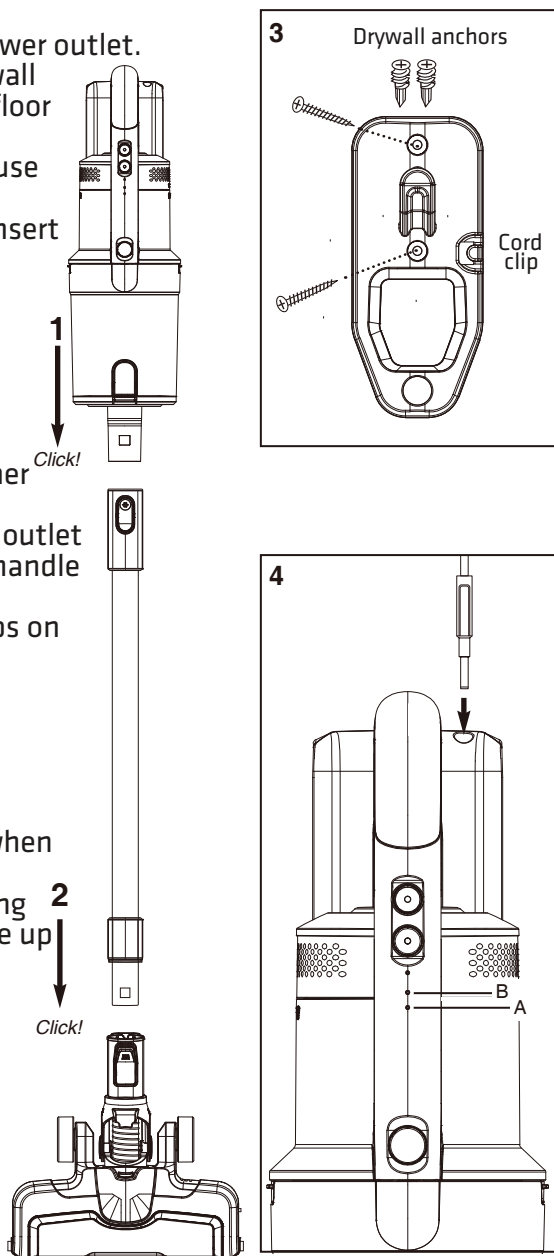

ASSEMBLY

How to use cleaner for cleaning floors

1. Click power button once to start (Fig 1). Vacuum starts on High mode. Use Low/High button to switch between modes.
2. Using motorized floor nozzle, glide back and forth on area to be cleaned. Avoid oversized or sharp items (such as screws) with cleaner.
3. Twist wrist to engage swivel function.
4. When done, click power button once to stop motor.

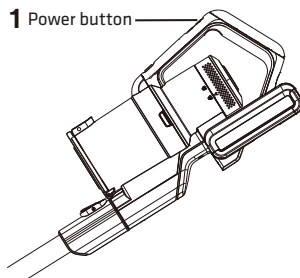

Empty dust cup after every use

1. Click the dust cup release button, located on the front of the handle just above the dust cup and pull dust cup out. (Fig. 2).
2. Press lever to release bottom lid of dust cup to empty debris. (Fig. 2)
3. To place the dust cup back, angle it forward so that the lower hook catches in the slot and then gently push it back towards the wand until you hear a click indicating that it is locked in place. (Fig. 3)

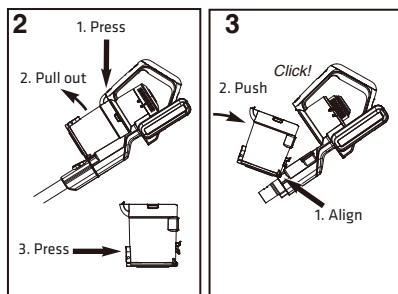

How to use hand vacuum and accessories

CAUTION: Moving parts! Always turn off hand vacuum before attaching accessories.

The hand vacuum can be used with or without tools.

- To use without tools, press the release button and then remove the wand. Collect debris directly with the hand vacuum nozzle (Fig. 4).
- To use tools with the wand, press the release button to remove the motorized floor nozzle. Slide tool onto the end of the wand until it clicks (Fig. 5).
- To use tools with the hand vacuum only, press the release button to remove the wand. Slide the tool onto the hand vacuum until it clicks.

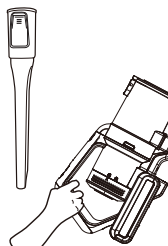
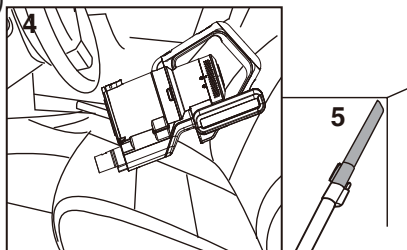

Crevice tool:
Cleans hard-to-reach areas such as corners, baseboard edges, dryer vents, chairs and sofas.

ASSEMBLY

Use with or without wand.

- 2-in-1 upholstery tool: Use the brush to vacuum blinds, vents or upholstered surfaces. Use the felt portion to clean delicate surfaces. To switch between felt and brush portions, press the thumb release and slide the brush up or down.

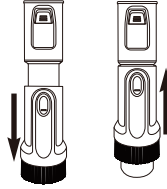
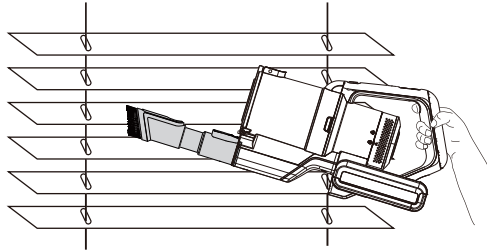

How to use hand vacuum and motorized floor nozzle

Ideal for cleaning stairs.

- Press the release button to remove the wand from the hand vacuum. Attach the motorized floor nozzle directly to the hand vacuum until it clicks.
- Click the power button once to start. Vacuum starts on High mode. Use Low/High button to switch between modes depending on the desired suction power.

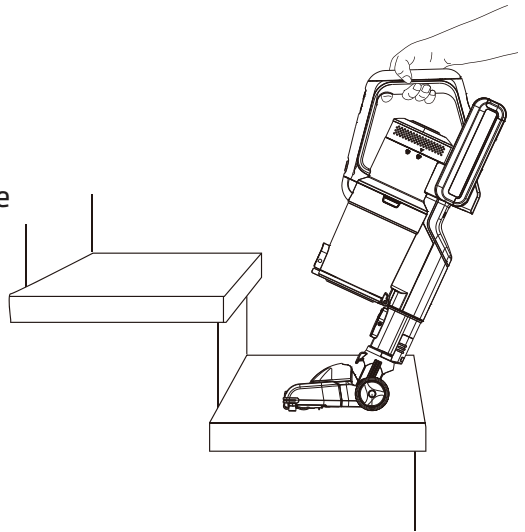

MAINTENANCE

! CAUTION

Never operate vacuum cleaner without all filters, filter screen and dust cup in the proper position.

WARNING: Moving parts! Recharge cleaner after each use.

Dust cup – Empty after each use

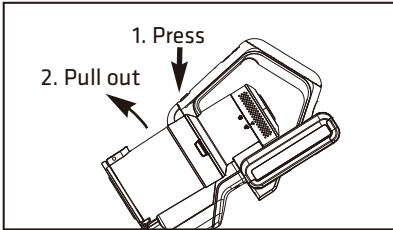

Click the dust cup release button, located on the front of the handle just above the dust cup and pull the dust cup out.

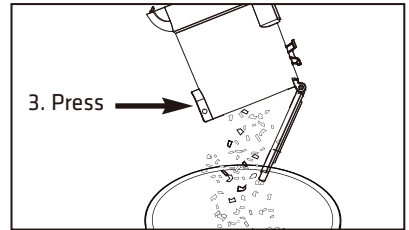

Press the lever to release the bottom lid of the dust cup to empty debris.

Washable dust cup filter - clean monthly

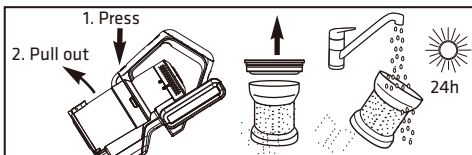

1. Click the dust cup release button, located on the front of the handle just above the dust cup and pull the dust cup out.
2. Lift out the pre-motor filter and shake off the dust frequently. Every three months rinse the filter and dry THOROUGHLY.
3. Reattach the filter and Cyclone.
4. Click the dust cup back into place on the unit.

Washable post-motor filter - clean every 6 months

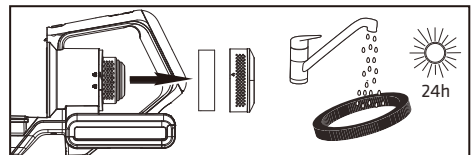

1. Twist the filter cover and remove.
2. Lift out the post-motor filter.
3. Shake to remove dust.
4. Every 6 months, replace the filter or rinse and dry THOROUGHLY.
5. Reposition the filter and cover and twist to 'lock'.

MAINTENANCE

How to maintain brushroll

To avoid unnecessary service calls, periodically check the brushroll for debris. If brushroll gets clogged it will automatically shut off. Turn vacuum off and unplug before attempting to remove clog.

Washable brushroll – clean frequently

CAUTION

Make sure vacuum cleaner is turned off and not plugged into a mains power source.

WARNING: Do not attempt to remove belt.

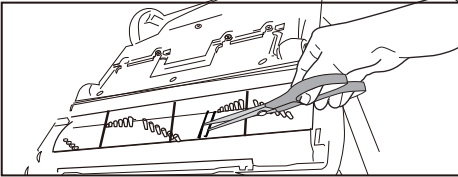

Step on the floor nozzle to lower handle. Turn vacuum face down on floor. Use scissors to clip heavy threads or strings.

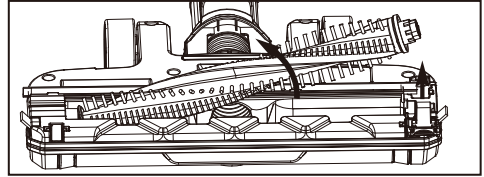

If debris cannot be removed easily, locate the brushroll release tab on the right side and open the brushroll cover. Remove the brushroll and clear any tangled hair and remaining debris.

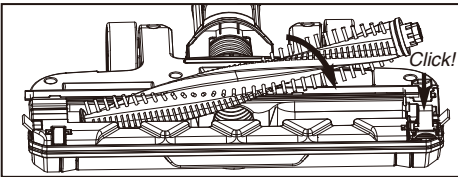

To reassemble:

1. Align one end of brushroll with the floor nozzle gear.
2. Press the other end into the slot.
3. Replace brushroll release tab into slot and press down to click it into place.

Specification	
Model	POVC618DB
Rated voltage	100-240V~ 50-60 Hz
Rated power	120W
Power consumption	Class II

Correct Disposal of this product	
	<p>This symbol on the product or in the instructions means that your electrical and electronic equipment should be disposed at the end of its life separately from your household waste. There are separate collection systems for recycling in the EU.</p> <p>For more information, please contact the local authority or your retailer where you purchased the product.</p>

Imported and Exclusively marketed by:
 Power International AS,
 PO Box 523, N-1471 Lørenskog, Norway

Power Norge:
<https://www.power.no/kundeservice/>
 T: 21 00 40 00

Expert Danmark:
<https://www.expert.dk/kundeservice/>
 T: 70 70 17 07

Power Danmark:
<https://www.power.dk/kundeservice/>
 T: 70 33 80 80

Punkt 1 Danmark:
<https://www.punkt1.dk/kundeservice/>
 T: 70 70 17 07

Expert Finland:
<https://www.expert.fi/tuki/asiakaspalvelu/>
 T: 020 7100 670

Power Finland:
<https://www.power.fi/tuki/asiakaspalvelu/>
 T: 0305 0305

Power Sverige:
<https://www.power.se/kundeservice/>
 T: 08 517 66 000

SIKKERHETSANVISNINGER

For å opprettholde sikkerheten og for å redusere risiko for skade eller elektrisk støt, må du følge alle sikkerhetsanvisningene som beskrevet nedenfor.

1. Unngå utilsiktet start. Påse at bryteren er slått av før du plukker opp eller bærer med deg apparatet. Hvis apparatet bæres med fingeren på bryteren eller det er i gang når det bæres, kan det lett føre til ulykker.
2. Ikke ta på munnstykket når støvsugeren er påslått. Fare.
3. Ikke stikk gjenstander inn i åpningene. Må ikke brukes dersom åpninger er blokkert. Hold fri for støv, lo, hår og annet som kan redusere luftstrømmen.
4. Må ikke brukes utendørs eller på våte overflater.
5. For å unngå for høy varme og skade på apparatet eller batteriet, vil apparatet ikke fungere under lading.
6. Apparatet skal ikke brukes som et leketøy. Vær ekstra årvåken når apparatet brukes av eller i nærheten av barn.
7. Apparatet skal kun brukes som beskrevet i denne brukerhåndboken. Bruk bare tilbehør som er anbefalt av produsenten.

8. Lad kun batteriet med lader som er spesifisert av produsenten. En lader som er passende for én batteritype, kan utgjøre en brannrisiko ved bruk med en annen batteritype.
9. Ikke bruk strømkabelen til å trekke eller bære laderen. Ikke lukk dører der strømkabelen går gjennom, og ikke trekk den rundt skarpe kanter eller hjørner. Ikke kjør apparatet over strømkabelen. Hold strømkabelen borte fra oppvarmede overflater.
10. Denne laderen er ikke beregnet for bruk av reisende.
11. Ikke bruk skjøteledninger eller stikkontakter med for lav strømkapasitet for laderen.
12. Ikke koble fra strømkabelen ved å trekke i den. For å koble fra støpselet, ta tak i støpselet og ikke i strømkabelen.
13. Ikke håndter laderen eller apparatet med våte hender.
14. Bruk apparater bare med batteripakker som spesifisert. Bruk av andre batteripakker kan føre til risiko for personskade og brann.
15. IKKE ØDELEGG ELLER BRENN BATTERIER. DE BLIR FARLIGE VED HØYE TEMPERATURER.

16. Væskesprut fra batteriet kan føre til irritasjon eller brannskader. Hvis væsken kommer i kontakt med huden, (1) oppsøk lege, (2) vask umiddelbart med såpe og vann, og (3) nøytraliser med en mild syre som sitronsaft eller eddik. Hvis væsken kommer i kontakt med øynene, skyll øyeblikkelig med rent vann i minst 10 minutter.
17. Når batteripakken ikke er i bruk, må du holde den unna andre metallgjenstander som binders, mynter, nøkler, spikre, skruer eller andre metallgjenstander som kan komme til å kortslutte batteripolene. Kortslutning av batteripolene kan føre til brannskader eller brann.
18. Dette produktet kan brukes ved temperaturer på mellom 5 °C – 40 °C.
19. Ikke bruk batteripakken eller apparatet hvis noe er skadet eller modifisert. Skadde eller modifiserte batterier kan oppføre seg uforutsigbart, noe som kan føre til brann, eksplosjon eller fare for personskade.
20. Ikke utsett batteripakken eller apparatet for ild eller for høye temperaturer. Eksponering for ild eller temperaturer over 107 °C kan føre til eksplosjon.

21. Følg alle ladeanvisningene, og ikke lad batteripakken eller apparatet utenfor temperaturområdet som er spesifisert i anvisningene. Feil lading eller ved temperaturer utenfor det spesifiserte området, kan føre til skade på batteriet og øke risikoen for brann.
22. Service må utføres av et kvalifisert verksted som bare bruker identiske reservedeler. Dette vil sikre at sikkerheten til produktet opprettholdes.
23. Ikke modifier eller prøv å reparere apparatet eller batteripakken, bortsett det fra som er oppgitt i brukerhåndboken.
24. Kontaktene på både støvsuger og batteri må holdes rene og fri for gjenstander. Ikke stikk metallgjenstander inn i kontaktene.
25. Denne støvsugeren generer sugekraft. Hold hår, løststtende klær, fingre og alle kroppsdeler borte fra åpninger og bevegelige deler.
26. Ikke sug opp noe som brenner eller røyker, for eksempel sigaretter, fyrstikker eller varm aske.
27. Må ikke brukes uten filtre.
28. Vær ekstra forsiktig når du støvsuger i trapper.
29. Må ikke brukes for å suge opp brennbare eller lettantennelige væsker, for eksempel bensin. Må ikke brukes i områder der slike væsker kan være til stede.

30. Oppbevar støvsugeren og laderen innendørs på et kjølig, tørt sted. For å unngå elektrisk støt og/eller skade på støvsugeren, må den ikke utsettes for vær og vind.
31. Hold arbeidsområdet godt opplyst. Koble fra elektriske apparater før du støvsuger dem.
32. Overlading, kortslutning, omvendt lading, ødelegging eller forbrenning av cellene og batteriene må unngås.
33. Hvis en celle eller et batteri har lekket eller gått hull på, må det skiftes ut umiddelbart ved bruk av vernehansker.
34. Hvis og når det er nødvendig, må disse cellene eller batteriene byttes ut med nye identiske fra samme produsent. Hvis en celle eller et batteri som skal skiftes er koblet til andre celler eller batterier i seriekobling, anbefales det at de andre cellene eller batteriene byttes ut med nye samtidig.
35. Pass på å ikke bytte om polariteten på cellen eller batteriet i sluttproduktet.
36. Ikke kast apparatet til forbrenning selv om det er alvorlig skadet. Kontakt et lokalt avfallsanlegg før det avhendes.
37. Dette apparatet kan brukes av barn over åtte (8) år og personer med reduserte fysiske-, sensoriske- eller mentale evner eller mangel på erfaring og kunnskap hvis de er under tilsyn eller har mottatt anvisning om bruk av apparatet på en sikker måte og forstår farene dette innebærer. Barn må ikke leke med apparatet. Rengjøring og brukervedlikehold må ikke utføres av barn uten tilsyn

PRODUKTOVERSIKT

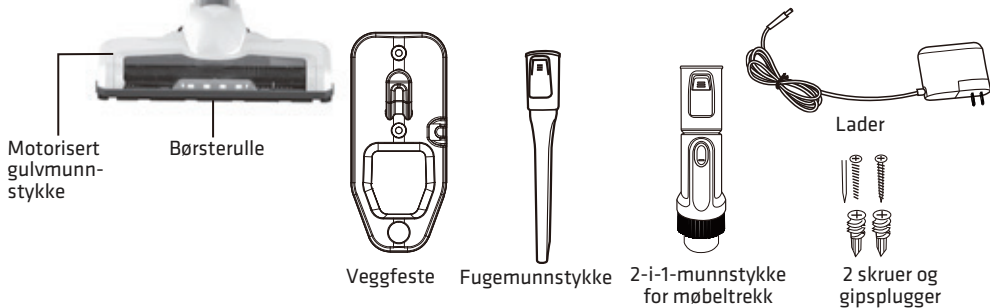
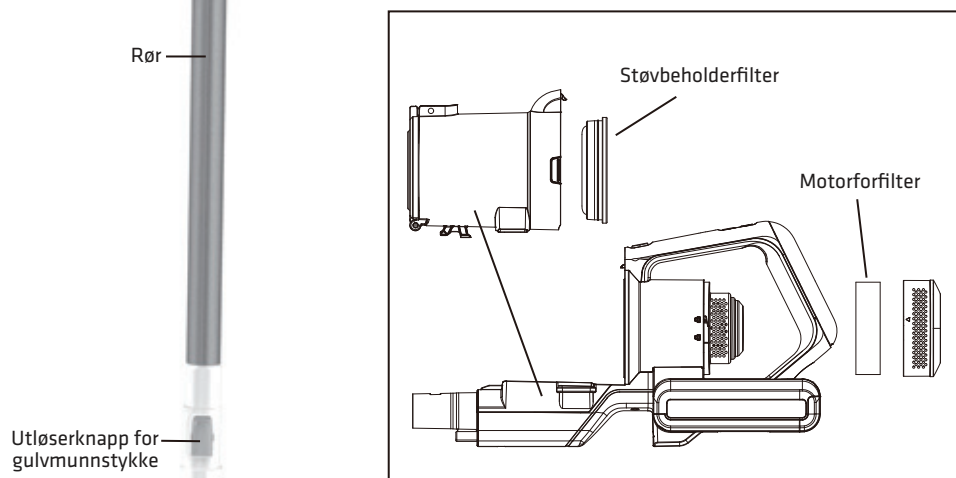
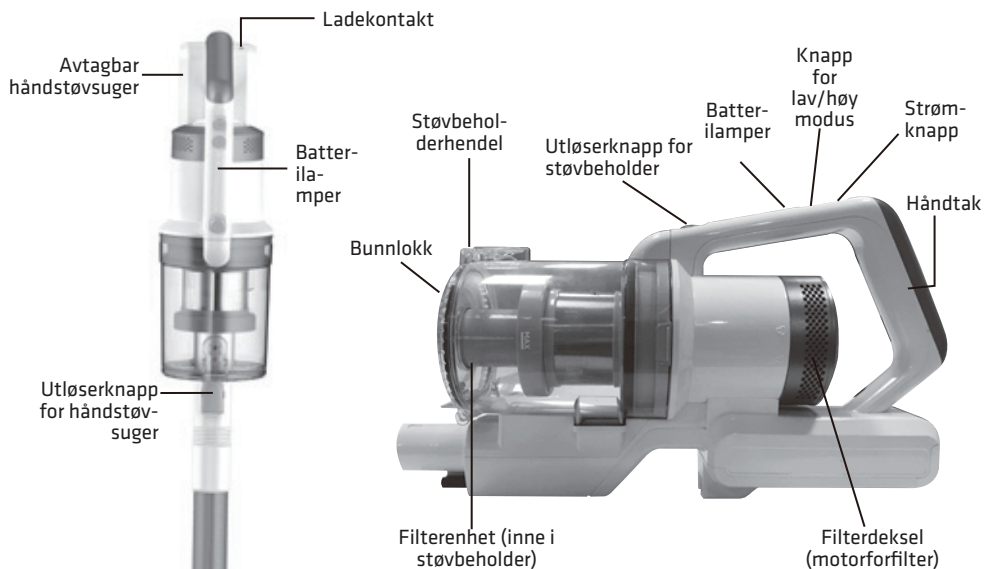

NO

MONTERING

1. Skyv røret inn på håndstøvsugeren til det klikker på plass (fig. 1).
2. Skyv røret inn på det motoriserte gulvmunnstykket til det klikker på plass (fig. 2).

Montering av veggfeste

- Velg et sted i nærheten av en stikkontakt.
La punktet være høyt nok oppe på veggene til at røret og gulvmunnstykket kan henge fritt.
- Plasser festet mot veggene og bruk blyant for å merke opp hull for utboring.
- Bor ut hull (med 1/4" bit) og sett inn gipsplugg. Sett inn skruene gjennom hullene på festet og skru til (fig. 3).

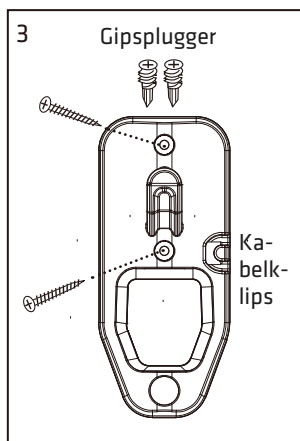
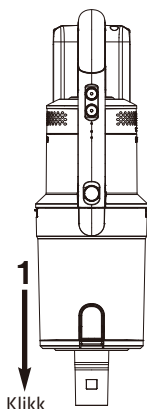

Lading av batteri og oppbevaring av tilbehør

- Sett støvsugeren på veggfestet.
- Koble laderen til stikkontakten og deretter i ladekontakten på håndtaket (fig. 4).
- Legg ladekabelen i klipsene på sidene av veggfestet.

Batterilampene viser batterinivået (fig. 4):

- A. Halvveis ladet
- B. Fulladet
- Lampene slutter å blinke når batteriet er fulladet.
- Lad batteriet helt opp før du bruker apparatet første gang. Dette kan ta opp til seks timer.

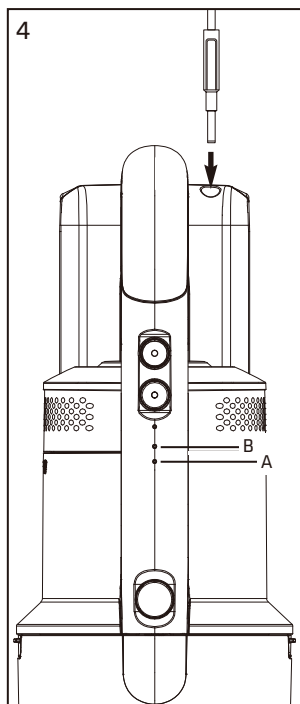
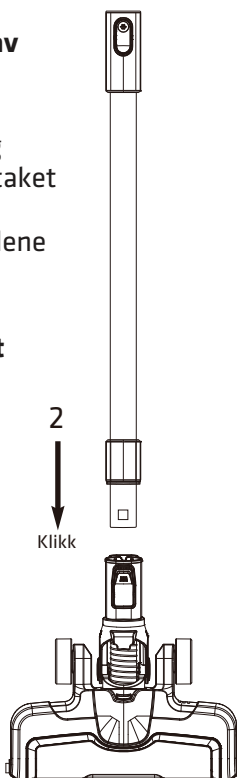

MONTERING

Bruke støvsugeren på gulv

1. Trykk på strømknappen én gang for å starte (fig.1).
Støvsugeren starter i høy modus. Bruk lav/høy-knappen for å veksle mellom modusene.
2. Bruk det motoriserte gulvmunnstykket, og skyv støvsugeren frem og tilbake på området som skal støvsuges.
Unngå store eller skarpe gjenstander (for eksempel skruer) med støvsugeren.
3. Vri håndledet for å aktivere svingfunksjonen.
4. Når du er ferdig, trykker du på strømknappen én gang for å stoppe motoren.

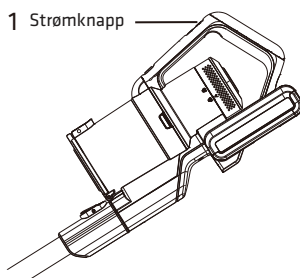

Tøm støvbeholderen etter hver bruk

1. Trykk på utløserknappen for støvbeholderen som er plassert foran på håndtaket rett over støvbeholderen, og trekk ut støvbeholderen. (Fig. 2)
2. Press hendelen for å frigjøre bunndekselet på støvbeholderen for å tømme ut støvet. (Fig. 2)
3. For å sette på plass støvbeholderen, vinkles den fremover slik at den nedre kroken kommer inn i sporet og skyver den forsiktig tilbake mot røret til du hører et klikk. Dette indikerer at den er låst på plass. (Fig. 3)

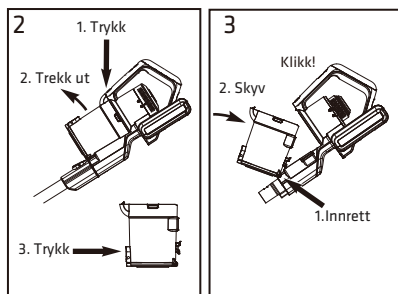

Bruk av håndstøvsuger og tilbehør

FORSIKTIG: Bevegelige deler! Slå alltid av støvsugeren før du kobler på tilbehør.

Håndstøvsugeren kan brukes med eller uten munnstykker.

- For å bruke den uten munnstykke, trykker du på utløserknappen og fjerner røret. Støvsug direkte med munnstykket på håndstøvsugeren (fig.4).
- For å bruke munnstykke på røret, trykker du på utløserknappen for å fjerne det motoriserte gulvmunnstykket. Skyv munnstykket på enden av røret til det klikker på plass (fig.5).
- For å bruke munnstykker kun med håndstøvsugeren, trykker du på utløserknappen for å fjerne røret.

Skyv munnstykket på håndstøvsugeren til det klikker på plass.

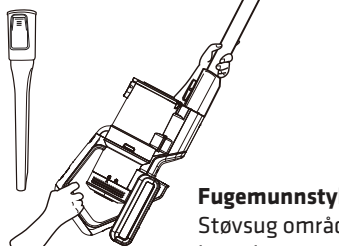
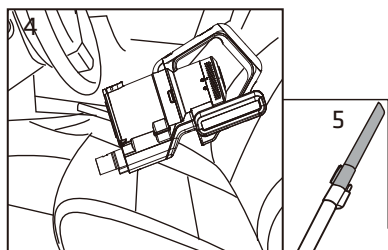

Fugemunnstykke:

Støvsug områder hvor det er vanskelig å komme til, som hjørner, listekanter, luftehull, stoler og sofaer.

MONTERING

Bruk med eller uten rør.

- 2-i-1-munnstykke for møbel-trekk: Bruk børsten til å støv-suge persienner, åpninger eller møbeltrekk.

Bruk filt delen til å rengjøre ømfintlige overflater. Hvis du vil veksle mellom filt- og børstedel, trykker du på utløseren og skyver børsten opp eller ned.

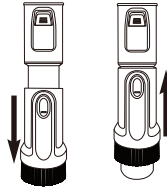
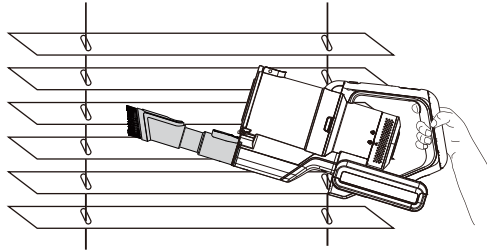

Bruk av håndstøvsuger og motorisert gulvmunnstykke

Ideell for støvsuging av trapper.

- Trykk på utløserknappen for å fjerne røret fra håndstøvsugeren. Fest det motoriserte gulvmunnstykket direkte på håndstøvsugeren til det klikker på plass.
- Trykk på strømknappen én gang for å starte. Støvsugeren starter i høy modus. Bruk lav/høy-knappen for å veksle mellom modusene, avhengig av ønsket sugekraft.

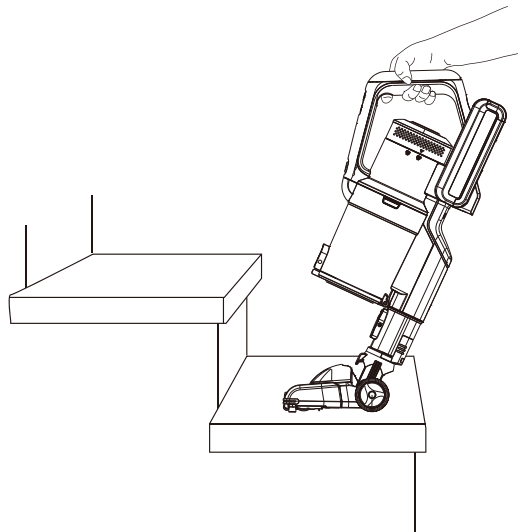

VEDLIKEHOLD

⚠ FORSIKTIG

Bruk aldri støvsugeren uten alle filtre, filterdeksel og støvbeholder i riktig posisjon.

ADVARSEL: Bevegelige deler! Lad støvsugeren etter hver bruk.

Vaskbart filter for støvbeholder – rengjøres månedlig

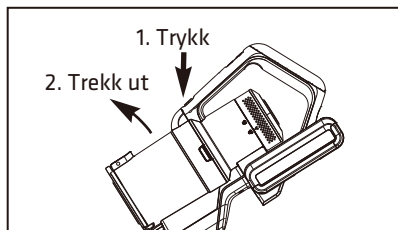

Trykk på utløserknappen for støvebeholderen som er plassert foran på håndtaket rett over støvbeholderen, og trekk ut støvbeholderen.

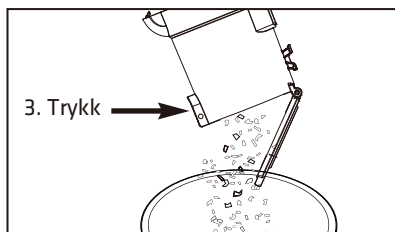

Trykk inn hendelen for å frigjøre bunndekselet på støvbeholderen for å tømme ut støvet.

Vaskbart filter for støvbeholder – rengjøres månedlig

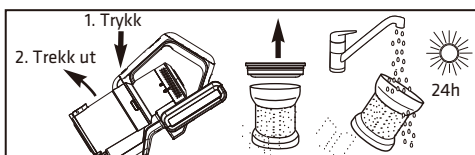

1. Trykk på utløserknappen for støvebeholderen som er plassert foran på håndtaket rett over støvbeholderen, og trekk ut støvbeholderen.
2. Løft ut motorforfilteret og rist av med jevne mellomrom. Skyll filteret hver tredje måned og tørk GRUNDIG.
3. Sett på plass filteret og Cyclone igjen.
4. Klikk støvbeholderen tilbake på plass på apparatet.

Vaskbart motorforfilter – rengjøres hver 6. måned

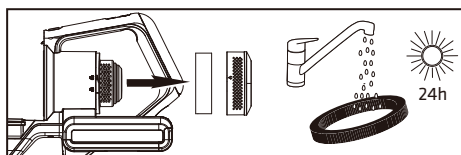

1. Vri filterdekselet og ta det ut.
2. Løft ut motorforfilteret.
3. Rist ut støvet.
4. Bytt filteret eller skyll og tørk GRUNDIG hver 6. måned.
5. Sett filteret på plass igjen, og vri dekselet for å låse det på plass.

VEDLIKEHOLD

Vedlikehold av børsterullen

For å unngå unødvendig service, bør du regelmessig sjekke børsterullen for smuss. Hvis børsterullen blir tilstoppet, slås den automatisk av. Slå av støvsugeren og trekk ut støpselet før du prøver å fjerne smusset.

Vaskbar børsterulle – rengjøres ved jevne mellomrom

FORSIKTIG

Forsikre deg om at støvsugeren er slått av og ikke koblet til stikkontakt.

ADVARSEL: Ikke prøv å fjerne reimen.

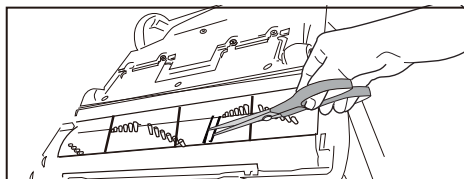

Trakk på gulvmunnstykket for å senke håndtaket. Drei støvsugeren ned mot gulvet. Bruk saks for å klippe vanskelige tråder eller hår.

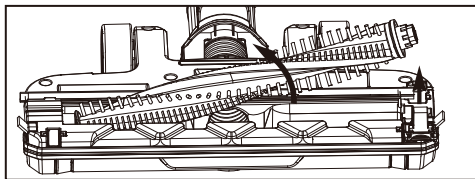

Hvis smusset ikke kan enkelt kan fjernes, må du trykke på utløsertappen for børsterullen på høyre side og åpne dekselet til børsterullen. Ta ut børsterullen og fjern eventuelt sammenfiltret hår og gjenværende smuss.

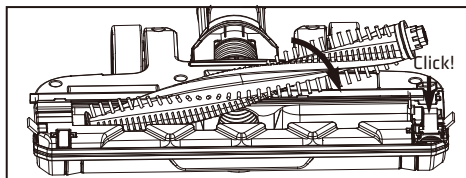

Montering:

1. Innrett den ene enden av børsterullen med gulvmunnstykket.
2. Press den andre enden inn i sporet.
3. Sett ut utløserknappen for børsterullen inn i sporet og trykk ned for å klikke den på plass.

Spesifikasjoner	
Modell	POVC618DB
Nominell spenning	100-240V~ 50-60 Hz
Nominell effekt	120W
Strømforbruk	Klasse II

Avhending	
	<p>Dette symbolet på produktet eller i bruksanvisningen betyr at det elektriske og elektroniske utstyret skal avhendes separat fra husholdningsavfallet etter endt levetid. Det finnes egne innsamlingssystemer for resirkulering i EU.</p> <p>For mer informasjon, ta kontakt med lokale myndigheter eller forhandleren der du kjøpte produktet.</p>

Importert og utelukkende markedsført av:
 Power International AS,
 Postboks 523, N-1471 Lørenskog, Norge

Power Norge:
<https://www.power.no/kundeservice/>
 T: 21 00 40 00

Expert Danmark:
<https://www.expert.dk/kundeservice/>
 T: 70 70 17 07

Power Danmark:
<https://www.power.dk/kundeservice/>
 T: 70 33 80 80

Punkt 1 Danmark:
<https://www.punkt1.dk/kundeservice/>
 T: 70 70 17 07

Expert Finland:
<https://www.expert.fi/tuki/asiakaspalvelu/>
 T: 020 7100 670

Power Finland:
<https://www.power.fi/tuki/asiakaspalvelu/>
 T: 0305 0305

Power Sverige:
<https://www.power.se/kundeservice/>
 T: 08 517 66 000

TURVALLISUUSVAROITUKSET

Jatkuvan turvallisuutesi varmistaaksesi sekä loukkaantumis- tai sähköiskujen vaaran välttämiseksi noudata kaikkia alla lueteltuja turvaohjeita.

1. Estä tahaton käynnistys. Varmista että kytkin on pois päältä -asennossa ennen laitteen nostamista tai kantamista. Laitteen kantaminen sormi kytkimellä tai virran kytkeminen kytkin päällä olevaan laitteeseen altistaa onnettomuuksille.
2. Älä koske suulakkeeseen pölynimurin ollessa käynnissä. Vaara.
3. Älä laita mitään esineitä aukkoihin. Älä käytä aukkojen ollessa tukkeutuneina. Pidä aukot vapaina pölystä, nukasta, hiuksista ja kaikesta muusta ilmapirtaa mahdollisesti vähentävistä kohteista.
4. Älä käytä ulkotiloissa tai märillä pinnoilla.
5. Laitteen tai akun liiallisen kuumentumisen ja vaurioiden välttämiseksi laite ei toimi latauksen aikana.
6. Älä salli käytettäväksi leluna. Erityistä huomiota on kiinnitettävä käytettäessä lasten läheisyydessä tai lapseen.
7. Käytä ainoastaan tässä käyttöoppaassa kuvatulla tavalla. Käytä vain valmistajan suosittelemia lisälaitteita.

8. Lataa ainoastaan valmistajan määrittelemällä laturilla. Tietyn tyyppiselle akulle sopiva laturi voi aiheuttaa tulipalovaaran, kun sitä käytetään toisen akkupakkauksen kanssa.
9. Älä käytä verkkovirtakaapelia laturin vetämiseen tai kantamiseen kahvana. Älä sulje ovea verkkojohdon yli, tai vedä sitä terävien reunojen tai kulmien ympäriltä. Älä käytä laitetta verkkovirtajohtoa päällä. Pidä verkkojohto kaukana lämmenteistä pinnoista.
10. Tätä laturia ei ole tarkoitettu matkustajien käyttöön
11. Älä käytä sellaisia jatkojohtoja tai pistorasioita, joiden virrankantokyky on riittämätön laturia varten.
12. Älä irrota pistoketta pistorasiasta vetämällä virtajohtoa. Irrota pistoke tarttumalla pistokkeeseen, ei verkkovirtajohtoon.
13. Älä käsittele laturia tai laitetta märillä käsillä.
14. Käytä laitteita vain tarkoitusta varten suunniteltujen akkupakkausten kanssa. Muiden akkujen käyttö voi aiheuttaa vamman ja tulipalon vaaran.
15. **ÄLÄ RUNTELE TAI POLTA AKKUJA. NE MUUTTUVAT VAARALLISIKSI KORKEISSA LÄMPÖTILOISSA.**

16. Akusta roiskuva neste voi aiheuttaa ärsytystä tai palovammoja. Jos nestettä pääsee iholle, (1) hakeudu lääkärin hoitoon, (2) pese nopeasti saippualla ja vedellä ja (3) neutraloi miedolla hapolla, kuten sitruunamehulla tai etikalla. Jos nestettä joutuu silmiin, huuhtelee silmiä välittömästi puhtaalla vedellä vähintään 10 minuutin ajan.
17. Akkupaketin ollessa käyttämättömänä, säilytä se erillään muista metalliesineistä, kuten paperiliittimistä, kolikoista, avaimista, nauloista, ruuveista tai muista pienistä metalliesineistä, jotka voivat muodostaa oikosulun napojen välille. Akun napojen oikosulku voi aiheuttaa palovammoja tai tulipalon.
18. Tämä tuote toimii lämpötila-alueella 5 °C - 40 °C.
19. Älä käytä vaurioitunutta tai muunnettua akkupakkausta tai laitetta. Vaurioituneet tai muunnetut akut voivat toimia arvaamattomalla tavalla, mikä voi johtaa tulipaloon, räjähdykseen tai loukkaantumisriskiin.
20. Älä altista akkua tai laitetta tulelta tai liian korkeille lämpötiloille. Paloaltistus tai yli 130 °C lämpötila voi aiheuttaa räjähdyksen.

21. Noudata kaikkia latausohjeita äläkä lataa akkupakettia tai laitetta ohjeissa määritetyn lämpötila-alueen ulkopuolella. Väärä lataus tai käyttö määritetyn alueen ulkopuolella olevissa lämpötiloissa voi vahingoittaa akkua ja lisätä tulipalon vaaraa.
22. Teetä huolto ainoastaan sellaisen pätevän korjaajan toimesta, joka käyttää pelkästään samoja varaosia. Tämä varmistaa tuotteen turvallisuuden ylläpidon.
23. Älä muuta tai yritä korjata laitetta tai akkupakettia muilla kuin käyttö- ja hoito-ohjeissa osoitetuilla tavoilla.
24. Sekä pölynimurin että akun napojen tulisi pitää vapaita ja puhtaita esineistä. Älä työnnä metalliesineitä napojen sisään.
25. Tämä pölynimuri tuottaa imua. Pidä hiukset, löysät vaatteet, sormet ja kaikki kehon osat poissa aukoista ja liikkuvista osista.
26. Älä kerää mitään palavaa tai savuavaa, kuten savukkeita, tulitikkuja tai kuumaa tuhkaa.
27. Älä käytä ilman paikoillaan olevia suodattimia.
28. Ole erityisen varovainen puhdistaessasi portaita.
29. Älä käytä syttyvien tai palavien nesteiden, kuten bensiinin, keräämiseen tai alueilla, joissa niitä voi olla.

30. Säilytä pölynimuri ja laturi sisätiloissa viileässä, kuivassa tilassa. Älä altista sääolosuhteille sähköiskujen ja/tai imurille aiheutuvien vaurioiden välttämiseksi.
31. Pidä työalueesi hyvin valaistuna. Irrota sähkölaitteet pistorasiasta ennen niiden imurointia.
32. Kennojen ja akkujen ylikuormitusta, oikosulkua, käännteistä lataamista, runtelemista tai kennojen polttamista on vältettävä.
33. Jos kenno tai akku on vuotanut tai purkautunut, se on vaihdettava välittömästi suojakäsineiltä käyttäen.
34. Nämä kennot tai akut on tarvittaessa vaihdettava samanlaisiin uusiin saman valmistajan tuotteisiin. Jos vaihdettava kenno tai paristo on kytketty muihin kennoihin tai paristoihin sarjassa, suositellaan, että muut paristot tai paristot korvataan samaan aikaan uusilla.
35. Kennon tai akun asentamista lopputuotteeseen käännteiseen napaisuuteen on vältettävä.
36. Älä polta tätä laitetta, vaikka se olisi vakavasti vaurioitunut. Ota yhteyttä paikalliseen jätelaitokseen, ennen kuin poistat sen roskana.
37. Tätä laitetta saavat käyttää yli 8-vuotiaat lapset ja sellaiset henkilöt, joiden fyysiset tai henkiset kyvyt tai aistit ovat rajoittuneet tai joilla ei ole tarvittavaa kokemusta ja tietoa, jos heidän turvallisuudestaan vastuussa oleva henkilö valvoo tai opastaa heitä laitteen turvalliseen käyttöön ja selittää siihen kuuluvat vaarat. Lapset eivät saa leikkiä laitteella. Lapset eivät saa suorittaa puhdistustoimia tai käyttäjän kunnossapitotöitä ilman valvontaa.

TUOTTEEN YLEISKUVAUS

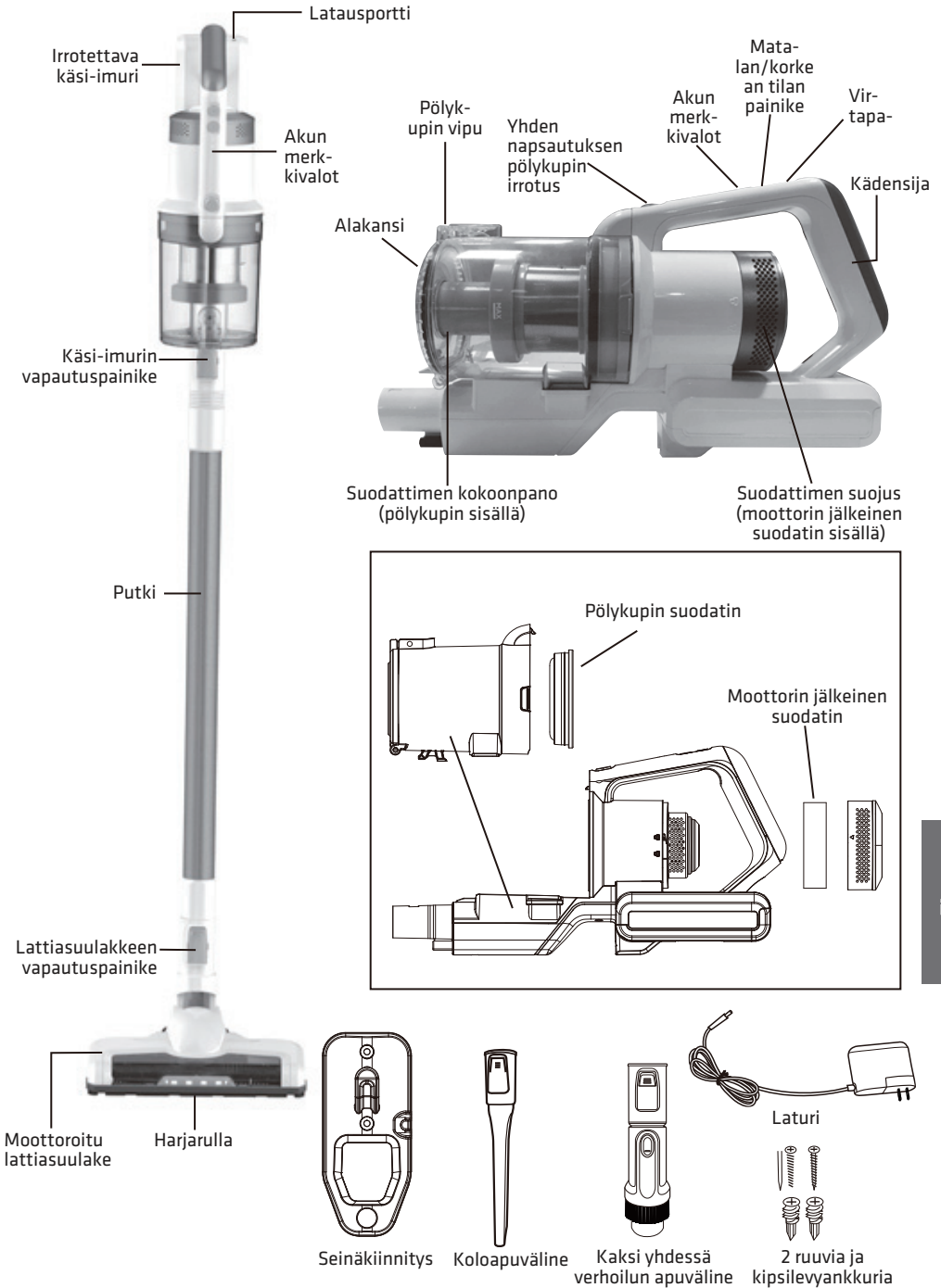

KOKOONPANO

1. Liu'uta sauva käsi-imuriin, kunnes se napsahtaa paikoilleen (kuva 1).
2. Työnnä sauvaa moottoroituun lattiasuulakkeeseen, kunnes se napsahtaa paikoilleen (kuva 2).

Kuinka seinäteline asennetaan

- Valitse lähellä pistorasiaa oleva sijainti.
Etsi riittävän korkealla seinällä oleva kohta, jotta sauva ja moottoroitu lattiasuulake voivat roikkuu vapaasti.
- Aseta kiinnike seinää vasten ja merkitse porausreiät lyijykynällä.
- Pora reiät (käyttäen 1/4 tuuman terää) ja työnnä kipsilevyankkurit paikoilleen. Aseta ruuvit kiinnittimen reikiin läpi ja kiristä, kunnes kiinnitin on kunnolla kiinnitetty (kuva 3).

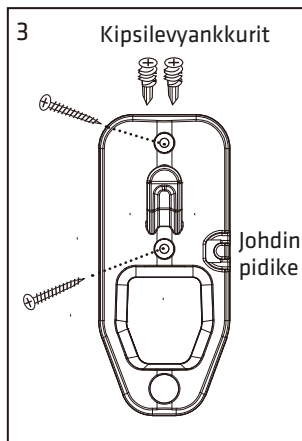
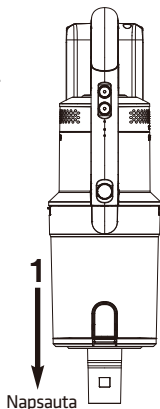

Kuinka akku ladataan ja lisävarusteita säilytetään

- Aseta koottu pölynimuri seinätelineeseen.
- Kytke laturi pistorasiaan ja sitten kahvan laturiporttiin (kuva 4).
- Kierrä latauskaapeli seinäkiinnikkeen sivuilla oleviin pidikkeisiin.

Akun merkkivalot osoittavat lataustason (kuva 4):

- A. Puoliksi ladattu
- B. Kokonaan ladattu
- Merkkivalot lakkaavat vilkkumasta, kun laite on ladattu täyteen.
- Lataa akku kokonaan ennen ensimmäistä käyttökertaa. Tämä voi kestää jopa kuusi tuntia.

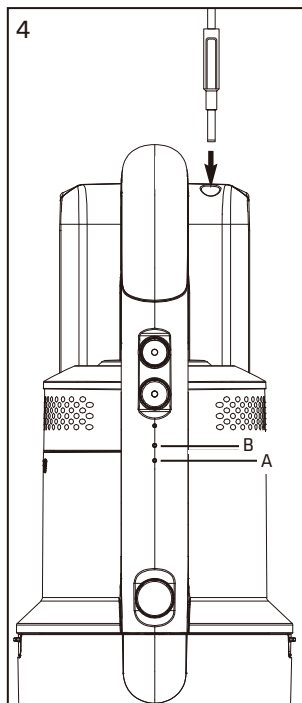
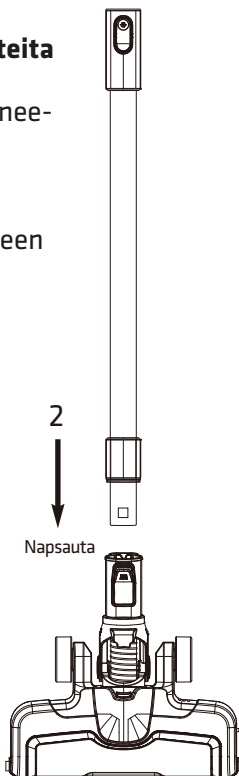

KOKOONPANO

Kuinka puhdistuslaitetta käytetään lattian puhdistukseen

1. Napsauta kerran virtapainiketta käynnistääksesi (Kuva 1).
Imuri aloittaa korkeassa tilassa. Käytä matala-/korkea-painiketta vaihtaaksesi tilojen välillä.
2. Liu'uta moottoroitua lattiasuutinta edestakaisin puhdistettavalla alueella.
Vältä liian suuria tai teräviä esineitä (kuten ruuveja) käyttäessäsi puhdistuslaitetta.
3. Käännä ranneosaa käynnistääksesi kääntötoiminnon.
4. Kun olet valmis, sammuta moottori napsauttamalla kerran virtapainiketta.

Tyhjennä pölykuppi jokaisen käyttökerran jälkeen

1. Napsauta kahvan etuosassa, juuri pölykupin yläpuolella sijaitsevaa pölykupin vapautuspainiketta, ja vedä pölykuppi ulos. (Kuva 2).
2. Paina vipua tyhjentääksesi roskat avaamalla pölykupin pohjakansi. (Kuva 2)
3. Asettaaksesi pölykupin takaisin, käännä sitä eteenpäin niin, että alempi koukku tarttuu koloon, ja työnnä sitä sitten varovasti takaisin sauvaa kohti, kunnes kuulet napsahduksen, joka osoittaa että se on lukittu paikoilleen. (Kuva 3)

Kuinka käsi-imuria ja lisävarusteita käytetään

HUOMIOI! Liikkuvia osia! Sammuta aina käsi-imuri ennen lisälaitteiden kiinnittämistä. Käsi-imuria voidaan käyttää lisäosia kanssa tai ilman niitä.

- Käyttääksesi ilman lisäosia, paina vapautuspainiketta ja poista sitten sauva. Kerää roskat suoraan käsi-imurisuuttimella (Kuva 4).
- Käyttääksesi työkaluja sauvan kanssa, paina vapautuspainiketta poistaaksesi moottoroidun lattiasuulakkeen. Liu'uta työkalu sauvan päähän, kunnes se napsahtaa (Kuva 5).
- Käyttääksesi välineitä ainoastaan käsi-imurin kanssa, poista sauva painamalla vapautuspainiketta, Liu'uta työkalu käsi-imuriin, kunnes se napsahtaa.

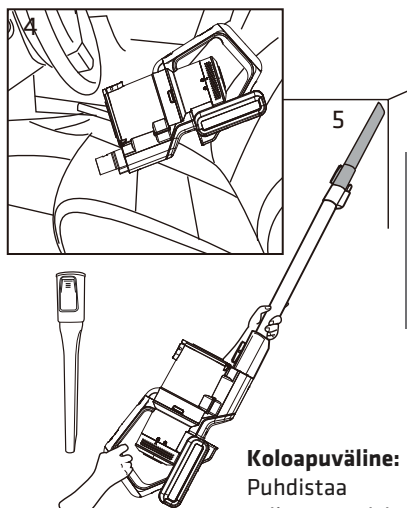
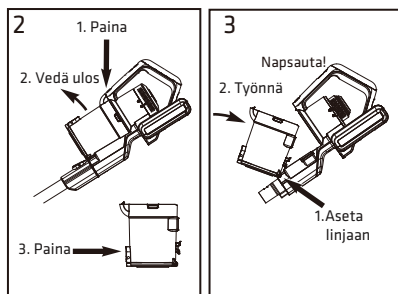
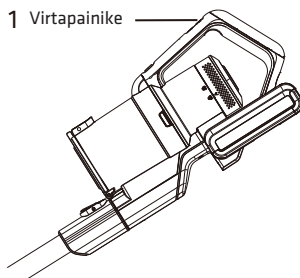

Koloapuväline:

Puhdistaa vaikeapääsyisiä alueita, kuten kulmia, jalkalistoja, kuivausventtiilejä, tuoleja ja sohvia.

KOKOONPANO

Käytä sauvan kanssa tai ilman.

- Kaksi yhdessä verhoilutyökalu: käytä harjaa imuroidaksesi kaihtimet, tuuletusaukot tai verhoillut pinnat. Puhdista herkäät pinnat huopaosuudella. Voit vaihtaa huovan ja harjaosuuden välillä painamalla peukalon vapautusta ja liu'uttamalla harjaa ylös tai alas.

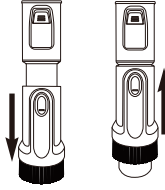
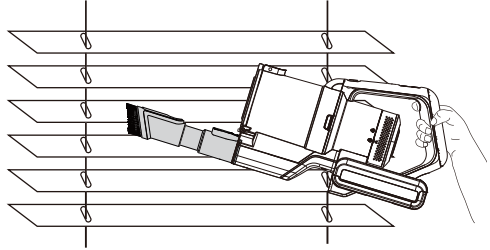

Kuinka käsi-imuria ja moottoroitua lattiasuulaketta käytetään

Ihanteellinen portaiden puhdistukseen.

- Poista sauva käsi-imurista vapautuspainiketta painamalla. Kiinnitä moottoroitu lattiasuulake suoraan käsi-imuriin, kunnes se napsahtaa paikoilleen.
- Napsauta kerran virtapainiketta aloittaaksesi. Imurointi alkaa korkeassa tilassa. Käytä matala-/korkea-painiketta vaihtaaksesi tilojen välillä halutun imutehon mukaisesti.

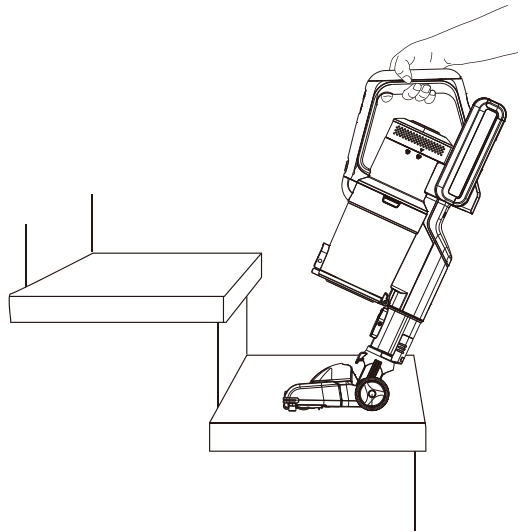

! HUOMIO!

Älä koskaan käytä pölynimuria, elleivät kaikki suodattimet, suodatinverkot ja pölykuppi ole ovat oikeassa paikassaan.

VAROITUS: Liikkuvia osia! Lataa puhdistuslaite jokaisen käyttökerran jälkeen.

Pölykuppi - tyhjennä jokaisen käyttökerran jälkeen

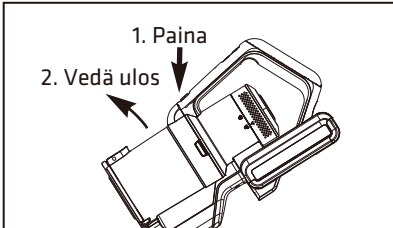

Napsauta kahvan etuosassa, juuri pölykupin yläpuolella sijaitsevaa pölykupin vapautuspainiketta ja vedä pölykuppi ulos.

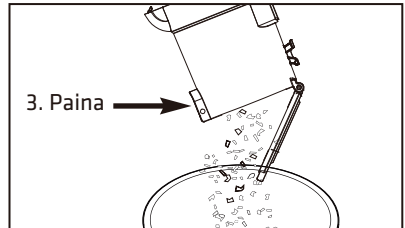

Paina vipua vapauttaaksesi pölykupin alakannen roskien tyhjentämistä varten.

Pestävä pölykuppisuodatin - puhdista kuukausittain

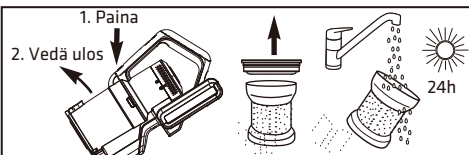

1. Napsauta kahvan etuosassa, juuri pölykupin yläpuolella sijaitsevaa pölykupin vapautuspainiketta, ja vedä pölykuppi ulos.
2. Nosta ulos moottorin esisuodatin pois ja ravista pöly pois säännöllisesti.
Huuhtele suodatin kolmen kuukauden välein ja kuivaa se PERUSTEELLISESTI.
3. Asenna suodatin ja sykloni takaisin paikoilleen.
4. Napsauta yksikön pölykuppi takaisin paikalleen.

Pestävä moottorin jälkeinen suodatin - puhdista joka 6. kuukausi

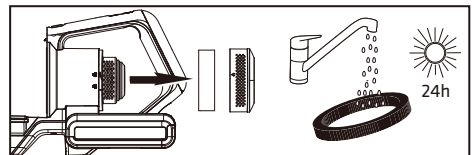

1. Käännä suodatinkanta poistaaksesi sen.
2. Nosta pois moottorin jälkeinen suodatin.
3. Ravista poistaaksesi pölyn.
4. Vaihda suodatin joka 6 kuukauden välein tai huuhtele ja kuivaa se PERUSTEELLISESTI.
5. Sijoita suodatin ja kansi takaisin paikoilleen ja kierrä "lukitaksesi".

HUOLTO

Harjarullien kunnossapito

Välttääksesi tarpeettomia huoltokäyntejä, tarkista harjarulla ajoittain roskien varalta. Jos harjarulla tukkeutuu, se sammuu automaattisesti. Sammuta imuri ja irrota pistoke pistorasiasta, ennen kuin yrität poistaa tukkeuman.

Pestävä harjarulla - puhdista säännöllisesti

HUOMIO!

Varmista, että pölynimuri on kytketty pois päältä, eikä sitä ole kytketty verkkovirtaan.

VAROITUS: Älä yritä irrottaa nauhaa.

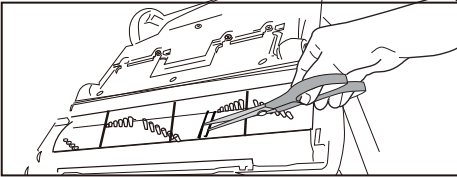

Astu lattiasuuttimen päälle kahvan laskemiseksi. Käännä imuri nurin lattiaa vasten. Käytä saksia leikataksesi vahvat langat tai narut.

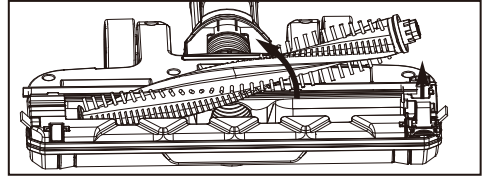

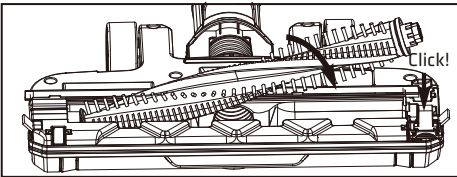

Jos roskaa ei voida poistaa helposti, paikanna oikealta puolelta harjarullan vapautuskieleke ja avaa harjarullan kansi. Poista harjarulla ja puhdista mahdolliset sotkeutuneet hiukset ja jäljelle jääneet roskat.



Uudelleen kokoaminen:

1. Kohdista harjarullan toinen pää lattiasuulakevälineeseen.
2. Paina toinen pää aukkoon.
3. Aseta harjarullan vapautuskieleke uraan ja paina alas napsauttaaksesi sen paikoilleen.

Ominaisuudet	
Malli	POVC618DB
Nimellisjännite	100-240V~ 50-60 Hz
Nimellisteho	120W
Tehonkulutus	Luokka II

Tämän tuotteen oikea hävittäminen	
 	<p>Tämä tuotteessa tai ohjeissa oleva kuvake tarkoittaa, että sähkö- ja elektroniikkalaitteesi tulee hävittää sen käyttöiän päätyttyä erillään talousjätteistäsi. EU:n alueella on erilliset keräysjärjestelmät kierrätystä varten.</p> <p>Saadaksesi lisätietoja, ole hyvä ja ota yhteyttä paikalliseen viranomaiseen tai siihen jälleenmyyjään, jolta ostit tuotteen.</p>

Maahantuonti ja markkinointi yksinoikeudella:
 Power International AS,
 PO Box 523, N-1471 Lørenskog, Norway

Power Norjassa:
<https://www.power.no/kundeservice/>
 P: 21 00 40 00

Expert Tanskassa:
<https://www.expert.dk/kundeservice/>
 P: 70 70 17 07

Power Tanskassa:
<https://www.power.dk/kundeservice/>
 P: 70 33 80 80

Punkt 1 Tanskassa:
<https://www.punkt1.dk/kundeservice/>
 P: 70 70 17 07

Expert Suomessa:
<https://www.expert.fi/tuki/asiakaspalvelu/>
 P: 020 7100 670

Power Suomessa:
<https://www.power.fi/tuki/asiakaspalvelu/>
 P: 0305 0305

Power Sverige:
<https://www.power.se/kundservice/>
 P: 08 517 66 000

SIKKERHEDSADVARSLER

For din fortsatte sikkerhed og for at reducere risikoen for kvæstelser eller elektrisk stød, skal du følge alle de sikkerhedsforholdsregler, der er anført nedenfor.

1. Undgå utilsigtet start. Sørg for, at afbryderen er i slukket stilling, inden du tager apparatet op eller bærer det. Hvis du bærer apparatet med fingeren på røret eller aktiverer et apparat, der er tændt, indbyder ulykker.
2. Rør ikke ved dysen, når støvsugeren er tændt. Fare.
3. Læg ikke genstande i åbninger. Brug ikke med åbne blokeringer. hold fri for støv, fnug, hår og alt, hvad der kan reducere luftstrømmen.
4. Brug ikke udendørs eller på våde overflader.
5. For at undgå overdreven varme og beskadigelse af apparatet eller batteriet fungerer apparatet ikke under opladning.
6. Lad ikke bruges som legetøj. Nær opmærksomhed er nødvendig, når det bruges af eller i nærheden af børn.
7. Brug kun som beskrevet i denne vejledning. Brug kun producentens anbefalede vedhæftede filer.
8. Oplad kun med den oplader, der er specificeret af producenten. En oplader, der er egnet til en type batteripakke, kan skabe risiko for brand, når den bruges sammen med en anden batteripakke.

9. Brug ikke netledningen til at trække eller bære opladeren som et håndtag. Luk ikke en dør på netledningen, eller træk den omkring skarpe kanter eller hjørner. Kør ikke apparatet over netledningen. Hold netledningen væk fra opvarmede overflader.
10. Denne oplader er ikke beregnet til brug af rejsende.
11. Brug ikke forlængerledninger eller stikkontakter inden for tilstrækkelig strømkapacitet til opladeren.
12. Tag ikke stikket ud af stikkontakten ved at trække i netledningen. For at tage stikket ud, skal du tage fat i stikket og ikke netledningen.
13. Håndter ikke opladeren eller apparatet med våde hænder.
14. Brug kun apparater med specifikt udpegede batteripakker. Brug af andre batteripakker kan medføre risiko for personskade og brand.
15. IKKE SLUK ELLER FORBRUGER BATTERIER. DE BLE FARLIGE PÅ HØJE TEMPERATURER.
16. Væske, der skubbes ud af batteriet, kan forårsage irritation eller forbrænding. Hvis væsken kommer på huden, skal du (1) søge lægehjælp, (2) vaskes hurtigt med sæbe og vand, og (3) neutraliseres med en mild syre såsom citronsaft eller eddike. Hvis væsken kommer ind i øjnene, skal du straks skylle dem med rent vand i mindst 10 minutter.

17. Når batteripakken ikke er i brug, skal du holde den væk fra andre metalgenstande, f.eks. Papirklip, mønter, nøgler, søm, skruer eller andre små metalgenstande, som kan skabe forbindelse fra en terminal til en anden. Hvis kortslutning af terminalerne samles, kan det forårsage forbrændinger eller brand.
18. Dette produkt fungerer ved et temperaturområde inden for 5 ° C - 40 ° C.
19. Brug ikke en batteripakke eller enhed, der er beskadiget eller modificeret. Beskadigede eller modificerede batterier kan udvise en uforudsigelig opførsel, der kan resultere i brand, eksplosion eller risiko for personskade.
20. Udsæt ikke en batteripakke eller enhed for ild uoverdreven temperatur. Udsættelse for brand eller temperatur over 266 ° F kan forårsage eksplosion.
21. Følg alle opladningsinstruktioner, og lad ikke batteripakken eller apparatet oplades uden for det temperaturområde, der er angivet i instruktionerne. Opladning forkert eller ved temperaturer uden for det specificerede område kan beskadige batteriet og øge risikoen for brand.
22. Lad service udføres af en kvalificeret reparationsperson, der kun bruger identiske udskiftningsdele. Dette sikrer, at produktets sikkerhed opretholdes.

23. Ændring eller forsøg på at reparere apparatet eller batteripakken ikke, undtagen som angivet i brugsanvisningen.
24. Klemmerne på både støvsugeren og batteriet skal holdes fri og rene for genstande. Indsæt ikke metalgenstande inde i klemmerne.
25. Denne støvsuger skaber sug. Hold hår, løst tøj, fingre og alle dele af kroppen væk fra åbninger og bevægelige dele.
26. Hent ikke noget, der brænder eller ryger, som cigaretter, tændstikker eller varm aske.
27. Brug ikke uden filtre på plads.
28. Vær ekstra forsigtig, når du rengør trapper.
29. Brug ikke til opsamling af antændelige eller brændbare væsker, såsom benzin, eller brug i områder, hvor de kan være til stede.
30. Opbevar støvsuger og oplader indendørs i et køligt tørrum. Udsæt ikke for vejrelementer for at undgå elektrisk stød og / eller renere skader.
31. Hold dit arbejdsområde godt oplyst. Tag stikket ud af elektriske apparater, før du støvsuger dem.
32. Overopladning, kortslutning, omvendt opladning, lem-læstning eller forbrænding af cellerne og batterierne skal undgås.

33. Hvis en celle eller et batteri er lækket eller udluftet, skal den straks udskiftes med beskyttelsehandsker.
34. Hvis og når det er nødvendigt, skal disse celler eller batterier udskiftes med identiske nye fra samme producent. Hvis en celle eller et batteri, der skal udskiftes, er forbundet med andre celler eller batterier i serie, anbefales det, at de andre celler eller batterier udskiftes med nye på samme tid.
35. Omvendt polaritetsinstallation af cellen eller batteriet i slutproduktet skal undgås.
36. Forbrænd ikke dette apparat, selvom det er alvorligt beskadiget. Kontakt det lokale affaldssted, inden du kasserer affald.
37. Dette apparat må ikke bruges af børn under 8 år eller af personer med nedsatte fysiske, følelsesmæssige eller mentale evner, eller med mangel på erfaring eller viden, hvis de ikke er under opsyn eller er blevet instrueret i hvordan dette apparat bruges sikkert og forstår risikoen ved at bruge det. Børn må ikke lege med dette apparat. Rengøring og vedligeholdelse må ikke udføres af børn uden opsyn.

PRODUKT OVERSIGT

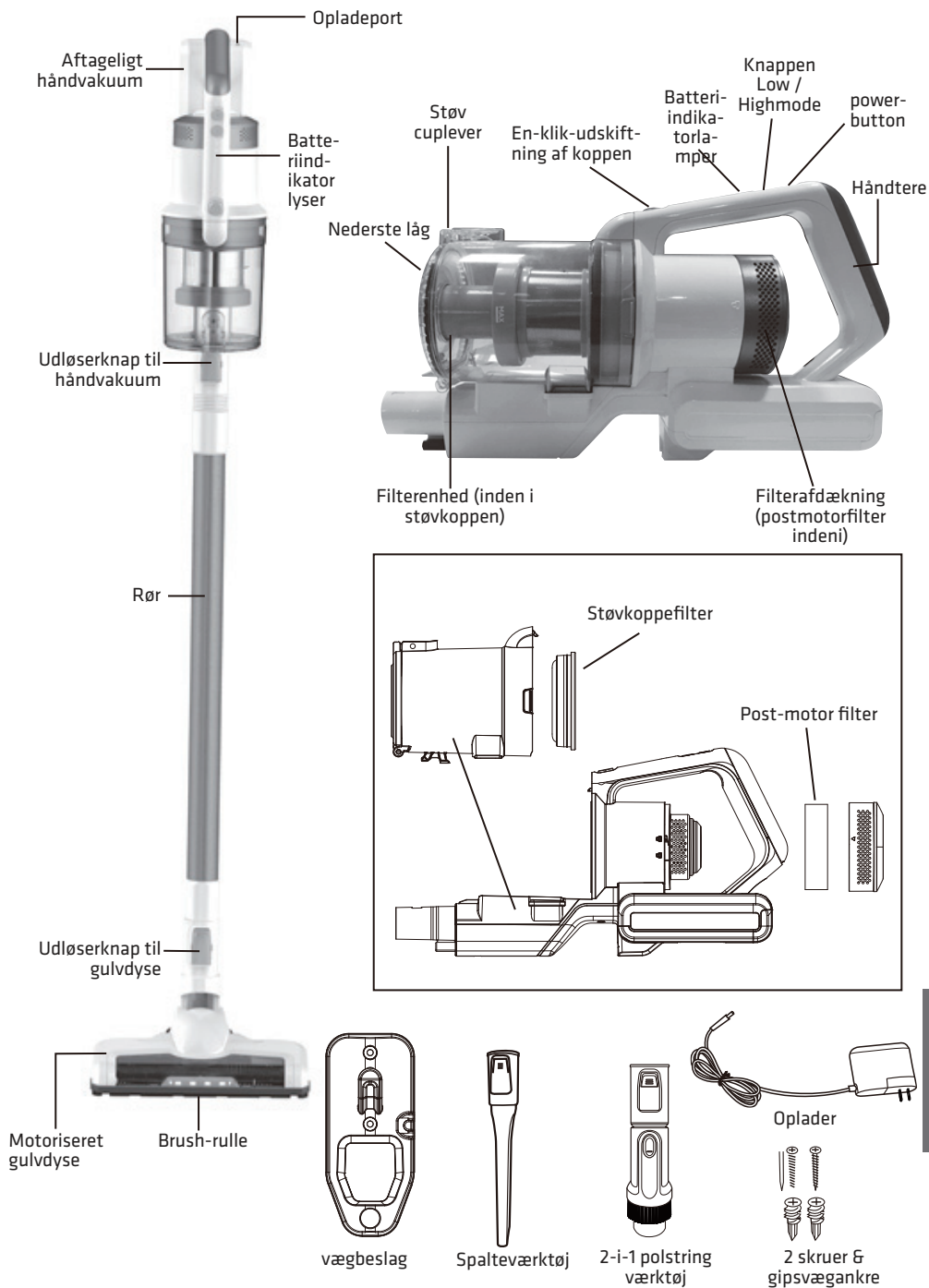

MONTAGE

1. Skub staven på håndvakuum, indtil den klikker (fig. 1).
2. Skub staven ind i den motoriserede gulvdyse, indtil den klikker (fig. 2).

Sådan installeres vægbeslag

- Vælg placering i nærheden af stikkontakten.
Find punktet højt nok på væggen til at lade staven og det motoriserede gulvdyse hænge frit.
- Placer holderen mod væggen og brug blyant til at markere borehuller.
- Bor huller (med 1/4 "bit), og indsæt tøvægsankre. Indsæt skruer gennem huller på monteringen, og spænd dem, indtil de er ordentligt fastgjort (fig. 3).

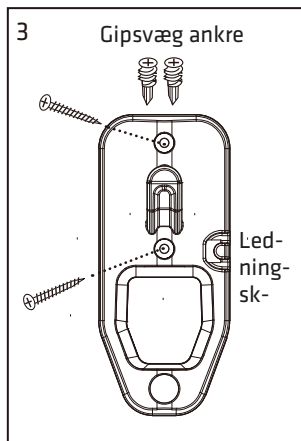
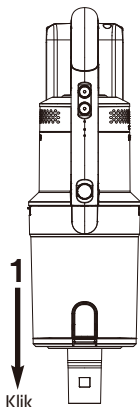

Sådan oplades batteri og opbevares tilbehør

- Placer den samlede støvsuger på vægbeslag.
- Sæt opladeren i stikkontakten og derefter i opladerporten på håndtaget (fig. 4).
- Sæt opladerkablet ind i klipsene på siderne af vægbeslaget.

Battery indicator lights show level of charge (Fig. 4):

- A. Halvdelen opladet
- B. Fuldt opladet
- Indikatorlamper holder op med at blinke, når de er fuldt opladet.
- Oplad batteriet helt, før det bruges for første gang. Dette kan tage op til seks timer.

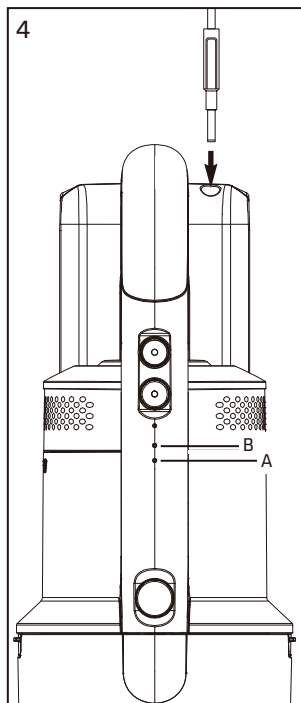
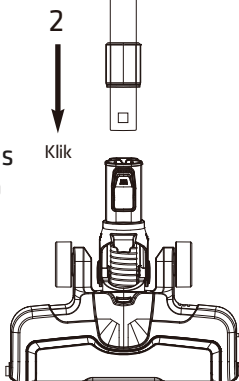

MONTAGE

Sådan bruges renere til rengøring af gulve

1. Klik på tænd / sluk-knappen en gang for at starte (Fig.1).
Vakuum starter i høj tilstand. Brug knappen Lav / Høj for at skifte mellem tilstande.
2. Brug motoriseret gulvdyse til at glide frem og tilbage på det område, der skal rengøres. Undgå store eller skarpe genstande (såsom skruer) med rengøringsmidlet.
3. Drej håndledet for at aktivere drejefunktionen.
4. Når du er færdig, skal du klikke på tænd / sluk-knappen en gang for at stoppe motoren.

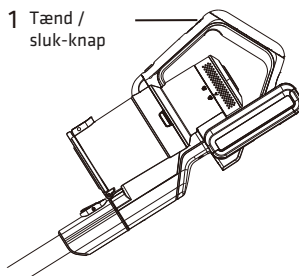

Tøm støvkoppen efter hver brug

1. Klik på udløserknappen til støvkoppen, der er placeret foran på håndtaget lige over støvkoppen, og træk støvkoppen ud. (Fig.2).
2. Tryk på håndtaget for at frigøre bundlåget på støvkoppen til tomt affald. (Fig.2)
3. For at placere støvkoppen tilbage skal du vinkle den fremad, så den nederste krog griber ind i spalten og skub den derefter forsigtigt tilbage mod staven, indtil du hører et klik, der indikerer, at den er låst på plads. (Fig.3)

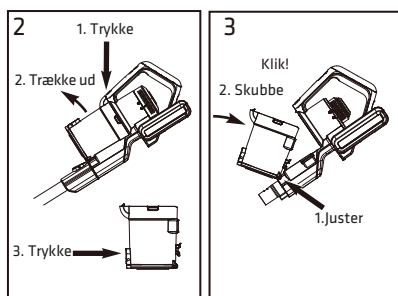

Sådan bruges håndvakuum og tilbehør

FORSIGTIG: Bevægelige dele! Sluk altid for håndvakuum, før der monteres tilbehør. Håndvakuumet kan bruges med eller uden værktøj.

- For at bruge uden værktøjer skal du trykke på udløserknappen og derefter fjerne staven. Opsaml snavs direkte med håndvakuumdyse (fig. 4).
- Hvis du vil bruge værktøjer med staven, skal du trykke på udløserknappen for at fjerne den motoriserede gulvdyse. Skub værktøjet ud på enden af staven, indtil det klikker (fig. 5).
- For kun at bruge værktøjer med håndvakuumet skal du trykke på udløserknappen for at fjerne staven. Skub værktøjet på håndvakuumet, indtil det klikker.

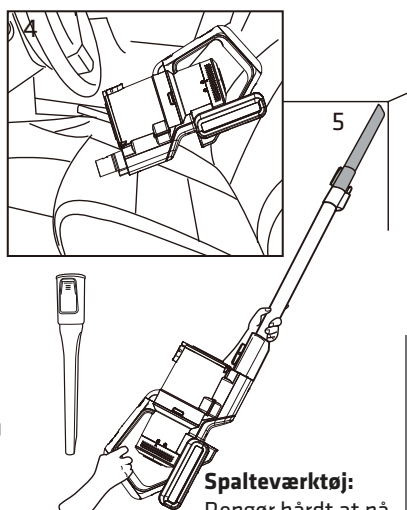

Spalteværktøj:
Rengør hårdt at nå områder som hjørner, baseboardkanter, tørretumbler, stole og sofaer.

MONTAGE

Brug med eller uden stav.

- 2-i-1 polstring værktøj: Brug børsten til at støvsuge persienner, åbninger eller polstrede overflader. Brug filt delen til at rengøre sarte overflader. Hvis du vil skifte mellem filt- og børstedele, skal du trykke på tommelfingerudløsningen og skub børsten op eller ned.

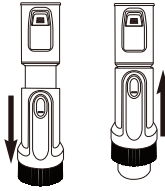
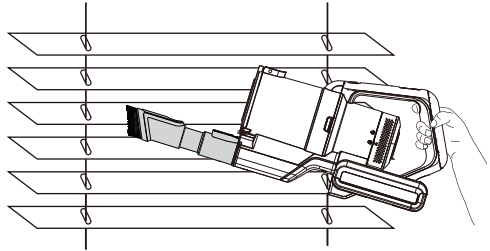

Sådan bruges håndvakuum og motoriseret gulvdyse

Ideel til rengøring af trapper.

- Tryk på udløserknappen for at fjerne staven fra håndvakuumet. Fastgør den motoriserede gulvdyse direkte på håndvakuumet, indtil den klikker.
- Klik på tænd / sluk-knappen en gang for at starte. Vakuum starter i høj tilstand. Brug knappen Lav / Høj for at skifte mellem tilstande afhængigt af den ønskede sugeseffekt.

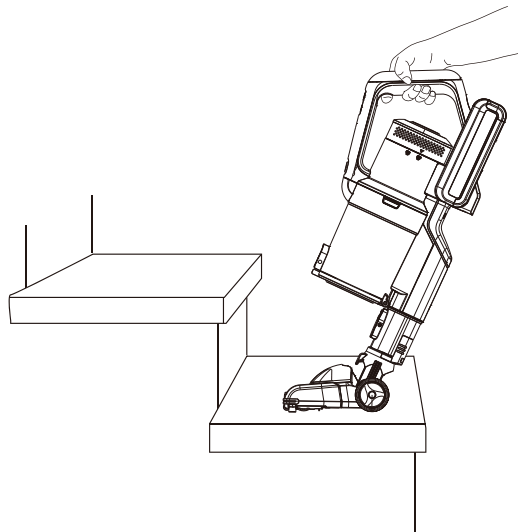

⚠ ADVARSEL

Brug aldrig støvsuger uden alle filtre, filterskærm og støvkop i den rette position.

ADVARSEL: Bevægelige dele! Genoplad rengøringsmidlet efter hver brug.

Støvkop - Tøm efter hver brug

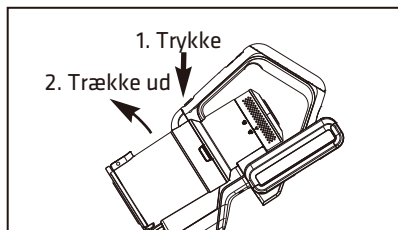

Napsauta kahvan etuosassa, juuri pölykupin yläpuolella sijaitsevaa pölykupin vapautuspainiketta ja vedä pölykuppi ulos.

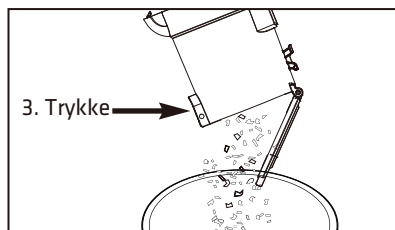

Paina vipua vapauttaaksesi pölykupin alakannen roskien tyhjentämistä varten.

Pestävä pölykuppisuodatin - puhdista kuukausittain

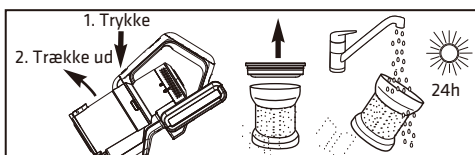

1. Klik på udløserknappen til støvkoppen, der er placeret på fronten af håndtaget lige over støvkoppen, og træk støvkoppen ud. Løft formotorfilteret ud og ryst støvet ofte.
2. Skyl filtret hver tredje måned og tør THOROGT.
3. Sæt filteret på igen og cyklonen.
4. Klik på støvkoppen tilbage på plads på enheden.

Pestävä moottorin jälkeinen suodatin - puhdista joka 6. kuukausi

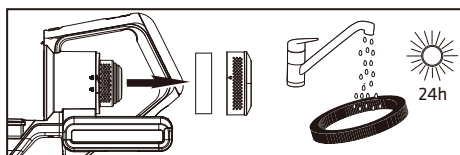

1. Klik på udløserknappen til støvkoppen, der er placeret på fronten af håndtaget lige over støvkoppen, og træk støvkoppen ud.
2. Løft formotorfilteret ud og ryst støvet ofte.
3. Skyl filtret hver tredje måned og tør THOROGT.
4. Sæt filteret på igen og cyklonen.
5. Klik på støvkoppen tilbage på plads på enheden.

VEDLIGEHOLDELSE

Sådan opretholdes børsterullen

For at undgå unødvendige serviceopkald, skal du regelmæssigt kontrollere børsterullen for snavs. Hvis børsterullen bliver tilstoppet, lukkes den automatisk. Sluk støvsugeren og tag stikket ud, før du prøver at fjerne tilstopningen.

Vaskbar børsterulle - rengør ofte

ADVARSEL

Sørg for, at støvsugeren er slukket og ikke er tilsluttet en stikkontakt.

ADVARSEL: Forsøg ikke at fjerne bæltet.

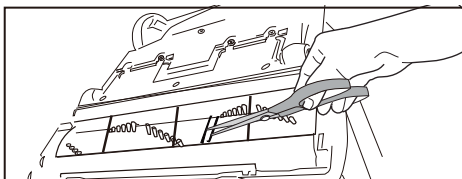

Træd på gulvdysen for at nedre håndtag. Drej vakuum med forsiden nedad på gulvet. Brug saks til at klemme tunge tråde eller strenge.

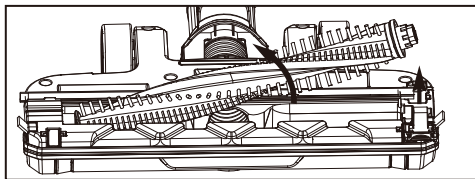

Hvis snavs ikke kan fjernes let, skal du finde børstehjulets frigørelsestap på højre side og åbne børsterulledækslet. Fjern børsterullen og frigør det sammenfiltrede hår og det resterende affald.

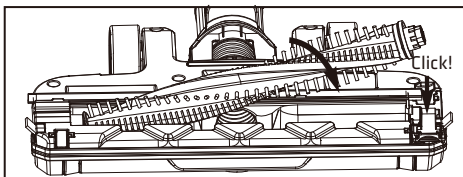

At samle:

1. Juster den ene ende af børsterullen med gulvdysedrevet.
2. Tryk den anden ende ind i spalten.
3. Sæt børstehjulets udløsertap ind i åbningen, og tryk ned for at klikke på plads.

Specifikation	
Model	POVC618DB
Nominal spænding	100-240V~ 50-60 Hz
Nominal effekt	120W
Strømforbrug	Klasse II

Korrekt bortskaffelse af dette product	
	<p>Dette symbol på produktet eller i instruktionerne betyder, at dit elektriske og elektroniske udstyr skal bortskaffes ved slutningen af dets levetid separat fra dit husholdningsaffald. Der er separate indsamlingssystemer til genanvendelse i EU.</p> <p>For mere information, kontakt venligst den lokale myndighed eller din forhandler, hvor du købte produktet.</p>

Importeret og markedsføres udelukkende af:
 Power International AS,
 PO Box 523, N-1471 Lørenskog, Norway

Power Norge:
<https://www.power.no/kundeservice/>
 T: 21 00 40 00

Expert Danmark:
<https://www.expert.dk/kundeservice/>
 T: 70 70 17 07

Power Danmark:
<https://www.power.dk/kundeservice/>
 T: 70 33 80 80

Punkt 1 Danmark:
<https://www.punkt1.dk/kundeservice/>
 T: 70 70 17 07

Expert Finland:
<https://www.expert.fi/tuki/asiakaspalvelu/>
 T: 020 7100 670

Power Finland:
<https://www.power.fi/tuki/asiakaspalvelu/>
 T: 0305 0305

Power Sverige:
<https://www.power.se/kundeservice/>
 T: 08 517 66 000

SÄKERHETSVARNINGAR

För din säkerhet och för att minska risken för skada eller elektrisk chock, följ samtliga försiktighetsåtgärder angivna nedan.

1. Undvik oavsiktlig start av apparaten. Försäkra dig om att strömbrytaren är i OFF-läge innan du bär eller lyfter den. Att bära apparaten med fingret på strömbrytaren, eller att ladda apparaten medan den är igång, inbjuder till olyckor.
2. Vidrör inte munstycket medan dammsugaren är igång.
Fara!
3. Placera inga föremål i öppningarna. Använd ej om öppningar är blockerade; håll dem fria från damm, ludd, hår och annat som kan bromsa luftflödet.
4. Använd ej utomhus eller på våta ytor.
5. För att undvika att apparaten eller batteriet överhettas eller skadas går apparaten inte att köra medan batteriet laddas.
6. Tillåt ej att apparaten används som leksak. Extra uppmärksamhet rekommenderas när apparaten används av, eller i närheten av, barn.
7. Används endast som beskrivs i denna manual. Använd endast av tillverkaren rekommenderade tillbehör.

8. Ladda endast med den laddare som specificerats av tillverkaren. En laddare som är lämplig för ett batteripack kan utgöra en brandrisk om den används med ett annat batteripack.
9. Använd inte elkabeln som handtag för att dra ur eller bära laddaren. Stäng inte en dörr över elkabeln, eller dra den runt skarpa kanter eller hörn. Kör inte apparaten över elkabeln. Håll elkabeln borta från heta föremål.
10. Denna laddare är inte avsedd som reseladdare.
11. Använd ej förlängningssladdar eller eluttag med andra elektriska specifikationer än de som är lämpliga för laddaren.
12. Tag ej ut laddaren ur eluttaget genom att dra i elkabeln. För att dra ur laddaren, ta tag i laddarens huvud.
13. Hantera inte laddaren eller apparaten med blöta händer.
14. Använd apparaten enbart med de särskilt angivna batteripacken. Användande av ett annat batteripack innebär risk för skada eller brand.
15. UTSÄTT EJ BATTERIER FÖR SKADA ELLER ELD. DE BLIR MYCKET FARLIGA VID HÖGA TEMPERATURER.

16. Vätska som utsöndrats från batteriet kan orsaka irritation eller brännskador. Om vätskan hamnat på hud, (1) ring sjukvårdsrådgivningen, (2) tvätta snabbt med tvål och vatten, och (3) neutralisera med en svag syra såsom vinäger, ättikssprit eller saften från en citron. Om vätskan hamnat i ögonen, skölj dem omedelbart med rent vatten i minst 10 minuter.
17. När batteripacket inte används, håll det borta från andra metallföremål såsom gem, mynt, nycklar, spik, skruvar eller andra små metallföremål som kan skapa en koppling mellan en batterianslutning och en annan. Sådan kortslutning av batteriet kan orsaka brännskador eller brand.
18. Denna produkt bör användas inom temperaturintervallet 5°C – 40°C.
19. Använd ej om batteriet eller apparaten är skadad eller modifierad. Skadade eller modifierade batterier kan uppvisa oförutsägbara beteenden såsom brand, explosion eller risk för kroppsskada.
20. Utsätt ej batteripack eller apparat för eld eller höga temperaturer. Exponering för eld eller temperaturer över 130 °C kan orsaka explosion.

21. Följ alla laddningsinstruktioner och ladda inte batteripaket eller apparaten utanför det temperaturintervall som anges i instruktionerna. Felaktig laddning eller laddning utanför det specificerade temperaturintervallet kan skada batteriet och ökar risken för brand.
22. Service skall utföras av en kvalificerad reparatör, och endast identiska ersättningsdelar skall användas. Detta försäkrar att produktens säkerhet bibehålls.
23. Utför inga egna modifieringar eller reparationer av apparaten eller batteripaketet, utom i enlighet med instruktionerna för användning och underhåll.
24. Anslutningarna på både dammsugaren och batteriet bör hållas rena och fria från föremål. Håll metallföremål borta från anslutningarna.
25. Denna dammsugare skapar ett sug. Håll hår, lösa kläder, fingrar och alla delar av kroppen på avstånd från öppningarna och rörliga delar.
26. Sug aldrig upp något som brinner, glöder eller ryker, såsom cigaretter, tändstickor eller varm aska.
27. Använd ej utan att filter sitter på avsedd plats.
28. Var extra försiktig då du städar trappor.
29. Sug inte upp brandfarliga eller flamfarliga vätskor, så som bensin, och använd inte dammsugaren i områden där sådana kan förekomma.

30. Förvara dammsugaren och laddaren inomhus på en sval och torr plats. För att undvika elektrisk chock och/eller att apparaten skadas, utsätt den ej för väder och vind.
31. Se till att din arbetsplats är väl upplyst. Dra ur sladden till elektriska apparater innan du dammsuger dem.
32. Överladdning, kortslutning, omvänd laddning (laddning med omvänd polaritet), skada eller förbränning av batterier måste noggrant undvikas.
33. Om ett batteri har läckt eller spruckit ska det omedelbart bytas ut. Skyddshandskar skall då användas.
34. Om och när det behövs ska dessa batterier bytas ut mot identiska nya sådana från samma tillverkare. Om det batteri som behöver bytas ut är kopplat i serie till andra batterier rekommenderas att alla batterier i serien byts ut vid samma tillfälle.
35. Batteriinstallation med omvänd polaritet måste undvikas.
36. Förbränn ej denna apparat, även om den är sönder. Tag den till en miljöstation.
37. Denna apparat får användas av barn från 8 år och uppåt och personer med nedsatt fysisk, sensorisk eller mental förmåga eller av personer som saknar erfarenhet och kunskap om det sker under uppsyn eller om de får anvisningar om hur man använder apparaten på ett säkert sätt och är medveten om riskerna. Barn får inte leka med apparaten. Rengöring och underhåll bör inte utföras av barn utan tillsyn.

PRODUKTÖVERSIKT

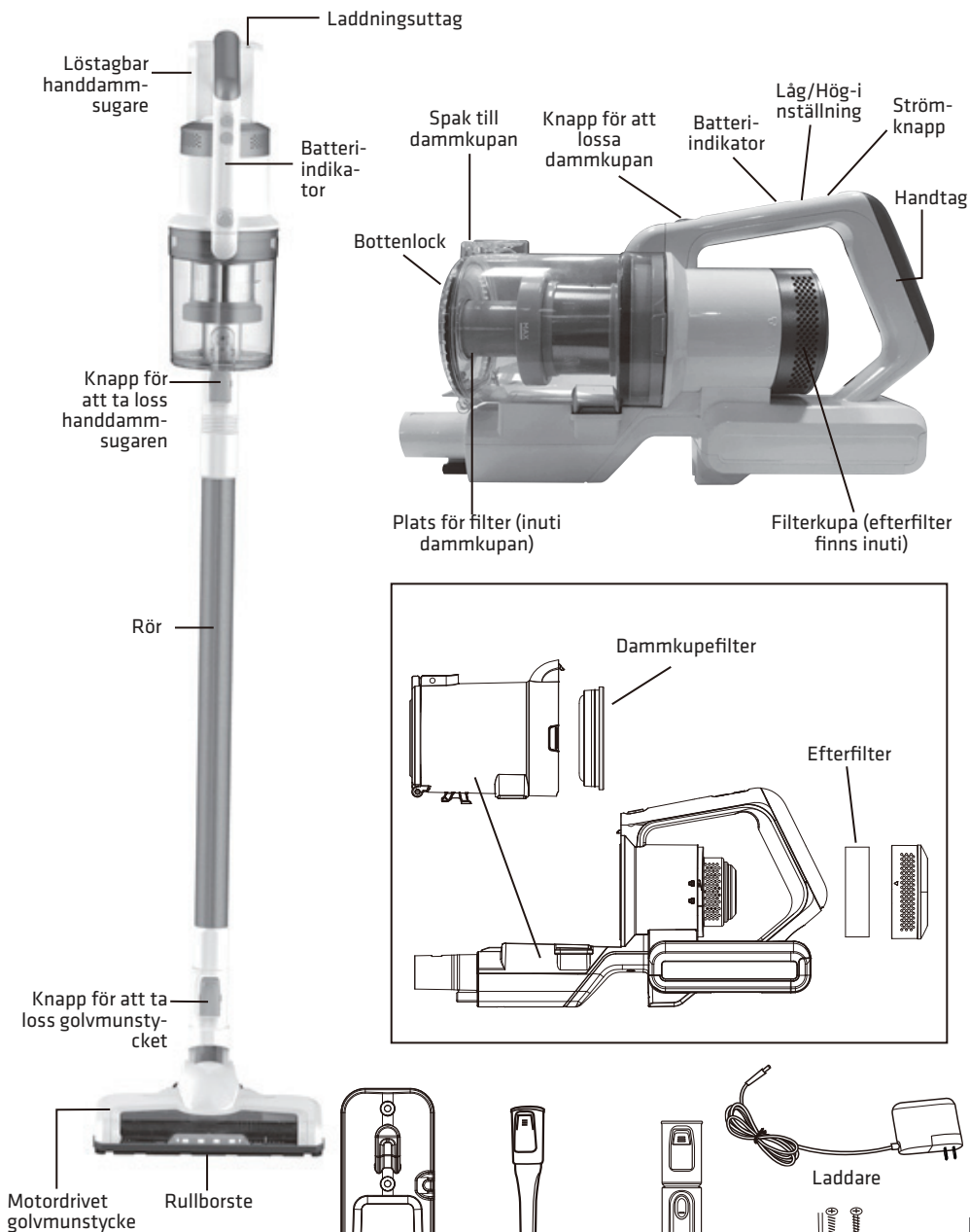

HOPSÄTTNING

1. Sätt skaftet på handdammsugarens munstycke och för in det tills det säger "klick" (Fig. 1).
2. Tryck in skaftet i det motordrivna golvmunstycket tills det säger "klick" (Fig. 2).

Hur man installerar vägghållaren

- Välj en plats nära ett lämpligt eluttag, och tillräckligt högt upp för att dammsugarens skaft och motordrivna golvmunstycke ska kunna hänga fritt.
- Placera hållaren mot väggen och markera med blyertspenna där borrhålen ska vara.
- Borra hål (med 1/4" borr) och sätt sen in expandrarna för torrvägg. Sätt in skruvarna i expandrarna genom hålen i hållaren, och skruva åt tills det sitter stadigt (Fig. 3).

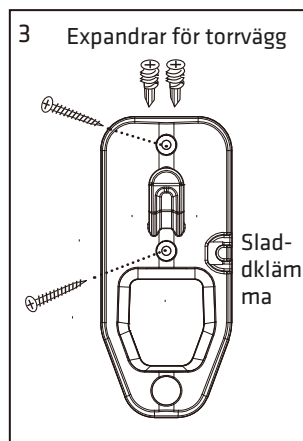
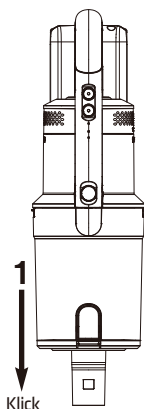

Hur man laddar batteriet och förvarar tillbehör

- Placera den hopsatta dammsugaren i vägghållaren.
- Sätt in laddaren i eluttaget och sedan i laddningsuttaget på dammsugarens handtag (Fig. 4).
- Fäst laddsladden i sladdklämman på sidan av vägghållaren.

Batteriindikator visar laddningsnivån (Fig. 4):

- A. Halvt laddat
- B. Fullt laddat
- Indikatorlamporna slutar blinka när batteriet är fullt laddat.
- Fulladda batteriet före första användning. Detta kan ta upp till 6 timmar.

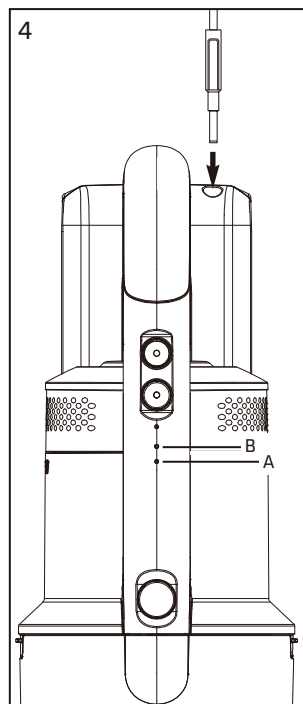
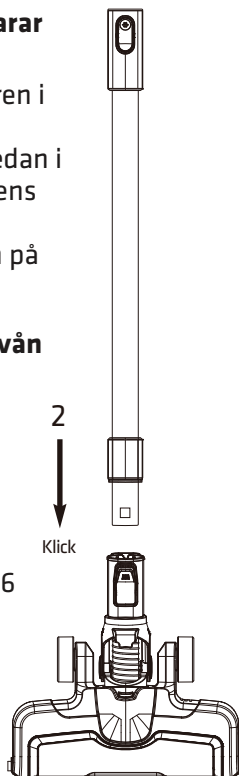

HOPSÄTTNING

Hur dammsugaren används på golv

1. Tryck en gång på strömknappen för att starta (Fig.1).
Dammsugaren startar i läget "Hög". Använd "Låg/Hög"-knappen för att växla mellan lägen.
2. Använd det motordrivna golvmunstycket och svep fram och tillbaka över det område som ska rengöras.
Undvik att suga upp för stora eller skarpa föremål (såsom skruvar) med dammsugaren.
3. Vrid på handleden för att få munstycket att svänga.
4. När du är klar, tryck på strömknappen en gång för att stänga av motorn.

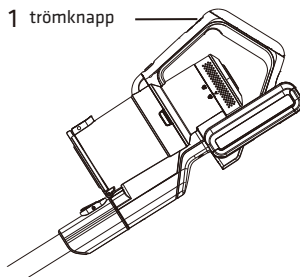

Töm dammkupan efter varje användning

1. Tryck på knappen som lossar dammkupan, vilken du hittar på framsidan av handtaget ovanför dammkupan, och dra ut dammkupan (Fig.2).
2. Tryck på spaken för att lossa bottenlocket på dammkupan, och töm ut skräpet (Fig.2).
3. För att sätta tillbaka dammkupan, vinkla den framåt så att den undre kroken hakar i sitt spår. Tryck den sedan försiktigt tillbaka mot skaftet tills du hör ett klick som visar att den låsts fast i sitt läge (Fig.3).

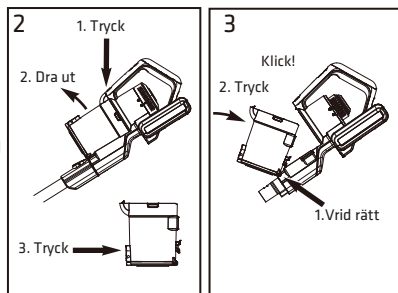

Hur man använder handdammsugaren och tillbehör.

AKTA: Rörliga delar! Stäng alltid av handdammsugaren innan du sätter på ett tillbehör.

Handdammsugaren kan användas med eller utan tillbehör.

- För att använda utan tillbehör, tryck på knappen som lossar skaftet och tag loss det. Sug sedan upp skräp direkt med handdammsugarens munstycke (Fig.4).
- För att använda tillbehör till skaftet, tryck på knappen som lossar det motordrivna golvmunstycket. Sätt på ett tillbehör på änden av skaftet så att det säger "klick" (Fig.5).
- För att använda ett tillbehör direkt på handdammsugaren, tag av skaftet som ovan. Sätt sedan på tillbehöret på handdammsugarens munstycke så att det säger "klick".

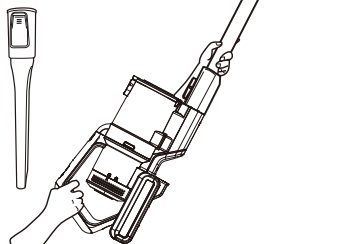
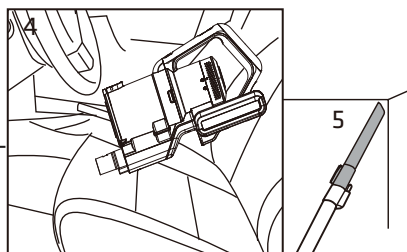

Långmalt munstycke:

Rengör områden som är svåra att komma åt såsom hörn, golvlistor, torkskåpsventiler, fätöljer och soffor.

HOPSÄTTNING

Använd med eller utan skaft.

- Stoppningsverktyg 2-i-1: Använd borsten för att dammsuga persienner, ventiler eller stoppade dynor.

Använd filt delen för att rengöra ömtåliga ytor. För att växla mellan filt och borste, tryck på tumknappen och för borsten upp eller ner.

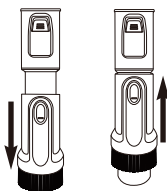
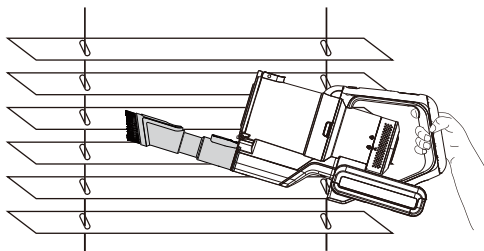

Hur man använder handdammsugaren med det motordrivna golvmunstycket

Idealiskt för att städa trappor.

- Tryck på knappen som lossar skaftet från handdammsugaren. Sätt på det motordrivna golvmunstycket direkt på handdammsugaren tills det säger "klick".
- Tryck en gång på strömknappen för att starta. Dammsugaren startar i läge "Hög". Använd "Låg/Hög"-knappen för att växla läge utifrån önskad sugkraft.

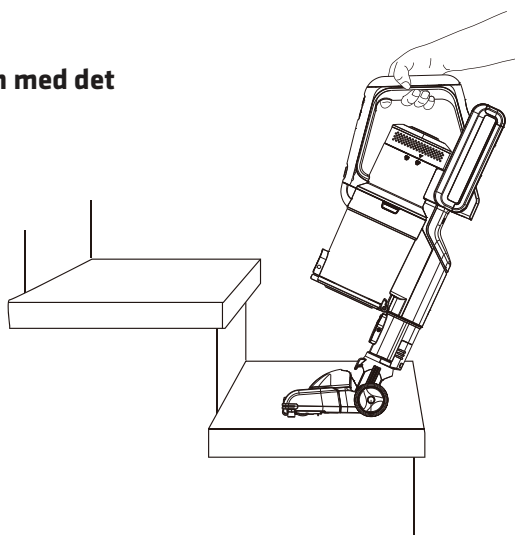

⚠ AKTA

Använd aldrig dammsugaren utan alla filter, filterskärm och dammkupa på plats.

VARNING: Rörliga delar! Ladda dammsugaren efter varje användning.

Tvättbart dammkupefilter - rengör en gång i månaden

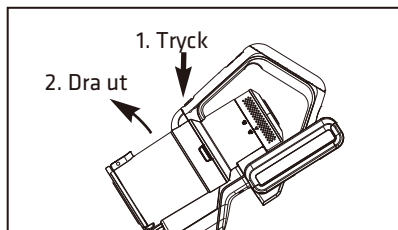

Tryck på knappen som lossar dammkupan. Du hittar den på framsidan av handtaget, precis ovanför dammkupan. Dra sedan ut dammkupan.

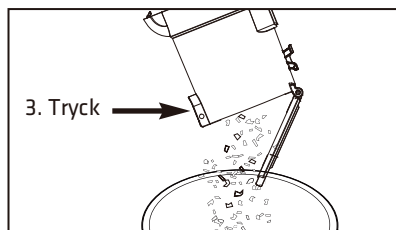

Tryck på spaken för att öppna bottenlocket till dammkupan, och häll ut skräpet.

Tvättbart dammkupefilter - rengör en gång i månaden

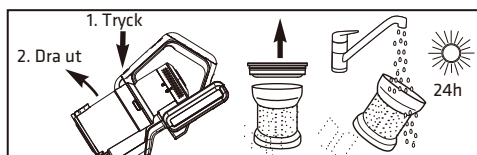

1. Tryck på knappen som lossar dammkupan, på framsidan av handtaget precis ovanför dammkupan, och dra ut dammkupan.
2. Lyft ut dammkupefiltret och skaka ut det ofta.
Var tredje månad, skölj filtret med vatten och låt torka FULLSTÄNDIGT.
3. Sätt tillbaka filtret.
4. Klicka fast dammkupan på apparaten igen.

Tvättbart efterfilter - rengör var 6:e månad

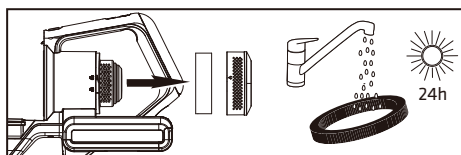

1. Vrid på filterkupan för att ta av den.
2. Lyft ut efterfiltret.
3. Skaka för att avlägsna damm.
4. Var 6:e månad, byt ut filtret eller skölj det och låt torka FULLSTÄNDIGT.
5. Sätt tillbaka filtret och filterkupan och vrid för att 'låsa'.

UNDERHÅLL

Underhåll av rullborste

För att undvika onödiga servicesamtal, kontrollera regelbundet att rullborsten är skräpfri. Om rullborsten blir igensatt kommer den att stanna. Stäng av dammsugaren och dra ur laddaren innan du försöker ta bort eventuell igensättning.

Tvättbar rullborste – rengör ofta

⚠ AKTA

Försäkra dig om att dammsugaren är avstängd och att laddaren är urdragen.

WARNING: Försök inte ta bort remmen.

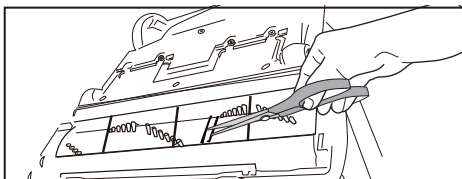

Trampa på golvmunstycket för att sänka handtaget. Läggs dammsugaren på golvet med framsidan nedåt. Använd sax för att klippa bort starka trådar eller snören som trasslat in sig.

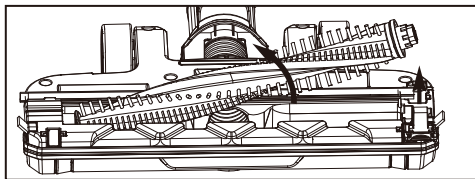

Om skräpet inte enkelt kan avlägsnas, hitta knappen som lossar rullborsten på höger sida, och öppna rullborstskupan. Tag ut rullborsten och avlägsna intrasslat hår och allt annat eventuellt kvarvarande skräp.

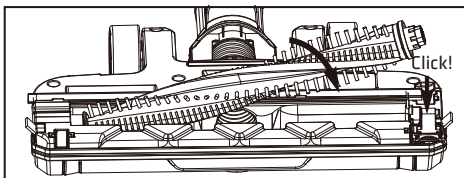

För att sätta tillbaka:

1. Sätt i ena änden av rullborsten i dess spår i golvmunstycket.
2. Pressa den andra änden in i dess spår.
3. Sätt tillbaka lossknappen i dess spår och tryck in tills det säger "klick".

Specifikationer	
Modell	POVC618DB
Tillåten spänning	100-240V~ 50-60 Hz
Tillåten effekt	120W
Elkonsumtion	Class II

Korrekt hantering av förbrukad produkt	
	<p>Denna symbol på produkten eller i dess instruktion betyder att din elektriska och elektroniska utrustning ej får kastas i hushållsavfall då den är förbrukad. Det finns särskilda system för att återvinna dem inom EU. Kontakta din kommun, uppsök en miljöstation eller kontakta försäljningsstället där du köpte produkten för mer information.</p>

Importerat och exklusivt marknadsförd av:
 Power International AS,
 PO Box 523, N-1471 Lørenskog, Norway

Power Norge:
<https://www.power.no/kundeservice/>
 T: 21 00 40 00

Expert Danmark:
<https://www.expert.dk/kundeservice/>
 T: 70 70 17 07

Power Danmark:
<https://www.power.dk/kundeservice/>
 T: 70 33 80 80

Punkt 1 Danmark:
<https://www.punkt1.dk/kundeservice/>
 T: 70 70 17 07

Expert Finland:
<https://www.expert.fi/tuki/asiakaspalvelu/>
 T: 020 7100 670

Power Finland:
<https://www.power.fi/tuki/asiakaspalvelu/>
 T: 0305 0305

Power Sverige:
<https://www.power.se/kundservice/>
 T: 08 517 66 000

