

point
proSERIES

Kitchen Artist

Kitchen Machine

POKM67AW1800

User Manual

LIFE **MADE** **EASIER**

GB

Thank you for purchasing your new POINT PRO SERIES Artist Kitchen Machine. These operating instructions will help you use it properly and safely. We recommend that you spend some time reading this instruction manual in order that you fully understand all the operational features it offers. Read all the safety instructions carefully before use and keep this instruction manual for future reference.

NO

Takk for at du kjøper din nye POINT PRO SERIES Artist kjøkkenmaskin. Denne bruksanvisningen vil hjelpe deg med å bruke den på en trygg og riktig måte. Vi anbefaler at du tar deg tid til å lese gjennom hele bruksanvisningen for å bli fortrolig med alle funksjonene den har. Les alle sikkerhetsanvisningene nøye før bruk, og oppbevar bruksanvisningen for fremtidig referanse.

FI

Kiitos, kun valitsit uuden POINT PRO SERIES Artist -keittiökoneen. Nämä käyttöohjeet auttavat sinua käyttämään sitä oikein ja turvallisesti. On suositeltavaa käyttää aikaa tämän käyttöoppaan lukemiseen, jotta ymmärrät täysin, mitä toiminnallisia ominaisuuksia tuote tarjoaa. Lue kaikki turvallisuusohjeet huolellisesti ennen laitteen käyttöä ja säilytä käyttöopas myöhempää käyttöä varten.

DK

Tak for købet af din nye Artist køkkenmaskine fra POINT PRO SERIES. Denne brugsanvisning er beregnet til at hjælpe dig med at bruge apparatet korrekt og sikkert. Vi anbefaler, at du læser denne brugsanvisning, så du får en fuld forståelse af, hvordan alle funktionerne virker. Læs alle sikkerhedsinstruktioner nøje før brug, og gem denne brugsanvisning til senere reference.

SE

Tack för att du köpt en artistiska köksmaskin från POINT PRO SERIES. Denna bruksanvisning hjälper dig att använda den på ett korrekt och säkert sätt. Vi rekommenderar att du tar dig tid att läsa igenom denna bruksanvisning för att till fullo förstå alla driftfunktioner som den erbjuder. Läs noga igenom alla säkerhetsinstruktioner före användning och spara sedan bruksanvisningen för framtida bruk.

Instruction Manual – english	page 4 - 13
Bruksanvisning – norsk	side 14- 23
Käyttöopas – suomi	sivu 24 - 33
Brugsanvisning – dansk	side 34 - 43
Bruksanvisning – svenska	sida 44 - 53

GB

NO

FI

DK

SE

SAFETY WARNINGS

For your continued safety and to reduce the risk of injury or electric shock, please follow all the safety precautions listed below.

1. Read all the instructions carefully before using this appliance and keep them for future reference.
2. Unplug the appliance from the mains supply when not in use, when removing or attaching beaters/ dough hook/ whisk, and before cleaning any part of the appliance.
3. Avoid contacting moving parts. Keep hands, hair, clothing, as well as spatulas and other utensils away from the dough hooks / beaters during operation to reduce the risk of injury to persons, and/or damage to the appliance.
4. This appliance is for household use only. Do not use it for professional catering. Do not use the appliance for any purpose not expressly specified in this manual.
5. Do not leave the appliance unattended while it is operating.
6. Before using this appliance ensure that the voltage of your electricity supply is the same as that indicated on the rating plate of the appliance.
7. Never use an extension cable and be careful not to allow the power cable come into contact with the rotating dough hooks and respectively wire beaters.
8. Do not operate the appliance with a damaged mains cable or mains plug or after the appliance or any attachment has been damaged. Seek qualified technicians for assistance.
9. Do not immerse the motor unit or the mains cable or plug in liquids.
10. Ensure that the mains cable does not touch any hot surface and that it does not overhang the edge of your work surface.
11. If the mains cable is damaged it must be replaced by the manufacturer, its service agent, or similarly qualified persons in order to avoid a hazard.
12. Never release the beaters or dough hooks or whisk when operating the appliance.
13. Only use one attachment at a time.
14. This appliance can be used by children aged from 8 years and above and persons with reduced physical, sensory or mental capabilities or lack of experience and knowledge if they have been given supervision or instruction concerning use of the appliance in a safe way and understand the hazards involved. Children shall not play with the appliance. Cleaning and user maintenance shall not be made by children without supervision.

15. Do not misuse the product. It may cause injury if misuse.
16. Care should be taken when handling the sharp cutting blades, empty the bowl and during cleaning.
17. Caution: Ensure that the blender is switched off before removing it from the stand.



18. Warning: After detaching the accessory, do not touch the moving shaft!

19. Be careful if hot liquid is poured into the blender as it can be ejected out of the appliance due to a sudden steaming.
20. Do not operate the appliance for more than 7 minutes at one time. Allow the appliance to cool down for at least 30 min before next use.

21. Warning: Don't touch at anytime!



22. The appliance must be plugged into an earthed electrical socket.
23. If you have to use an electrical extension lead, it must be earthed and you should make sure that no-one can trip over it.
24. Do not put any accessories containing metal in a microwave oven.
25. This appliance is intended to be used in household and similar applications such as:
 - staff kitchen areas in shops, offices and other working environments;
 - farm houses;
 - by clients in hotels, motels and other residential type environments;
 - bed and breakfast type environments.

Product Overview

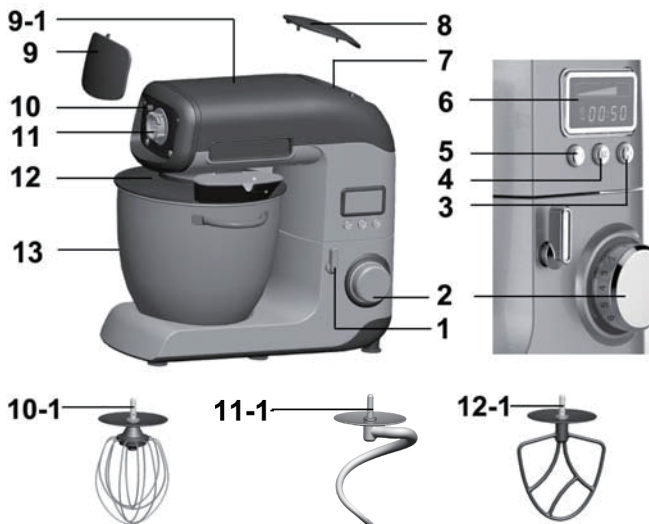

1. Release button for multifunction head
2. Speed control switch
3. "+" button
4. "OK" button
5. "-" button
6. LCD display
7. Power outlet for blender
8. Cover
9. Removable cover for mincer power outlet
- 9-1. Multifunction head
10. Release button for Cutter housing
- 10-1. Whisk
11. Power outlet for mincer
- 11-1. Dough hook
12. Bowl cover
- 12-1. Mixer blade
13. Stainless steel bowl (Max. 6.7L)

LCD:

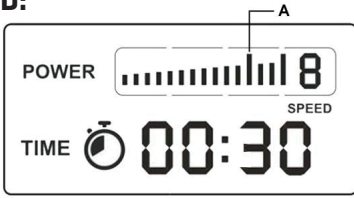

Speed range: P-0-1-2-3-4-5-6-7-8. **(9 speed for selections.)**

Timer range: 00:00-10:00. **The maximal setting time is 10 minutes.**

For the setting time within 5 minutes:

The time show on the LCD will increase (+)/decrease (-) by 30 seconds intervals when you press “+”/ “-” button each time.

For the setting time between 5-10 minutes:

The time show on the LCD will increase (+)/decrease (-) by 1minute intervals when you press “+”/ “-” button each time.

Tips:

The speed control switch light is solid white colour when in standby mode, and will start to flash when working.

In standby mode, the light for speed control switch will turn off after 3 minutes.

The column indicates the actual power level during working, when the power reaches 1200W and more, the POWER column will get to position A and beyond it. The light of the speed control switch will turn to red from white color and start flashing, accompanied with BB sound.

We recommend that the user not use for long time when the machine is in warning status

Operation:

Installing the bowl: (See figure A)

A.

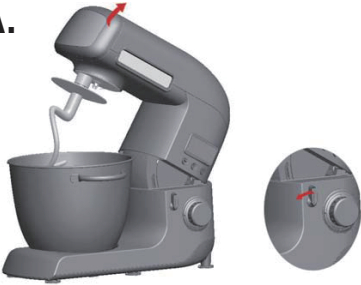

1. Press the release button (1) by turning it anti-clockwise, the multifunction head will open and lift up to a vertical position.
2. Install the bowl on the appliance by turning it clockwise, you will hear a click sound when it is locked in the correct position.
3. To lower the head of the appliance (9-1) press the button (1) and lower until a click is heard.
4. Before using for the first time, clean all parts of the accessories with soapy water, rinse and dry.
5. Place the appliance on a flat, clean and dry surface.

Mixing/Kneading/Beating/Emulsifying/Whisking(See figure B)

B.



Depending on the nature of the ingredients, the bowl (13) with its cover can be used to prepare up to 2.3 kg of dough.

1. Press the release button (1) by turning it anti-clockwise, the multifunction head (9-1) will open and lift up to a vertical position.
2. Fit the bowl (13) onto the appliance by turning clockwise, until it locks in position with a click sound and place the ingredients in it (see figure B).
3. Position the cover on the bowl with the filling opening at the front of the appliance (see figure B).
4. Fit the desired accessory (10-1,11-1,12-1), locating the shaft pin in the groove and turn it a quarter turn towards you (anti-clockwise) to lock it in position (see figure B).
5. Lower the multifunction head of the appliance to horizontal position and press button again (a click should be heard).
6. During preparation, you can add ingredients through the opening of the cover.
7. To stop the appliance, turn the control (2) back to “0” position.

Important

Check that all the outlet covers (8, 9) are fitted, the appliance will not operate if the cover (8) is not correctly fitted.

The appliance has a thermostat which will be activated if the motor gets overcharged. In case the thermostat is activated, turn off the appliance and disconnect the plug from the power socket and wait for about 30minutes before turning on appliance again.

This appliance has many optional accessories, such as POINT PRO Accessories model POAC001, POAC002, POAC003, POAC005, POAC006, POAC008.

					
POAC001 Cookie set	POAC002 Juice extractor	POAC003 Blender attachment	POAC005 Slicer & Shredder	POAC006 Meat grinder	POAC008 Cubic attachment

How to use “the timer”:

1. Select the attachment you need.
2. Install the attachment on the main appliance.
3. Plug in and power on. The light of LCD turns on. The appliance is now in standby mode. That means time shown is “00:00”, and speed shown as “0”.
4. Press button “+”/“-” to set the food processing time (30 seconds - 10 minutes), and then press “OK” button. The target time has been set.
5. Rotate the speed control switch, and the appliance will start to work with speed you selected. The timer will start to count down (...3.2.1).
6. The appliance will stop working while the set time is reached. The timer will then go back to “00:00”, accompanied by a “Beep” sound and the LCD will flash for 3 seconds.

Caution:

If you don't set the time, the timer will count up (1.2.3.4...10minutes). The appliance will stop working when the timer reaches 10 minutes.

Fault code on LCD:

Code	Explanation	The solution
E03	The cover (8) is removed from the appliance. Or the multifunction head (9-1) has been released. The LCD keeps flashing.	Install the cover. Or lock the multifunction head of the appliance to the horizontal position.

Cleaning:

1. Unplug the appliance.
2. Never immerse the motor until in water or put it under running water wipe it with a soft dry or slight damp cloth.
3. For easier cleaning, quickly rinse the accessories after use.
4. The bowl and the accessories are dishwasher safe.

Processing Guide

Accessory	Food	Maximum	Operation time	Speeds	Preparation
Whisk	Cream (include 38% fat)	250 ml	3-5 minutes	5-8	/
	Egg white	12 pcs	3 minutes	5-8	/
Dough hook	Flour	1500 g	5 minutes	1-2	/
	Salt	21 g			
	Yeast	9 g			
	Sugar	42g			
	Water (43°C)	858 g			
	Lard	42 g			
Mixer blade	Flour	100g	5 minutes	5-8	/
	Castor sugar	100 g			
	Margarine	100 g			
	Egg	2 pcs			
	Pork	2000g	3minutes		

Specification

Model: POKM67AW1800

Operating voltage: AC220-240V 50/60Hz

Power consumption: 1800W



This symbol on the product or in the instructions means that your electrical and electronic equipment should be disposed at the end of its life separately from your household waste.

There are separate collection systems for recycling in the EU.

For more information, please contact the local authority or your retailer where you purchased the product.

Imported and Exclusively marketed by:
Power International AS,
PO Box 523, N-1471 Lørenskog, Norway

Power Norge:
<https://www.power.no/kundeservice/>
T: 21 00 40 00

Expert Danmark:
<https://www.expert.dk/kundeservice/>
T: 70 70 17 07

Power Danmark:
<https://www.power.dk/kundeservice/>
T: 70 33 80 80

Punkt 1 Danmark:
<https://www.punkt1.dk/kundeservice/>
T: 70 70 17 07

Expert Finland:
<https://www.expert.fi/tuki/asiakaspalvelu/>
T: 020 7100 670

Power Finland:
<https://www.power.fi/tuki/asiakaspalvelu/>
T: 0305 0305

Power Sverige:
<https://www.power.se/kundservice/>
T: 08 517 66 000

SIKKERHETSADVARSLER

Følg alle forholdsreglene som er oppført nedenfor for din egen sikkerhet og for å redusere risikoen for personskade eller elektrisk støt.

1. Les alle anvisningene nøye før du tar i bruk apparatet, og oppbevar dem for fremtidig referanse.
2. Koble apparatet fra stikkkontakten når det ikke er i bruk, når du fjerner eller fester vispene/ eltekroken/ kremvispen og før rengjøring av apparatet.
3. Unngå å berøre bevegelige deler. Hold hender, hår, klær samt slikkepott og annet tilbehør, borte fra vispene/ eltekrokene under bruk for å redusere risikoen for personskade og/ eller skade på mikseren.
4. Dette apparatet er kun til husholdningsbruk. Det må ikke brukes til profesjonell catering. Bruk ikke apparatet til andre formål enn de som er uttrykkelig oppgitt i brukerveiledningen.
5. La ikke apparatet stå uten tilsyn når det er i bruk.
6. Før du bruker dette apparatet, må du sørge for at spenningen i strømforsyningen er den samme som angitt på merkeskiltet på apparatet.
7. Bruk aldri skjøteledning, og være forsiktig slik at strømledningen ikke kommer i kontakt med eltekrokene og trådvispene når de roterer.
8. Ikke bruk apparatet hvis strømledningen eller støpselet er ødelagt, og bruk ikke apparatet med ødelagt tilbehør. Oppsøk kvalifiserte teknikere for å få hjelp.
9. Ikke senk motorenheten, ledningen eller støpselet ned i væske.
10. Sørg for at strømledningen ikke er nær noen varm overflate, og at den ikke henger over kanten på arbeidsflaten.
11. Hvis strømledningen er skadet, må den skiftes av produsenten, av produsentens servicerepresentant eller av en tilsvarende kvalifisert person for å unngå fare.
12. Løs aldri ut vispene, eltekrokene eller kremvispene når apparatet er i bruk.
13. Du kan bare bruke ett tilbehør av gangen.
14. Dette apparatet kan brukes av barn fra og med åtte år og personer med reduserte fysiske, sensoriske eller mentale evner eller mangel på erfaring og kunnskap hvis de er under tilsyn eller har mottatt instruksjoner om bruk av apparatet på en sikker måte og forstår faren dette innebærer. Barn skal ikke leke med apparatet. Barn må ikke foreta rengjøring og vedlikehold uten tilsyn.

15. Ikke misbruk produktet. Det kan forårsake skade ved misbruk.
16. Vær varsom når du håndterer de skarpe skjærebladene, tømmer bollen og rengjør.
17. Forsiktig: Sørg for at mikseren er slått av før du fjerner den fra stativet.



18. Advarsel: Når Tilbehøret Er Demontert Må Du Aldri Berøre Den Bevegelige Akselen!

19. Vær forsiktig hvis varm væske helles i mikseren da den kan bli kastet ut av apparatet på grunn av plutselig dampdannelse.
20. Apparatet må ikke brukes sammenhengende lengre enn 7 minutter om gangen. La apparatet avkjøles i minst 30 minutter før neste bruk.

21. Advarsel: Ikke berør denne delen av maskinen.



22. Apparatet må kobles til en jordet stikkontakt.
23. Hvis du må bruke en skjøteledning, må den være jordet, og du må sørge for at ingen kan snuble i den.
24. Ikke sett noe tilbehør som inneholder metall inn i en mikrobølgeovn.
25. Dette apparatet er beregnet for bruk i husholdninger og lignende bruksområder, som:
 - kjøkken for ansatte i butikker, kontorer eller arbeidsmiljøer
 - gårdshus
 - av kunder på hoteller, moteller og andre lignende miljø
 - enkle overnattingssteder

Produktoversikt

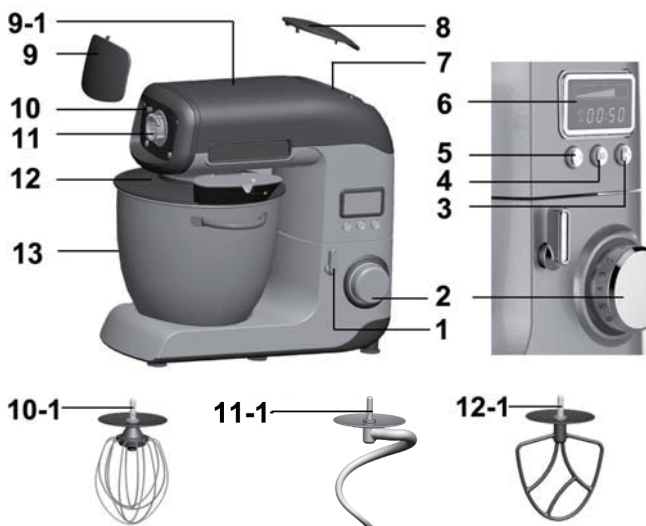

1. Utløserknapp for flerfunksjonelt hode
2. Hastighetsbryter
3. «+»-knapp
4. «OK»-knapp
5. «-»-knapp
6. LCD-skjerm
7. Strømuttak for blender
8. Deksel
9. Avtakbart deksel for kvernstrømuttak
- 9-1. Flerfunksjonelt hode
10. Utløserknapp for skjærehus
11. Strømuttak for kvern
12. Lokk til bolle
13. Bolle i rustfritt stål (maks. 6,7 l)
- 10-1. Visp
- 11-1. Eltekrok
- 12-1. Blenderblad

LCD:

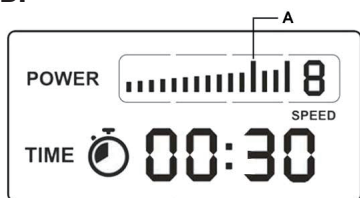

Hastigheter: P-0-1-2-3-4-5-6-7-8. **(9 for noen valg.)**

Tidtaker: 00:00–10:00. **Maksimal tidsinnstilling er 10 minutter.**

For tidsinnstilling opptil 5 minutter:

Tiden som vises på LCD-skjermen øker (+) eller reduseres (-) med 30 sekunder hver gang du trykker på knappene «+»/«-».

For tidsinnstilling mellom 5 og 10 minutter:

Tiden som vises på LCD-skjermen øker (+) eller reduseres (-) med 1 minutt hver gang du trykker på knappene «+»/«-».

Tips:

Hastighetskontrollbryteren lyser hvitt i ventemodus og begynner å blinke i drift.

I ventemodus slukkes lyset for hastighetskontrollbryteren etter 3 minutter.

Kolonnen indikerer faktisk effektnivå under bruk. Når effekten når 1200 W og mer, kommer STRØM-kolonnen i posisjon A og videre. Lyset på hastighetskontrollbryteren skifter farge til rød fra hvit og begynner å blinke sammen med en pipelyd.

Vi fraråder bruk over lang tid når maskinen er i advarselsstatus.

Drift:

Sette inn bollen: (Se figur A)

A.



1. Trykk utløserknappen (1) ved å dreie den mot klokken, så vil det flerfunksjonelle hodet åpnes og løftes opp til loddrett stilling.
2. Sett bollen på apparatet ved å vri den med klokken. Du hører et klikk når den er låst i riktig posisjon.
3. Senk hodet på apparatet (9-1), trykk knappen (1) og senk ned til du hører et klikk.
4. Før førstegangsbruk må du rengjøre alle delene og alt tilbehør med såpevann og deretter skylle og tørke.
5. Plasser apparatet på et flatt, rent og tørt underlag.

Mikse/elte/vispe/piske (Se figur B)

B.



Avhengig av ingrediensene kan bollen (13) med dekselet brukes til å lage opptil 2,3 kg deig.

1. Trykk utløserknappen (1) ved å dreie den mot klokken, så vil det flerfunksjonelle hodet (9-1) åpnes og løftes opp til loddrett stilling.
2. Sett bollen (13) på apparatet ved å vri med klokken til den låses på plass med et klikk, og hell i ingrediensene (se figur B).
3. Plasser dekselet på bollen med påfyllingsåpningen på forsiden av apparatet (Se figur B).
4. Monter ønsket tilbehør (10-1,11-1,12-1), finn akselpinnen i sporet, og vri den en kvart omdreining i din retning (mot klokken) for å låse den på plass (se figur B).
5. Senk det flerfunksjonelle hodet på apparatet i horisontal posisjon, og trykk utløserknappen motorhodet igjen (Du skal høre et klikk).
6. Mens apparatet er i gang kan du tilsette ingredienser gjennom åpningen på forsiden.
7. Vri kontrollen (2) tilbake til posisjonen «0» for å stoppe apparatet.

Viktig

Kontroller at alle uttaksdeksler (8, 9) er montert. Apparatet fungerer ikke hvis dekselet (8) ikke er montert på riktig måte.

Apparatet har en termostat som aktiveres hvis motoren blir overladet. Dersom termostaten er aktivert, slår du av apparatet, kobler pluggen fra stikkkontakten og venter i 30 minutter før du slår på apparatet igjen.

Dette apparatet støtter mye tilleggsutstyr, som for eksempel POINT PRO-tilbehørmodell POAC001, POAC002, POAC003, POAC005, POAC006, POAC008.

					
POAC001 Småkakesett	POAC002 Saftpresse	POAC003 Blender Tilbehør	POAC005 Stor råkostkvern	POAC006 Kjøttkvern	POAC008 Kubetilbehør

Slik brukes «tidtakeren»:

1. Velg tilbehøret du skal bruke.
2. Sett tilbehøret på hovedenheten.
3. Koble til strøm og slå på. LCD-skjermen lyser. Apparatet er nå i ventemodus. Det betyr at den viste tiden er «00:00», og hastighet vises som «0».
4. Trykk knappene «+»/«-» for å stille inn behandlingstid (30 sekunder–10 minutter), og trykk deretter «OK»-knappen. Tiden er angitt.
5. Drei hastighetsbryteren, så vil apparatet begynne med hastigheten du har valgt. Tidtakeren begynner å telle ned (... 3, 2, 1).
6. Apparatet vil stoppe når den innstilte tiden nås. Tidtakeren går da tilbake til «00:00», du hører et pip, og LCD-skjermen blinker i 3 sekunder.

Forsiktig:

Hvis du ikke stiller inn tiden, vil tidtakeren telle oppover (1, 2, 3, 4 ... 10 minutter).

Apparatet stopper når tidtakeren når 10 minutter.

Feilkode på LCD-skjermen:

Kode	Beskrivelse	Løsning
E03	Dekselet (8) er ikke satt på apparatet. Eller det flerfunksjonelle hodet (9-1) er frigjort. Lyset i LCD-skjermen blinker.	Sett på dekselet. Eller lås det flerfunksjonelle hodet på apparatet i vannrett stilling.

Rengjøring:

1. Koble fra apparatet.
2. Senk aldri motoren i vann, og ikke legg den under rennende vann. Tørk den med en myk, tørr eller lett fuktet klut.
3. Det blir enklere å rengjøre hvis du skyller tilbehøret raskt etter bruk.
4. Bollen og tilbehøret kan vaskes i oppvaskmaskin.

Veiledning til tilberedning

Tilbehør	Mat	Maksimal	Brukstid	Hastigheter	Forberedelse
Visp	Krem (med 38 % fett)	250 ml	3-5 minutter	5-8	/
	Eggehvite	12 stk.	3 minutter	5-8	/
Elttekrok	Mel	1500 g	5 minutter	1-2	/
	Salt	21 g			
	Gjær	9 g			
	Sukker	42 g			
	Vann (43 °C)	858 g			
	Smult	42 g			
Blenderblad	Mel	100 g	5 minutter	5-8	/
	Strøsukker	100 g			
	Margarin	100 g			
	Egg	2 stk.			
	Svinekjøtt	2000g	3 minutter		

Spesifikasjoner

Modell: POKM67AW1800

Driftsspenning: 220–240 V vekselstrøm 50/60 Hz

Strømforbruk: 1800 W



Dette symbolet på produktet eller i anvisningene betyr at det elektriske og elektroniske utstyret må leveres atskilt fra husholdningsavfall når det ikke lenger skal brukes.

Det finnes egne innsamlingssystemer for resirkulering i EU.

Du får nærmere informasjon ved å kontakte lokale myndigheter eller forhandleren du kjøpte produktet hos.

Importert og utelukkende markedsført av:
Power International AS,
Postboks 523, N-1471Lørenskog, Norge

Power Norge:
<https://www.power.no/kundeservice/>
T: 21 00 40 00

Expert Danmark:
<https://www.expert.dk/kundeservice/>
T: 70 70 17 07

Power Danmark:
<https://www.power.dk/kundeservice/>
T: 70 33 80 80

Punkt 1 Danmark:
<https://www.punkt1.dk/kundeservice/>
T: 70 70 17 07

Expert Finland:
<https://www.expert.fi/tuki/asiakaspalvelu/>
T: 020 7100 670

Power Finland:
<https://www.power.fi/tuki/asiakaspalvelu/>
T: 0305 0305

Power Sverige:
<https://www.power.se/kundservice/>
T: 08 517 66 000

TURVALLISUUSVAROITUKSET

Pitääksesi yllä turvallisuutta ja pienentääksesi vamman tai sähköiskun vaaraa, toimi aina alla lueteltujen turvallisuusvarotoimien mukaisesti.

1. Lue huolellisesti kaikki ohjeet ennen tämän laitteen käyttöä ja pidä ne tallessa tulevaa käyttöä varten.
2. Irrota laite verkkovirrasta aina, kun sitä ei käytetä, kun poistetaan tai liitetään vatkaimia / taikinakoukku/vispilä, ja ennen laitteen minkään osan puhdistamista.
3. Vältä liikkuvien osien koskettamista. Pidä kädet, hiukset, vaatetus sekä lastat ja muut välineet poissa taikinakoukuista / vatkaimista käytön aikana pienentääksesi henkilöiden loukkaantumisvaaraa ja/tai laitteen vahingoittumisvaaraa.
4. Tämä laite on tarkoitettu ainoastaan kotitalouskäyttöön. Älä käytä sitä ammattimaiseen catering-toimintaan. Älä käytä laitetta muuhun tarkoitukseen, kuin tässä käyttöoppaassa on nimenomaisesti määritetty.
5. Älä jätä laitetta ilman valvontaa käytön aikana.
6. Ennen kuin käytät tätä laitetta, varmista, että käyttämäsi verkkojännite on sama kuin laitteen arvokilvessä on ilmoitettu.
7. Älä koskaan käytä jatkojohtoa, äläkä päästä virtajohtoa kosketuksiin pyörivien taikinakoukkujen ja vatkainten kanssa.
8. Älä käytä laitetta, jos virtajohto tai pistoke on vahingoittunut, tai jos laite tai jokin sen lisävaruste on vahingoittunut. Turvaudu pätevien teknikoiden apuun.
9. Älä upota moottoriyksikköä, verkkojohtoa tai pistoketta mihinkään nesteeseen.
10. Varmista, että verkkojohto ei kosketa mitään kuumaa pintaa, ja ettei se roiku työtason reunan yli.
11. Jos verkkojohto on vaurioitunut, vain valmistaja, huoltoedustaja tai vastaavasti pätevä henkilö saa vaihtaa sen vaaran välttämiseksi.
12. Älä koskaan irrota vatkaimia tai taikinakoukkuja tai vispilää, kun laite on käynnissä.
13. Käytä kerrallaan vai yhtä tarviketta.
14. Tätä laitetta saavat käyttää iältään yli 8-vuotiaat lapset ja sellaiset henkilöt, jotka ovat fyysisiltä tai henkisiltä kyvyiltään tai aisteiltaan rajoittuneita, tai joilla ei ole kokemusta ja tietoa, jos heidän turvallisuudestaan vastuussa oleva henkilö valvoo tai opastaa heitä laitteen turvalliseen käyttöön ja selittää siihen kuuluvat vaarat. Lapset eivät saa leikkiä laitteella. Lapset eivät saa suorittaa puhdistustöitä ja käyttäjän kunnossapitotöitä ilman valvontaa.

15. Älä väärinkäytä tuotetta. Väärinkäyttö voi aiheuttaa vamman.
16. Teräviä leikkuuteriä käsiteltäessä, kulhoa tyhjennettäessä ja puhdistuksen aikana on oltava varovainen.
17. Vaara: Varmista, että tehosekoitin on kytketty pois päältä ennen sen poistamista alustasta.



18. Varoitus: Älä kosketa pyörivää vartta lisävarusteen irrottamisen jälkeen.

19. Ole varovainen kaataessasi kuumaa nestettä tehosekoittimeen, koska nestettä voi purkautua ulos laitteesta äkillisen höyrystymisen myötä.
20. Älä käytä laitetta jatkuvasti 7 minuuttia kauempaa. Anna laitteen jäähtyä vähintään 30 min ennen seuraavaa käyttöä.

21. Varoitus: Älä kosketa milloinkaan!



22. Laite on liitettävä maadoitettuun pistorasiaan.
23. Jos on käytettävä jatkojohtoa, sen täytyy olla maadoitettu ja sinun tulee varmistaa, ettei siihen voi kompastua.
24. Älä aseta mitään metallia sisältäviä varusteita mikroaaltouuniin.
25. Tämä laite on tarkoitettu käytettäväksi kotitalouksissa ja vastaavissa tiloissa, kuten:
 - Henkilökunnan alueet kaupoissa, toimistoissa ja muilla työpaikoilla;
 - maataloilla;
 - hotelleissa, motelleissa ja muun tyyppisissä majoitustiloissa;
 - bed and breakfast -tyyppisissä ympäristöissä.

Tuotteen yleiskatsaus

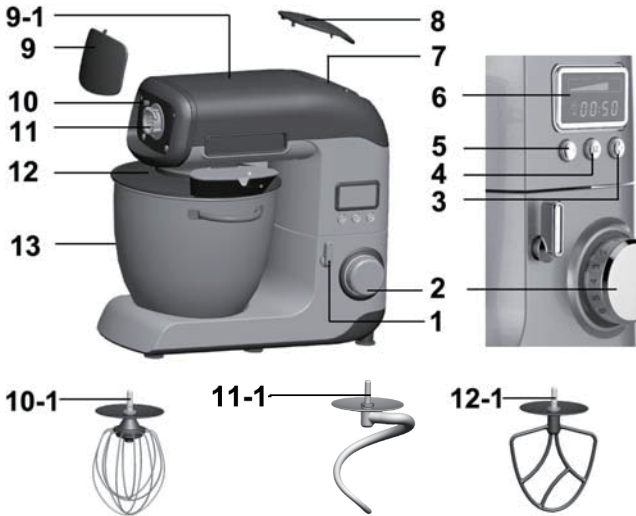

1. Monitoimipään vapautuspainike
2. Nopeudensäätökytkin
3. "+"-painike
4. "OK"-painike
5. "-"-painike
6. LED-näyttö
7. Tehosekoittimen pistorasia
8. Kansi
9. Lihamyllyn pistorasian irrotettava kansi
- 9-1. Monitoimipää
10. Leikkurikotelon vapautuspainike
11. Lihamyllyn pistorasia
12. Kulhon kansi
13. Kulho ruostumatonta terästä (Maks. 6,7 litraa)
- 10-1. Vispilä
- 11-1. Taikinakoukku
- 12-1. Sekoittimen terä

LCD:

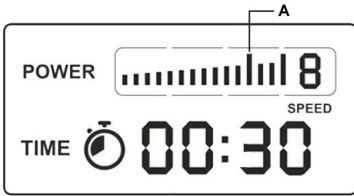

Nopeusalue: P-0-1-2-3-4-5-6-7-8. (valittavissa 9 nopeutta.)

Ajastinalue: 00:00-10:00. Enimmäisasetusaika on 10 minuuttia.

Ajan asettaminen 5 minuutin sisällä:

LCD-näytössä näkyvä aika lisääntyy (+) / vähenee (-) 30 sekunnilla joka kerta, kun painat "+" / "-"-painiketta.

Ajan asettaminen välillä 5-10 minuuttia:

LCD-näytössä näkyvä aika lisääntyy (+) / vähenee (-) 1 minuutilla joka kerta, kun painat "+" / "-"-painiketta.

Vinkkejä:

Nopeuden ohjauskytkimen valo palaa tasaisesti valkoisena, kun se on valmiustilassa ja se alkaa vilkkua kun laite käynnistyy.

Valmiustilassa nopeuden ohjauskytkimen valo sammuu 3 minuutin kuluttua.

Pylväs ilmaisee todellisen tehotason työskentelyn aikana. Kun teho saavuttaa 1200 W ja enemmän, TEHO-pylväs siirtyy asentoon A ja sen yli. Nopeuden ohjauskytkimen valo vaihtuu punaisesta valkoiseksi jatkuvasti vilkkuen ja kuuluu BB-äänimerkki.

On suositeltavaa, ettei käyttäjä käytä pitkää aikaa, kun kone on varoitustilassa

Käyttö:

Kulhon asentaminen: (Katso kuva A)

A.



1. Paina vapautuspainiketta (1) ja kierrä sitä vastapäivään, monitoimipää avautuu ja nousee pystyasentoon.
2. Asenna kulho laitteeseen kiertämällä sitä myötäpäivään. Kuuluu naksahdus, kun se lukkiutuu oikeaan asentoon.
3. Laskeaksesi laitteen päätä (9-1) paina painiketta (1), kunnes kuuluu naksahdus.
4. Ennen ensimmäistä käyttöä puhdista kaikki varusteet pesuaineliuoksella, huuhtele ja kuivaa.
5. Aseta laite tasaiselle, puhtaalle ja kuivalle pinnalle.

Sekoittaminen/Vaivaaminen/Vatkaaminen/Emulgointi/Vispaaminen

(Katso kuva B)

B.



Ainesten luonteesta riippuen kannellista kulhoa (13) voidaan käyttää valmistelemaan taikinaa 2,3 kg saakka.

1. Paina vapautuspainiketta (1) ja kierrä sitä vastapäivään, monitoimipää (9-1) avautuu ja nousee pystyasentoon.
2. Sovita kulho (13) laitteeseen kiertämällä sitä myötäpäivään, kunnes se lukkiutuu naksauttaen paikalleen, ja laita ainekset sisään. (Katso kuva B).
3. Aseta kansi Kulho päälle täyttöaukko laitteen etuosaa kohti (katso kuva B).
4. Sovita haluamasi lisävaruste (10-1,11-1,12-1) sijoittaen akselin nastan uraan ja kiertämällä sitä neljäsosakerroksen itseäsi kohti (vastapäivään) lukitaksesi sen paikalleen (katso kuva B).
5. Laske laitteen moottoripää vaaka-asentoon ja paina painiketta uudelleen (pitäisi kuulua napsahdus).
6. Valmistelun aikana voit lisätä aineksia kannessa olevan aukon kautta.
7. Pysäytä laite kääntämällä säätimen (2) takaisin "0"-asentoon.

Tärkeää

Tarkista, että poistoaukkojen kannet (8, 9) on kiinnitetty. Jos kantta (8) ei ole kiinnitetty oikein, kone ei toimi.

Laitteessa on termostaatti, joka aktivoituu, jos moottori kuormittuu liikaa. Jos termostaatti aktivoituu, kytke laite pois päältä, irrota pistoke pistorasiasta ja odota noin 30 minuuttia ennen kuin käynnistät laitteen uudelleen.

Tällä laitteella on useita valinnaisia lisävarusteita, kuten POINT PRO -lisävarusteet malleille POAC001, POAC002, POAC003, POAC005, POAC006, POAC008.

					
POAC001 Pikkuleipäsarja	POAC002 Mehustin	POAC003 Tehosekoitin lisälaite	POAC005 Suuri raastin	POAC006 Lihamyly	POAC008 Kuutiointilisävaruste

"Ajastimen" käyttö:

1. Valitse haluamasi lisävaruste.
2. Asenna lisävaruste päälaitteeseen.
3. Liitä pistoke pistorasiaan ja kytke laite päälle. LCD-näytön valo syttyy. Laite on nyt valmiustilassa. Tämä tarkoittaa, että aika näkyy tilassa "00:00" ja nopeus "0".
4. Paina painiketta "+" / "-" asettaaksesi ruoanvalmistusajan (30 sekuntia -10 minuuttia) ja paina sitten "OK"-painiketta. Tavoiteaika on asetettu.
5. Kierrä nopeussäädinkytintä. Laite käynnistyy toimimaan valitsemasi nopeudella. Ajastin aloittaa alaslaskennan (...3.2.1).
6. Laite pysähtyy, kun asetettu aika saavutetaan. Ajastin palaa sen jälkeen takaisin arvoon "00:00" ja kuuluu merkkiääni. LCD-näyttö vilkkuu kolmen sekunnin ajan.

Vaara:

Jos et aseta aikaa, ajastin laskee ylös (1, 2, 3, 4...10 minuuttia).
Laite pysähtyy, kun ajastin saavuttaa 10 minuutin rajan.

Vikakoodi LCD-näytöllä:

Koodi	Selitys	Ratkaisu
E03	Kansi (8) on irrotettu laitteesta. Tai monitoimipää (9-1) on irrotettu. Ja LCD-merkkivalo vilkkuu jatkuvasti.	Aseta kansi paikalleen. Tai lukitse laitteen monitoimipää vaaka-asentoon.

Puhdistus:

1. Irrota laitteen virtajohto pistorasiasta.
2. Älä milloinkaan upota moottoriyksikköä veteen tai laita sitä juoksevaan veteen. Pyyhi se pehmeällä, kuivalla tai hiukan kostutella liinalla.
3. Helpompaa puhdistusta varten huuhtelee varusteet nopeasti käytön jälkeen.
4. Kulho ja lisävarusteet ovat konepesunkestäviä.

Käsittelyopas

Varuste	Ruoka	Maksimi	Käyttöaika	Nopeudet	Valmistelu
vispilä	Kerma (sisältää 38 % rasvaa)	250 ml	3-5 minuuttia	5-8	/
	Munanvalkuainen	12 kpl	3 minuuttia	5-8	/
Taikinakoukku	Jauhot	1500 g	5 minuuttia	1-2	/
	Suola	21 g			
	Hiiva	9 g			
	Sokeri	42 g			
	Vesi (43 °C)	858 g			
	Silava	42 g			
Sekoitinterä	Jauhot	100 g	5 minuuttia	5-8	/
	Hieno sokeri	100 g			
	Margariini	100 g			
	Muna	2 kpl			
	Sianliha	2000 g	3 minuuttia		

Tekniset tiedot

Malli: POKM67AW1800

Käyttöjännite: AC 220–240 V, 50/60 Hz

Tehonkulutus: 1800 W



Tämä tuotteeseen tai ohjeisiin merkitty symboli tarkoittaa, että sähkölaitteet ja elektroniikka on hävitettävä käyttöikänsä päätyttyä erillään kotitalousjätteestä.

EU:ssa on kierrätystä varten erillisiä keruujärjestelmiä.

Jos haluat lisätietoja, ota yhteys paikallisiin viranomaisiin tai tuotteen myyneeseen liikkeeseen.

Maahantuonti ja markkinointi yksinoikeudella:
Power International AS,
PO Box 523, N-1471 Lørenskog, Norway

Power Norjassa:
<https://www.power.no/kundeservice/>
P: 21 00 40 00

Expert Tanskassa:
<https://www.expert.dk/kundeservice/>
P: 70 70 17 07

Power Tanskassa:
<https://www.power.dk/kundeservice/>
P: 70 33 80 80

Punkt 1 Tanskassa:
<https://www.punkt1.dk/kundeservice/>
P: 70 70 17 07

Expert Suomessa:
<https://www.expert.fi/tuki/asiakaspalvelu/>
P: 020 7100 670

Power Suomessa:
<https://www.power.fi/tuki/asiakaspalvelu/>
P: 0305 0305

Power Sverige:
<https://www.power.se/kundsservice/>
P: 08 517 66 000

SIKKERHEDSADVARSLER

For at nedsætte risikoen for personskade og elektrisk stød, skal du følge alle nedenstående sikkerhedsregler.

1. Læs alle instruktionerne omhyggeligt, inden du bruger apparatet, og gem dem til senere brug.
2. Træk stikket ud af stikkontakten, når apparatet ikke er i brug, når du fjerner eller påsætter piskerisene/ dejkrogene samt inden rengøring af apparatets dele.
3. Undgå at røre ved bevægelige dele. For at nedsætte risikoen for personskade og/ eller skade på apparatet, skal hænder, hår, tøj samt dejskrabere og andet køkkenudstyr holdes væk fra piskerisene/ dejkrogene.
4. Dette apparat er kun beregnet til almindelig husholdningsbrug. Apparatet er ikke beregnet til erhvervsmæssig brug. Apparatet må ikke bruges til andet end det, der udtrykkeligt er beskrevet i denne brugervejledning.
5. Efterlad ikke apparatet uden opsyn, når det er i brug.
6. Inden du tager apparatet i brug, skal du kontrollere, at spændingen i din stikkontakt er den samme som den, der er angivet på apparatets mærkeplade.
7. Brug aldrig en forlængerledning, og sørg for at ledningen ikke kommer i kontakt med de drejende dejkroge og piskerisene.
8. Apparatet må ikke bruges, hvis dets ledning eller stik er beskadiget, eller hvis apparatet selv eller nogen af dets dele er beskadiget. Bed en kvalificeret tekniker om hjælp.
9. Motorenheden, ledningen og stikket må ikke nedsænkes i væsker.
10. Lad ikke ledningen hænge ud over bordkanten eller berøre varme overflader.
11. Hvis ledningen beskadiges, skal det udskiftes af producenten, dennes servicerepræsentant eller en tilsvarende kvalificeret fagmand, så enhver risiko undgås.
12. Piskerisene eller dejkrogene må aldrig tages af, når apparatet er i brug.
13. Brug kun ét tilbehør ad gangen.
14. Dette apparat må ikke bruges af børn under 8 år eller af personer med nedsatte fysiske, følelsesmæssige eller mentale evner, eller med mangel på erfaring eller viden, hvis de ikke er under opsyn eller er blevet instrueret i, hvordan dette apparat bruges sikkert og forstår risikoen ved at bruge det. Børn må ikke lege med dette apparat. Rengøring og vedligeholdelse må ikke udføres af børn uden opsyn.

15. Produktet må ikke misbruges. Apparatet kan forårsage skade, hvis det misbruges.
16. Pas på, når du håndterer de skarpe knive, tømmer skålen og under rengøring.
17. Forsigtig: Sørg for, at blenderen er slukket, og at ledningen er trukket ud af stikkontakten, før du løfter den af foden.



18. Advarsel: Undgå at røre ved den bevægelige aksel, når tilbehøret er taget af!

19. Vær forsigtig, hvis varm væske hældes i maskinen, da det kan sprøjte ud af maskinen på grund af pludselig damp.
20. Apparatet må ikke køre uafbrudt i mere end 7 minutter ad gangen. Lad apparatet køle af i mindst 30 minutter inden det bruges igen.

21. Advarsel: Må aldrig røres!



22. Apparatet skal tilsluttes en jordforbundet stikkontakt.
23. Hvis du bruger en forlængerledning, skal den have en jordforbindelse, og du skal sørge for, at ingen kan falde over den.
24. Der må ikke puttes nogen dele med metal ind i mikrobølgeovnen.
25. Apparatet er beregnet til brug i hjemmet og lignende steder, som f.eks.:
 - Personalekøkkener i butikker, kontorer og andre arbejdspladser.
 - Gårde.
 - Af gæster på hoteller, moteller og andre boligmiljøer.
 - På hoteller og lignende miljøer.

Produktoversigt

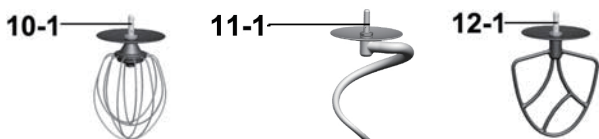
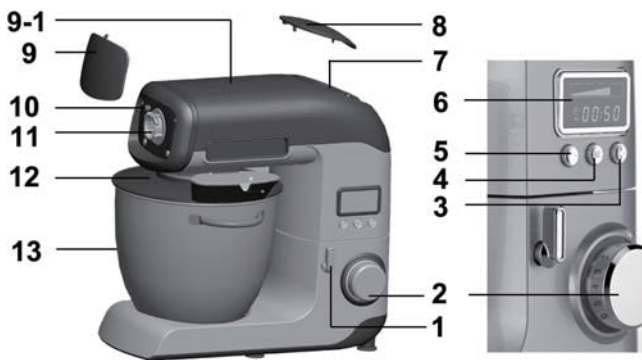

1. Frigørelsesknap til det multifunktionelle hoved
2. Hastighedsindstillingsknap
3. "+" knap
4. "OK" knap
5. "-" knap
6. LCD-skærm
7. Strømskik til blender
8. Låg
9. Aftageligt låg til kødhakkerens stik
- 9-1. Multifunktionelt hoved
10. Frigørelsesknap til skærehuset
11. Stik til kødhakker
12. Låg til skål
13. Skål af rustfrit stål (Maks. 6,7 liter)
- 10-1. Piskeris
- 11-1. Dejkrog
- 12-1. Blanderis

LCD-skærm:

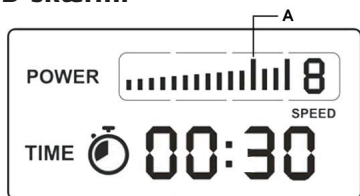

Hastighedsindstillinger: P-0-1-2-3-4-5-6-7-8. (9hastighedsindstillinger.)

Tidsområde: 00:00-10:00. Den højeste tidsindstilling er 10 minutter.

For at indstille tider under 5 minutter:

Tiden, der står på LCD-skærmen, forøges (+)/reduceres (-) med 30 sekunder, for hver gang der trykkes på knappen "+" / "-".

For at indstille tider mellem 5-10 minutter:

Tiden, der står på LCD-skærmen, forøges (+)/reduceres (-) med 1 minut, for hver gang der trykkes på knappen "+" / "-".

Tips:

Hastighedsknappen lyser hvid, når enheden er på standby, og den begynder at blinke, når enheden kører.

På standby, går lyset i hastighedsknappen ud efter 3 minutter.

Kolonnen angiver det faktiske effektniveau under drift. Når strømmen når 1200 W eller derover, går STRØM-kolonnen til A og derover.

Lyset på hastighedsregulatoren skifter fra hvidt til rødt og blinker, og der lyder en bipbip-lyd.

Vi anbefaler, at brugeren ikke bruger maskinen i længere tid, når den er i advarselstilstand

Betjening:

Sådan sættes skålen i maskinen: (Se billede A)

A.



1. Tryk på frigørelsesknappen (1) ved at dreje den mod uret, hvorefter det multifunktionelle hoved åbner, og det kan løftes op.
2. Sæt skålen i apparatet ved at dreje den mod uret. Du vil høre en kliklyd, når den er låst fast i den rigtige position.
3. For at sænke hovedet på apparatet (9-1), skal du trykke på knappen (1) og sænke hovedet, indtil der høres et klik.
4. Inden apparatet bruges for første gang, skal alle delene rengøres med sæbevand, og skylles og tørres.
5. Placer apparatet på en fast, ren og tør overflade.

Blanding/æltning/piskning/emulgering/røring (Se billede B)

B.



Afhængig af ingredienserne kan skålen (13) med låget bruges til at tilberede op til 2,3 kg dej.

1. Tryk på frigørelsesknappen (1) ved at dreje den mod uret, hvorefter det multifunktionelle hoved (9-1) åbner, og det kan løftes op.
2. Sæt skålen (13) i apparatet ved at dreje den med uret, indtil du hører en kliklyd, hvorefter skålen er låst på plads. Put derefter ingredienserne i skålen (se billede B).
3. Put låget på skålen med påfyldningsåbningen på forsiden af apparatet (se billede B).
4. Sæt det ønskede tilbehør (10-1, 11-1 og 12-1) i motorhovedet. Stik akslen på tilbehøret ind i hullet, og drej en halv omgang mod dig selv (mod uret), indtil tilbehøret låses fast (se billede B).
5. Sænk det multifunktionelle hoved, indtil det er vandret, og tryk igen på knappen (apparatet afgiver en kliklyd).
6. Under tilberedelsen kan du tilføje ingredienser gennem åbningen i låget.
7. Apparatet stoppes ved at stille hastighedsknappen (2) på "0".

Vigtigt

Sørg for, at alle lågene (8, 9) er sat på. Apparatet kan ikke startes, hvis låget (8) ikke er sat ordentligt på.

Apparatet har en termostat, som aktiveres hvis motoren overbelastes. Hvis termostaten aktiveres, skal apparatet slukkes og stikket skal trækkes ud af stikkontakten. Vent derefter i ca. 30 minutter, før du tænder apparatet igen.

Dette apparatet kan bruges med forskelligt ekstraudstyr, såsom POINT PRO tilbehørsmodellerne POAC001, POAC002, POAC003, POAC005, POAC006, POAC008.

					
POAC001 Sæt til småkager	POAC002 Juicepresser	POAC003 Blender tilbehørsdel	POAC005 Stort rivejern	POAC006 Kødhakkemaskine	POAC008 Cylindertilbehør

Sådan bruges "timeren":

1. Vælg det ønskede tilbehør.
2. Sæt det ønskede tilbehør på apparatet.
3. Slut apparatet til stikkontakten og tænd apparatet. LCD-skærmen begynder at lyse. Apparatet er nu på standby. Tiden viser "00:00", og hastighedsindstillingen er "0".
4. Brug knapperne "+" / "-" til at indstille madens tilberedningstid (30 sekunder - 10 minutter), og tryk derefter på "OK"-knappen. Nu er tilberedningstiden indstillet.
5. Drej på hastighedsknappen, hvorefter apparatet begynder at køre på den valgte hastighed. Timeren begynder at tælle ned (...3, 2, 1).
6. Apparatet holder op med at køre, når den indstillede tid er gået. Timeren går derefter tilbage til "00:00", apparatet afgiver en biplyd, og LCD-skærmen blinker i 3 sekunder.

Forsigtig:

Hvis tiden ikke indstilles, tæller timeren opad (1, 2, 3, 4... 10 minutter). Apparatet holder op med at køre efter 10 minutter.

Fejlkode på LCD-skærmen:

Kode	Forklaring	Løsning
E03	Låget (8) er taget af apparatet. Eller det multifunktionelle hoved (9 - 1) er ikke låst fast. Og lyset i LCD-skærmen bliver ved med at blinke.	Sæt låget på apparatet. Eller lås det multifunktionelle hoved fast i vandret position.

Rengøring:

1. Træk stikket ud af apparatet.
2. Motorenheden må aldrig nedsænkes i vand eller komme under rindende vand. Den skal tørres af med en blød, tør eller let fugtig klud.
3. Skyl hurtigt tilbehøret efter brug, så de er nemmere at rengøre.
4. Både skålen og tilbehøret kan vaskes i opvaskemaskinen.

Brugervejledning

Tilbehør	Fødevarer	Maksimum	Køretid	Hastigheder	Forberedelse
Piskeris	Piskefløde (med 38 % fedt)	250 ml	3-5 minutter	5-8	/
	Æggehvite	12 stk.	3 minutter	5-8	/
Dejkrog	Mel	1500 g	5 minutter	1-2	/
	Salt	21 g			
	Gær	9 g			
	Sukker	42 g			
	Vand (43 °C)	858 g			
	Spæk	42 g			
Blanderis	Mel	100 g	5 minutter	5-8	/
	Strøsukker	100 g			
	Margarine	100 g			
	Æg	2 stk.			
	Svinekød	2000 g	3 minutter		

Specifikationer

Model: POKM67AW1800

Driftsspænding: AC 220 - 240 V 50/60 Hz

Strømforbrug: 1800 W



Dette symbol på produktet eller i vejledningen betyder, at det udtjente elektriske eller elektroniske udstyr ikke må bortskaffes sammen med husholdningsaffald.

I EU-lande findes der separate indsamlingssystemer til genbrug.

Kontakt de lokale myndigheder eller forhandleren for at få yderligere information.

Importeret og markedsføres udelukkende af:
Power International AS,
PO Box 523, N-1471 Lørenskog, Norway

Power Norge:
<https://www.power.no/kundeservice/>
T: 21 00 40 00

Expert Danmark:
<https://www.expert.dk/kundeservice/>
T: 70 70 17 07

Power Danmark:
<https://www.power.dk/kundeservice/>
T: 70 33 80 80

Punkt 1 Danmark:
<https://www.punkt1.dk/kundeservice/>
T: 70 70 17 07

Expert Finland:
<https://www.expert.fi/tuki/asiakaspalvelu/>
T: 020 7100 670

Power Finland:
<https://www.power.fi/tuki/asiakaspalvelu/>
T: 0305 0305

Power Sverige:
<https://www.power.se/kundservice/>
T: 08 517 66 000

SÄKERHETSVARNINGAR

Följ alla säkerhetsföreskrifter som anges nedan - för din egen säkerhet och för att minska risken för personskada eller elektriska stötar.

1. Läs noga igenom alla instruktioner innan du använder apparaten och spara dem för framtida bruk.
2. Koppla ur apparaten från elnätet när den inte används, vid borttagning eller insättning av vispar/ degkrok/ visp och före rengöring av apparatens delar.
3. Undvik kontakt med rörliga delar. Håll händer, hår, kläder, såväl som skrapor och andra redskap borta från degkrokar/ vispar under drift för att minska risken för personskador och/ eller skador på apparaten.
4. Apparaten är endast avsedd för hushållsbruk. Använd inte den för professionellt bruk. Använd inte apparaten för ändamål som inte uttryckligen anges i bruksanvisningen.
5. Lämna inte apparaten obevakad när den är i drift.
6. Se till att spänningen stämmer överens med den som anges på apparatens typskylt innan du använder apparaten.
7. Använd aldrig en förlängningssladd och vara noga med att inte låta strömkabeln komma i kontakt med roterande degkrokar och vispar.
8. Använd inte apparaten om den har en skadad nätkabel eller nätkontakt eller om apparaten eller eventuella tillbehör har skadats. Kontakta en kvalificerad tekniker för assistans.
9. Doppa inte motorenheten, nätkabeln eller kontakten i vätskor.
10. Försäkra dig om att nätsladden inte kommer i kontakt med heta ytor och att den inte hänger över en arbetsyta.
11. Om nätkabeln är skadad så måste den ersättas av tillverkaren, dess servicerepresentant eller av motsvarande behörig person för att undvika fara.
12. Lossa aldrig visparna, degkrokarna eller vispen när apparaten är igång.
13. Använd endast ett tillbehör åt gången.
14. Denna apparat får användas av barn från 8 år och uppåt och personer med nedsatt fysisk, sensorisk eller mental förmåga eller av personer som saknar erfarenhet och kunskap om det sker under uppsyn eller om de får anvisningar om hur man använder apparaten på ett säkert sätt och är medveten om riskerna. Barn får inte leka med apparaten. Rengöring och underhåll skall inte utföras av barn utan tillsyn.

15. Missbruka inte produkten. Missbruk kan orsaka personskador.
16. Försiktighet måste iakttas vid hantering av vassa skärblad, tömning av skål och under rengöring.
17. Varning: Se till att mixern är avstängd innan du tar bort det från aggregatet.



18. Varning! Rör inte valsen efter att du har tagit bort tillbehören!

19. Försiktighet måste iakttas om varm vätska hälls i mixern eftersom den kan skvätta upp ur apparaten på grund av plötslig ångbildning.
20. Använd inte apparaten längre än 7 minuter åt gången. Låt apparaten svalna i minst 30 minuter före nästa användning.

21. Varning! Vidrör aldrig!



22. Apparaten måste anslutas till ett jordat eluttag.
23. Om du är tvungen att använda en förlängningsladd så måste den vara jordad och du bör försäkra dig om att ingen kan snubbla över den.
24. Placera inte tillbehör som innehåller metall i mikrovågsugnen.
25. Denna apparat är avsedd för att användas i hushåll och liknande användningsområden såsom:
 - personkök i butiker, kontor och andra liknande arbetsmiljöer;
 - bondgårdar;
 - av kunder på hotell, motell och andra bostadsliknande miljöer;
 - i pensionat-liknande miljöer.

Produktöversikt

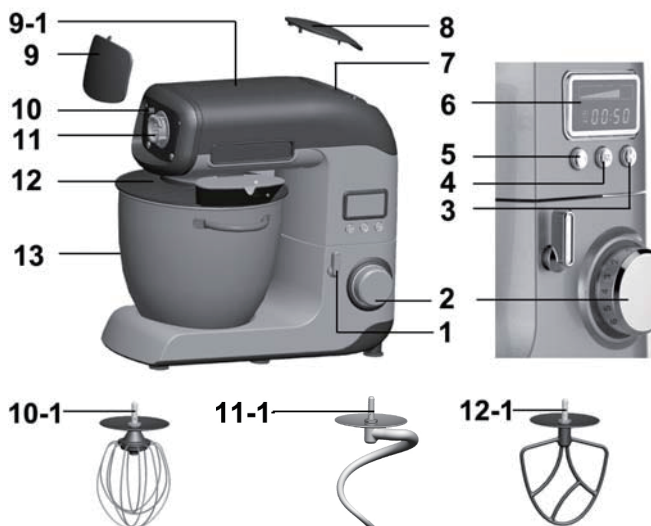

1. Utlösningsknapp för flerfunktionshuvudet
2. Knapp för hastighetskontroll
3. "+"-knapp
4. "OK"-knapp
5. "-"-knapp
6. LCD-skärm
7. Eluttag för mixer
8. Lock
9. Avtagbart lock för köttkvarnens eluttag
- 9-1. Flerfunktionshuvud
10. Utlösningsknapp för skärhuset
11. Eluttag för köttkvarnen
12. Skållock
13. Skål i rostfritt stål (max. kapacitet 6.7 L)
- 10-1. Visp
- 11-1. Degkrok
- 12-1. Mixerblad

LCD-skärm:

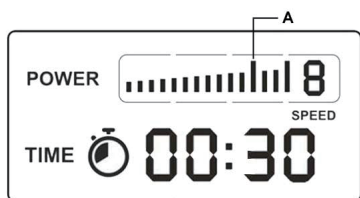

Hastighetsintervall: P-0-1-2-3-4-5-6-7-8. **(9 hastigheter kan väljas.)**

Timerintervall: 00:00-10:00. **Den maximala timerinställningen är 10 minuter.**

För inställning av tid under 5 minuter:

Tiden som visas på LCD-skärmen kommer att öka (+)/minska (-) med 30 sekunder varje gång du trycker på “+”/“-”-knappen.

För inställning av tid mellan 5 och 10 minuter:

Tiden som visas på LCD-skärmen kommer att öka (+)/minska (-) med 1 minut varje gång du trycker på “+”/“-”-knappen.

Tips:

Hastighetskontrollvredets lampa lyser med fast vitt ljus när den är i pausläge, och börjar blinka när den är igång.

I pausläge släcks hastighetskontrollvredets lampa efter 3 minuter.

Stapeln indikerar den aktuella strömnivån under användning. När strömmen når 1200 W eller mer, når STRÖM-stapeln läget A och förbi. Lampan i hastighetskontrollknappen ändras från vit till röd och fortsätter att blinka, tillsammans med en ljudsignal.

Vi rekommenderar att man inte använder under lång tid när maskinen är i uppvärmningsstatus

Drift:

Montera skålen: (Se figur A)

A.

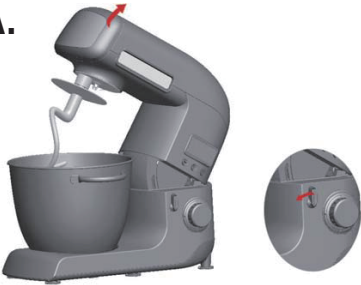

1. Tryck på utlösningknappen (1) genom att vrida den moturs till slutläget. Multifunktionshuvudet kommer att öppnas och lyftas upp till vertikalt läge.
2. Montera skålen på apparaten genom att vrida den moturs. Du kommer att höra ett klickljud när den sitter fast i rätt läge.
3. För att sänka apparatens huvud (9-1) tryck på knappen (1) och sänk det tills du hör ett klickljud.
4. Innan du använder apparaten för första gången, se då till att rengör alla tillbehören med tvålatten, därefter skölj av dem och torka av.
5. Placera apparaten på en plan, ren och torr yta.

Blanda/Knåda/Vispa lätt/Emulgera/Vispa ordentligt (Se figur B)

B.



Beroende på ingredienserna, kan skålen (13) med locket användas för att förbereda upp till 2,3 kg deg.

1. Tryck på utlösningssknyppen (1) genom att vrida den moturs till slutläget. Multifunktionshuvudet (9-1) kommer att öppnas och lyftas upp till vertikalt läge.
2. Montera skålen (13) på apparaten genom att vrida den medurs tills den sitter på plats med ett klickljud och håll sedan ingredienserna i den. (Se figur B).
3. Placera locket på skålen med fyllningsöppningen på apparatens framsida (se figur B).
4. Sätt i önskat tillbehör (10-1,11-1,12-1), placera axeltappen i spåret och vrid den ett kvarts varv mot dig (moturs) för att sätta fast den på plats (se bild B).
5. Sänk apparatens multifunktionshuvud till horisontellt läge och tryck återigen på knappen (ett klick borde höras).
6. Under förberedelsen kan du lägga till ingredienser genom locket öppning.
7. Vrid hastighetskontrollen (2) tillbaka till "0"-läget för att stoppa apparaten.

Viktigt:

Kontrollera att alla uttagslock (8, 9) är monterade. Om locket (8) inte är korrekt monterat kommer apparaten inte att fungera.

Apparaten har en termostat som aktiveras om motorn blir överladdad. Om termostaten aktiveras, stäng av apparaten och dra ut kontakten ur vägguttaget. Vänta i ca 30 minuter innan du slår på apparaten igen.

Denna apparat har många tillbehör, såsom POINT PRO tillbehör modell POAC001, POAC002, POAC003, POAC005, POAC006, POAC008.

					
POAC001 Kakupsättning	POAC002 Juicepress	POAC003 Mixer tillsats	POAC005 Grovt rivjärn	POAC006 Köttkvarn	POAC008 Kubisk tillsats

Hur man använder "timern":

1. Välj de tillbehör du kommer att behöva.
2. Montera tillbehöret på huvudapparaten.
3. Koppla in och slå på. LCD-skärmen tänds. Apparaten är nu i standby-läge. Det betyder att tiden visas som "00:00" och hastighet visas som "0".
4. Tryck på "+" / "-"-knappen för att ställa in tiden för bearbetning av mat (30 sekunder till 10 minuter), och tryck sedan på "OK"-knappen. Tiden har ställts in.
5. Vrid hastighetskontrollknappen, därefter kommer apparaten att börja arbeta i den hastighet som du har valt. Timern börjar räkna ner (...3.2.1).
6. Apparaten kommer att stanna när den inställda tiden har uppnåtts. Timern kommer sedan att återgå till "00:00" tillsammans med en pip ljud och LCD-skärmen kommer att blinka i 3 sekunder.

Varning:

Om du inte ställer in tiden, kommer timern att räkna uppåt (1,2,3,4,... 10 minuter).

Apparaten kommer att stanna när den har uppnått 10 minuter.

Felkod på LCD-skärmen:

Kod	Förklaring	Lösning
E03	Locket (8) har tagits bort från apparaten. Eller så har multifunktionshuvudet (9-1) låsts upp. Och LCD-lyset fortsätter att blinka.	Montera locket. Eller lås apparatens multifunktionshuvud i horisontellt läge.

Rengöring:

1. Koppla från apparaten.
2. Doppa aldrig motorenheten i eller under rinnande vatten. Torka av den med en torr eller fuktig trasa.
3. Skölj snabbt av tillbehören efter användning för att underlätta rengöringen.
4. Skålen och tillbehören kan diskas i diskmaskin.

Bearbetningsguide

Tillbehör	Mat	Maximalt	Drifttid	Hastigheter	Förberedelse
visp	Grädde (med 38 % fett)	250ml	3-5 minuter	5-8	/
	Äggvita	12 st	3 minuter	5-8	/
Degkrok	Mjöl	1500 g	5 minuter	1-2	/
	Salt	21g			
	Jäst	9g			
	Socker	42g			
	Vatten (43°C)	858g			
	Ister	42g			
Mixerblad	Mjöl	100g	5 minuter	5-8	/
	Strösocker	100g			
	Margarin	100g			
	Ägg	2 st			
	Fläskkött	2000 g	3 minuter		

Specifikation

Modell: POKM67AW1800

Driftspänning: AC220-240 V 50/60 Hz

Ström: 1800 W



Denna symbol på produkten eller i instruktionerna betyder att din elektriska och elektroniska utrustning måste källsorteras när de är förbrukade och den får inte slängas tillsammans med hushållssoporna.

Det finns särskilda insamlingssystem för återvinning inom EU. Kontakta din kommun eller din återförsäljare där du köpte produkten för ytterligare information.

Importerat och exklusivt marknadsförd av:
Power International AS,
PO Box 523, N-1471 Lørenskog, Norway

Power Norge:
<https://www.power.no/kundeservice/>
T: 21 00 40 00

Expert Danmark:
<https://www.expert.dk/kundeservice/>
T: 70 70 17 07

Power Danmark:
<https://www.power.dk/kundeservice/>
T: 70 33 80 80

Punkt 1 Danmark:
<https://www.punkt1.dk/kundeservice/>
T: 70 70 17 07

Expert Finland:
<https://www.expert.fi/tuki/asiakaspalvelu/>
T: 020 7100 670

Power Finland:
<https://www.power.fi/tuki/asiakaspalvelu/>
T: 0305 0305

Power Sverige:
<https://www.power.se/kundservice/>
T: 08 517 66 000

