



Steam Iron

POGC7000
User Manual



GB

Thank you for purchasing your new POINT SERIES Steam iron. These operating instructions will help you use it properly and safely. We recommend that you spend some time reading this instruction manual in order that you fully understand all the operational features it offers. Read all the safety instructions carefully before use and keep this instruction manual for future reference.

NO

Takk for at du kjøpte ditt nye POINT SERIES Damp strykejernet. Denne bruksanvisningen vil hjelpe deg med å bruke den på en trygg og riktig måte. Vi anbefaler at du tar deg tid til å lese gjennom hele bruksanvisningen for å bli fortrolig med alle funksjonene som tilbys. Les alle sikkerhetsanvisningene nøye før bruk, og oppbevar bruksanvisningen for fremtidig referanse.

FI

Kiitos, kun valitsit uuden POINT SERIES -höyrysilivitysraudan. Nämä käyttöohjeet opastavat sinua käyttämään laitetta oikein ja turvallisesti. Suosittelemme, että käytät hieman aikaa tämän käyttöoppaan lukemiseen, jotta ymmärrät täysin, mitä toimintoja laitteessa on. Lue kaikki turvallisuusohjeet huolellisesti ennen laitteen käyttöä ja säilytä käyttöopas myöhempää tarvetta varten.

DK

Tak for købet af dit nye Damp strykejernet POINT SERIES. Disse brugervejledninger hjælper dig med at bruge dette apparat rigtigt og sikkert. Vi anbefaler, at du læser denne brugervejledning, så du får en fuld forståelse af hvordan alle funktionerne virker. Læs sikkerhedsforskrifterne grundigt inden brug, og gem denne brugervejledning til senere brug.

SE

Tack för att du har köpt ditt nya Ånge strykjärnet POINT SERIES. Denna bruksanvisning hjälper dig att använda den på ett säkert och korrekt sätt. Vi rekommenderar att du tar dig tid att läsa igenom denna bruksanvisning för att till fullo förstå alla driftfunktioner som den erbjuder. Läs noga igenom alla säkerhetsinstruktioner före användning och spara bruksanvisningen för framtida bruk.

Instruction Manual – English	page	4 - 10
Bruksanvisning – Norsk	side	11 - 17
Käyttöopas - Suomi	sivu	18 - 24
Brugervejledning – Dansk	side	25 - 31
Bruksanvisning – Svenska	sida	32 - 38

GB

NO

FI

DK

SE

IMPORTANT SAFEGUARDS

When using your iron, basic safety precautions should always be followed:

- Make sure the power used corresponds with the one indicated on the rating label.
- Use the iron only for its intended use as described in the instruction manual.
- Close supervision is necessary when any appliance is used near children. Do not leave iron unattended while connected or on an ironing board. Burns can occur from touching hot metal parts, hot water or steam.
- Keep the iron out of reach of children.
- The iron should never be left unattended while it is connected to the mains supply.
- The plug must be removed from the power outlet before the water reservoir is filled with water.
- Unplug the iron from the mains electrical supply before:
 - 1) Cleaning
 - 2) Filling with water or emptying the water tank
 - 3) Immediately after use
- Never operate the iron if the power cord or plug has been damaged, or if it has fallen on been damaged in any way.

To avoid the risk of electric shock, do not disassemble the iron, take it to a qualified serviceman for examination and repair.

- Do not allow the power cord to touch hot surfaces.
- To protect against a risk of electric hazards, do not immerse

the iron in water or any other liquid.

- The iron must be used and rested on a stable surface.
 - When placing the iron on its stand, ensure that the surface on which the stand is placed is stable.
 - The iron is not to be used if it has been dropped, if there are visible signs of damage or if it is leaking.
 - This appliance can be used by children aged 8 years and older and persons with reduced physical, sensory or mental capabilities or lack of experience and knowledge if they are supervised or instructed on the safe use of the appliance and understand the hazards involved. Children are not to play with the appliance. Cleaning and user maintenance are not to be carried out by children without supervision.
 - Keep the iron and its cord out of reach of children younger than 8 years when it is plugged in or cooling down when it is energized or cooling down. For household use only
- Before using your new steam iron for the first time, read this instruction manual carefully and familiarize yourself with it. Retain this manual for future reference.

PRODUCT OVERVIEW

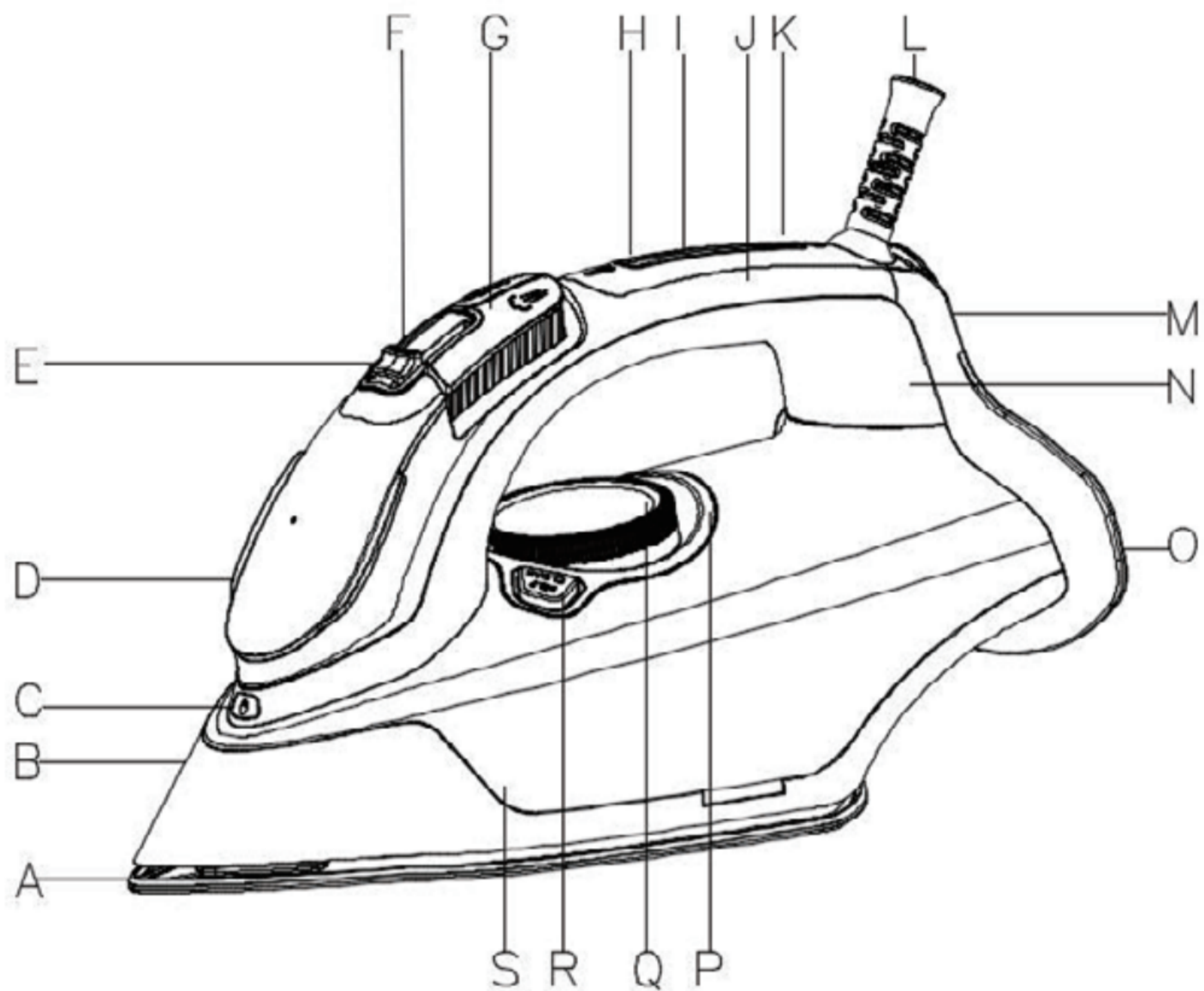

- | | |
|-----------------------------|---------------------------------|
| A. Soleplate | B. Skirt |
| C. Spray Nozzle | D. Water filling inlet |
| E. Steam control dial | F. Spray Button |
| G. Burst of Steam button | H. Temperature indicator light |
| I. Light cover | J. Handle |
| K. Power indicator light | L. Power cord protector |
| M. Rear ornament | N. Housing |
| O. Rear cover | P. Decoration of the water tank |
| Q. Temperature control dial | R. Self-clean button |
| S. Water tank | |

OPERATIONS

Before operating this iron, please read this instruction manual carefully.

BEFORE FIRST USE

- It is normal for a small amount of smoke to be produced when the iron is used for the first time
- When using the steam function for the first time, do not point the steam direct towards the laundry, as there could be debris from the steam vents.

- It is normal that some white powder will be sprayed along with the steam. It is caused by the cleaning of the steam chamber by steam.
- Check the spray and burst function by pressing the spray button and the burst button for three or four times.
- Before first use, there may be a few water droplets on the internal wall of the water tank, which is caused by the steam inspection during the manufacture. This is not an abnormal phenomenon.

FILLING WITH WATER

- Make sure that both the Steam Control Dial and Temperature Control Dial are in the "OFF" position.
- Hold the iron upright so that the water-filling inlet is in a horizontal position.
- Fill with water through Water Filling Inlet until the water reaches the "MAX" mark indicated on the side of the iron, and never fill above this mark.

SETTING TEMPERATURE

Follow the ironing instructions on the garment label. If there is no instruction but you do know the kind of fabric, please consult the following table.

Note: If the fabric consists of various kinds of fabrics, always select the temperature required by the most delicate fabrics.

Fabric	Temperature control	Temperature requirement
Synthetic	●	Low temperature
Wool / silk	●●	Medium temperature
Cotton / linen	●●●	High temperature

FABRIC & TEMPERATURE INDICATOR

Press on the Electronic Temperature Control Dial to select the desired fabric setting. The lights in the water tank will light up, at the same time lights will start to flash, they will stop flashing when the iron reaches the selected temperature,.

STEAM IRONING

- Place the iron in a vertical position and set the temperature control dial at the minimum/low heat setting.
- Insert the plug into the mains power socket, and then turn the temperature control dial to the "MAX" marking. The rear end indicator light is the power indicator light, when it is on, the device is powered on.
- The front indicator light represents the temperature indicator light. When the temperature indicator light is on, it means that the temperature has been reached and the iron is ready to use.
- During ironing, the temperature indicator light on the iron automatically switches on/off as the thermostat maintains the set temperature (you may continue ironing during this process).
- Turn the steam control dial to the required position.
- Steam is produced as soon as the iron is held horizontally.

SPRAYING

- Press the spray button to spray water on clothes, as often as required.

Note: When using the water spray function, ensure that there is enough water in the water tank. You may have to pump the spray button several times the first time you use the iron to start the spraying function.

BURST OR VERTICAL STEAM IRONING

- Press the burst of Steam button to generate a powerful burst of steam that can penetrate the fabrics and smooth the most difficult and tough creases. Wait for a few seconds before pressing again.
- By pressing the Burst of Steam Button at intervals you can also iron vertically (curtains, hung garments, etc.)

Note: The burst steam function can only be used at high temperature. Stop the emission when the pilot light turns on, then start ironing again only after the pilot light has turned off.

DRY IRONING

For ironing without steam, follow the instruction in section “steam ironing”, however, the steam control turning knob should remain in position “OFF” (no steam).

ANTI-CALC SYSTEM

A special filter inside the water tank softens the water and prevents scale build-up in the soleplate. The filter is permanent and does not need replacing.

Note: Use tap water only. Distilled and demineralized water makes the anti-calc system ineffective by altering its physicochemical characteristics.

ANTI-DRIPPING SYSTEM

This iron is equipped with drip stop function: the iron automatically stops steaming when the temperature is too low to prevent water from dripping out of the soleplate.

With the anti-dripping system, you can perfectly iron even the most delicate fabrics.

AUTO SHUT-OFF

An electronic safety device will automatically switch the heating element off if the iron has not been moved more than 30 seconds in a horizontal position. If in a vertical position, this will happen after 8 minutes. To indicate that the heating element has been switched off, power indicator light will start blinking.

- When picking up the iron again, the temperature indicator light(H) will turn off. The power indicator light (I) will turn on. This indicates that the iron is heating up again.
- Wait for the temperature indicator light(H) lights on . Then the iron is ready for use.

SELF-CLEANING:

- The iron needs to be self-cleaned every 10-15 days:
- Push the steam control dial (E) to “0” position.
- Set the temperature control dial (O) in “MAX” position and plug the power plug till the temperature indicator light (H) lights up.

- Unplug the power plug, and hold the iron above a sink immediately.
- Hold the self-cleaning button (R), the water will drip down from the steam spray holes in the soleplate.
- After the water tank is empty and no more water drips down, put the iron on the shelf till it is dry.

HOW TO CLEAN AND STORE

- After using, lift the iron with the filling hole downwards to empty the remaining water from the Water tank.
- Insert the plug into the mains power socket, and set the Temperature Control Dial to “MAX” for 1-2 minutes to evaporate the remaining water, and then unplug the iron and let it cool down before storing it.

ATTENTION:

When the plug is connected to the mains power socket, the iron cannot be left unattended.

When the power cord is damaged, contact your retailer or an authorized service center for repair.

In case of any repairs, replacement of cord or plug, or adjustment, please consult a qualified technician, or take appliance to an authorized service facility.

SPECIFICATION:

Model: POGC7000

Rated voltage: 220-240V~ 50/60Hz

Rated power: 2400-2800W

Water tank: 350ml



This symbol on the product or in the instructions means that your electrical and electronic equipment should be disposed at the end of its life separately from your household waste. There are separate collection systems for recycling in the EU. For more information please contact the local authority or your retailer where you purchased the product.

Power International AS,
PO Box 523, N-1471 Lørenskog, Norway

Power Norge:
<https://www.power.no/kundeservice/>
T: 21 00 40 00

Expert Danmark:
<https://www.expert.dk/kundeservice/>
T: 70 70 17 07

Power Danmark:
<https://www.power.dk/kundeservice/>
T: 70 33 80 80

Punkt 1 Danmark:
<https://www.punkt1.dk/kundeservice/>
T: 70 70 17 07

Power Finland:
<https://www.power.fi/tuki/asiakaspalvelu/>
T: 0305 0305

Power Sverige:
<https://www.power.se/kundservice/>
T: 08 517 66 000

VIKTIGE SIKKERHETSFORANSTALTNINGER

Når du bruker strykejernet, bør du alltid følge grunnleggende sikkerhetstiltak:

- Sørg for at strømmen som brukes samsvarer med det som står på merkeetiketten.
- Bruk strykejernet kun som beskrevet i bruksanvisningen.
- Du må holde oppsyn med apparatet hvis det brukes i nærheten av barn. La aldri strykejernet stå uten tilsyn når det er koblet til stikkontakt eller står på et strykebrett. Forbrenning kan oppstå ved berøring av varme metalleder, varmt vann eller damp.
- Hold strykejernet utilgjengelig for barn.
- Strykejernet skal aldri stå uten tilsyn når det er koblet til stikkontakten.
- Støpselet må fjernes fra stikkontakten før vannbeholderen fylles med vann.
- Koble strykejernet fra stikkontakten:
 - 1) Før rengjøring
 - 2) Før vanntanken fylles eller tømmes
 - 3) Middelbart etter bruk
- Bruk aldri strykejernet hvis strømledning eller støpsel er skadet, eller hvis det har falt eller blitt skadet på noen måte. For å unngå fare for elektrisk støt må du ikke demontere strykejernet. Ta det med til en kvalifisert servicerepresentant for undersøkelse og reparasjon.
- Ikke la ledningen berøre varme overflater.
- For å beskytte mot elektrisk støt må du ikke sette strykejernet i vann eller annen væske.

- Strykejernet må stå på en stabil overflate.
- Når strykejernet plasseres på basen, må underlaget som basen er plassert på være stabilt.
- Strykejernet skal ikke brukes hvis det har falt ned, hvis det er synlige skader, eller hvis det lekker.
- Dette apparatet kan brukes av barn fra og med åtte år og personer med reduserte fysiske, sensoriske eller mentale evner eller mangel på erfaring og kunnskap hvis de er under tilsyn eller har mottatt instruksjoner om bruk av apparatet på en sikker måte og forstår faren dette innebærer. Barn må ikke leke med apparatet. Rengjøring og brukervedlikehold må ikke utføres av barn uten tilsyn.
- Hold strykejernet og ledningen utilgjengelige for barn under åtte år når slått på eller under nedkjøling.

Kun for husholdningsbruk

Les bruksanvisningen nøye og bli kjent med ditt nye dampstrykejern. Ta vare på bruksanvisningen for fremtidig referanse.

- Kontrollerer spray- og sprutfunksjonen ved å trykke spray-knappen og sprutknappen tre eller fire ganger.
- Før første gangs bruk kan det være noen vandrdåper på innsiden av kammeret som følge av dampinspeksjon under produksjonen. Dette er ikke et unormalt fenomen.

FYLLE PÅ MED VANN

- Sørg for at både dampkontrollen og temperaturkontrollen er satt til «OFF».
- Hold strykejernet oppreist slik at inntaket for å fylle vann er vannrett.
- Fyll vann gjennom vannpåfyllingsinntaket til vannet når «MAX»-merket som står på siden av strykejernet. Fyll aldri over dette merket.

STILLE INN TEMPERATUR

Følg strykeinstruksjonene på plaggets etikett. Hvis det ikke er noen instruksjoner, men du vet hvilket stoff det er, kan du se følgende tabell.

Merk: Hvis stoffet består av ulike typer stoffer, velger du alltid temperaturen som kreves av det mest ømfintlige stoffet.

Stoff	Temperaturkontroll	Temperaturkrav
Syntetisk	●	Lav temperatur
Ull/silke	● ●	Medium temperatur
Bomull/lin	● ● ●	Høy temperatur

STOFF OG TEMPERATURINDIKATOR

Trykk den elektroniske temperaturkontrollen for å velge ønsket stoffinnstilling. Lysene i vanntanken vil lyse, og samtidig begynner lysene å blinke. De slutter å blinke når strykejernet har nådd den valgte temperaturen.

DAMPSTRYKING

- Plasser strykejernet loddrett og still temperaturkontrollen til minimum/lav varmeinnstilling.
- Sett støpselet i stikkontakten, og vri temperaturkontrollen til «MAX». Indikatorlampen bak er strømindikatorlampen. Når den lyser, er enheten slått på.
- Indikatorlampen foran er temperaturindikatoren. Når temperaturindikatoren lyser, betyr det at temperaturen er nådd og strykejernet er klart til bruk.
- Under stryking slås temperaturindikatoren på strykejernet på/av mens termostaten opprettholder den innstilte temperaturen. (Du kan fortsette å stryke under denne prosessen.)
- Vri dampkontrollen til ønsket posisjon.
- Det lages damp så snart strykejernet holdes vannrett.

SPRAYE

- Trykk sprayknappen for å spraye nødvendig mengde vann på tøyet.

Merk: Når du bruker vannsprayen, må du sørge for at det er nok vann i vanntanken. Du må kanskje pumpe sprayknappen flere ganger første gang du bruker strykejernet for å starte sprøytefunksjonen.

SPRUT ELLER VERTIKAL DAMPSTRYKING

- Trykk Dampsprut-knappen (G) for å lage et kraftig sprut som trenger inn i stoffet og jevner ut de vanskeligste og tøffeste rynkene. Vent noen sekunder før du trykker igjen.
- Ved å trykke Dampsprut-knappen med jevne mellomrom kan du også stryke vertikalt (gardiner, opphengte plagg osv.).

Merk: Dampsprut-funksjonen kan kun brukes ved høy temperatur. Slutt å slippe ut når pilotlampen tennes, og begynn å stryke igjen først når pilotlampen har slukket.

TØRRSTRYKING

For stryking uten damp kan du følge instruksjonene i delen «dampstryking», men dampkontrollen må stå på «OFF» (ingen damp).

AVKALKINGSSYSTEM

Et spesialfilter inne i vanntanken mykner vannet og forhindrer kalkavleiringer i sålen. Filteret er permanent og trenger ikke skiftes.

Merk: Bruk kun vann fra springen. Destillert og demineralisert vann gjør at antikalksystemet ikke fungerer ved å endre dets fysiske-kjemiske egenskaper.

ANTIDRYPPSYSTEM

Dette strykejernet har en funksjon som stopper drypp. Den slutter automatisk å lage damp når temperaturen er for lav for å forhindre at vann drypper ut av sålen.

Med antidryppsystemet kan du stryke selv de mest delikate stoffene perfekt.

AUTOMATISK AVSLÅING

En elektronisk sikkerhetsanordning vil automatisk slå av varmeelementet hvis strykejernet ikke har blitt flyttet i mer enn 30 sekunder i horisontal posisjon. Hvis det er loddrett, vil dette skje etter 8 minutter. For å indikere at varmeelementet er slått av vil strømindikatoren begynne å blinke.

- Når du tar opp strykejernet igjen, vil temperaturindikatoren (H) slukkes. Strømindikatoren (I) lyser. Dette indikerer at strykejernet varmes opp igjen.
- Vent til temperaturindikatoren (H) lyser. Da er strykejernet klart til bruk.

SELVRENS:

- Strykejernet må selvrenses hver 10.-15. dag:
- Skyv dampkontrollen (E) til «0»-posisjon.
- Sett temperaturkontrollen (O) i «MAX»-posisjon og koble til stikkkontakten til temperaturindikatoren (H) lyser.
- Trekk ut støpselet og hold strykejernet over et kar umiddelbart.
- Hold inne selvrensknappen (R), så drypper vannet ned fra dampsprayhullene i sålen.
- Når vanntanken er tom, vann ikke drypper lenger, legger du strykejernet på hyllen til det er tørt.

RENGJØRING OG OPPBEVARING

- Etter bruk løfter du strykejernet med påfyllingshullet nedover for å tømme det gjenværende vannet fra vanntanken.
- Sett støpselet inn i stikkkontakten, og still temperaturkontrollen på «MAX» i 1-2 minutter for å

fordampe det gjenværende vannet. Trekk deretter ut støpselet og la det avkjøles før du legger det bort

OBS:

Når støpselet er koblet til stikkontakten, skal man ikke gå fra strykejernet uten tilsyn.

Hvis strømledningen er skadet, må du kontakte forhandleren eller et autorisert servicesenter for reparasjon.

For reparasjon, utskifting av ledning eller støpsel eller justering må man kontakte en kvalifisert tekniker eller ta med apparatet til et autorisert serviceverksted.

SPESIFIKASJONER:

Modell: POGC7000

Merkespenning: 220–240V~ 50/60 Hz

Merkeeffekt: 2400–2800 W

Vannbeholder: 350 ml



Dette symbolet på produktet eller i anvisningene betyr at det elektriske og elektroniske utstyret må leveres atskilt fra husholdningsavfall når det ikke lenger skal brukes. Det finnes egne innsamlingssystemer for resirkulering i EU. Du får nærmere informasjon ved å kontakte lokale myndigheter eller forhandleren du kjøpte produktet hos.

Power International AS,
PO Box 523, N-1471 Lørenskog, Norge

Power Norge:
<https://www.power.no/kundeservice/>
T: 21 00 40 00

Expert Danmark:
<https://www.expert.dk/kundeservice/>
T: 70 70 17 07

Power Danmark:
<https://www.power.dk/kundeservice/>
T: 70 33 80 80

Punkt 1 Danmark:
<https://www.punkt1.dk/kundeservice/>
T: 70 70 17 07

Power Finland:
<https://www.power.fi/tuki/asiakaspalvelu/>
T: 0305 0305

Power Sverige:
<https://www.power.se/kundservice/>
T: 08 517 66 000

TÄRKEÄT VAROTOIMENPITEET

Silitysrautaa käytettäessä on aina noudatettava perusvarotoimenpiteitä

- Varmista, että verkkovirran jännite vastaa arvokilvessä ilmoitettua jännitettä.
- Käytä silitysrautaa vain sen aiottuun käyttötarkoitukseen käyttöohjeessa kuvatulla tavalla.
- Tarkka valvonta on tarpeen, kun mitä tahansa laitetta käytetään lasten läheisyydessä. Älä jätä silitysrautaa valvomatta, kun se on kytketty tai silitysraudalla. Palovammoja voi syntyä kosketuksesta kuumiin metalliosiin, kuumaan veteen tai höyryyn.
- Pidä silitysrauta lasten ulottumattomissa.
- Silitysrautaa ei saa koskaan jättää ilman valvontaa, kun se on kytketty verkkovirtaan.
- Tulppa on poistettava syöttöaukosta ennen kuin vesisäiliö täytetään vedellä.
- Irrota silitysrauta sähköverkosta ennen:
 - 1) Puhdistusta
 - 2) Vesisäiliön täyttöä vedellä tai tyhjennystä
 - 3) Heti käytön jälkeen
- Älä koskaan käytä silitysrautaa, jos sen virtajohto tai pistoke on vaurioitunut, tai jos se on pudonnut tai vahingoittunut millään tavalla. Sähköiskun vaaran välttämiseksi älä pura silitysrautaa, vaan vie se ammattitaitoisen huoltomiehen tutkittavaksi ja korjattavaksi.

- Älä anna virtajohdon koskettaa kuumia pintoja.
- Älä upota silitysrautaa veteen tai mihinkään muuhun nesteeseen sähköiskun vaaran välttämiseksi.
- Silitysrautaa tulee käyttää ja pitää vakaalla alustalla.
- Kun asetat silitysraudan alustalleen, esimerkiksi silitysraudan telineelle, varmista että alusta on tasaisella ja vakaalla pinnalla.
- Silitysrautaa ei saa käyttää, jos se on pudonnut, jos siinä on näkyviä merkkejä vaurioista tai jos se vuotaa.
- Tätä laitetta voivat käyttää vähintään 8-vuotiaat lapset ja henkilöt, joiden fyysinen tai henkinen toimintakyky tai aistit ovat heikentyneet, tai joilla ei ole kokemusta tai tietoa, jos heitä valvotaan ja ohjeistetaan laitteen turvallisesta käytöstä ja jos he ymmärtävät siihen liittyvät vaarat. Lapset eivät saa leikkiä laitteella. Lapset eivät saa suorittaa puhdistustoimia tai käyttäjän kunnossapitotöitä ilman valvontaa.
- Pidä silitysrauta ja sen johto alle 8-vuotiaiden lasten ulottumattomissa, kun se on kytketty päälle tai kun se jäähtyy. Vain kotitalouskäyttöön.
Lue tämä käyttöohje huolellisesti ja tutustu uuteen höyrysilitysrautaasi ennen ensimmäistä käyttökertaa. Säilytä tämä käyttöohje myöhempää tarvetta varten.

TUOTEKATSAUS

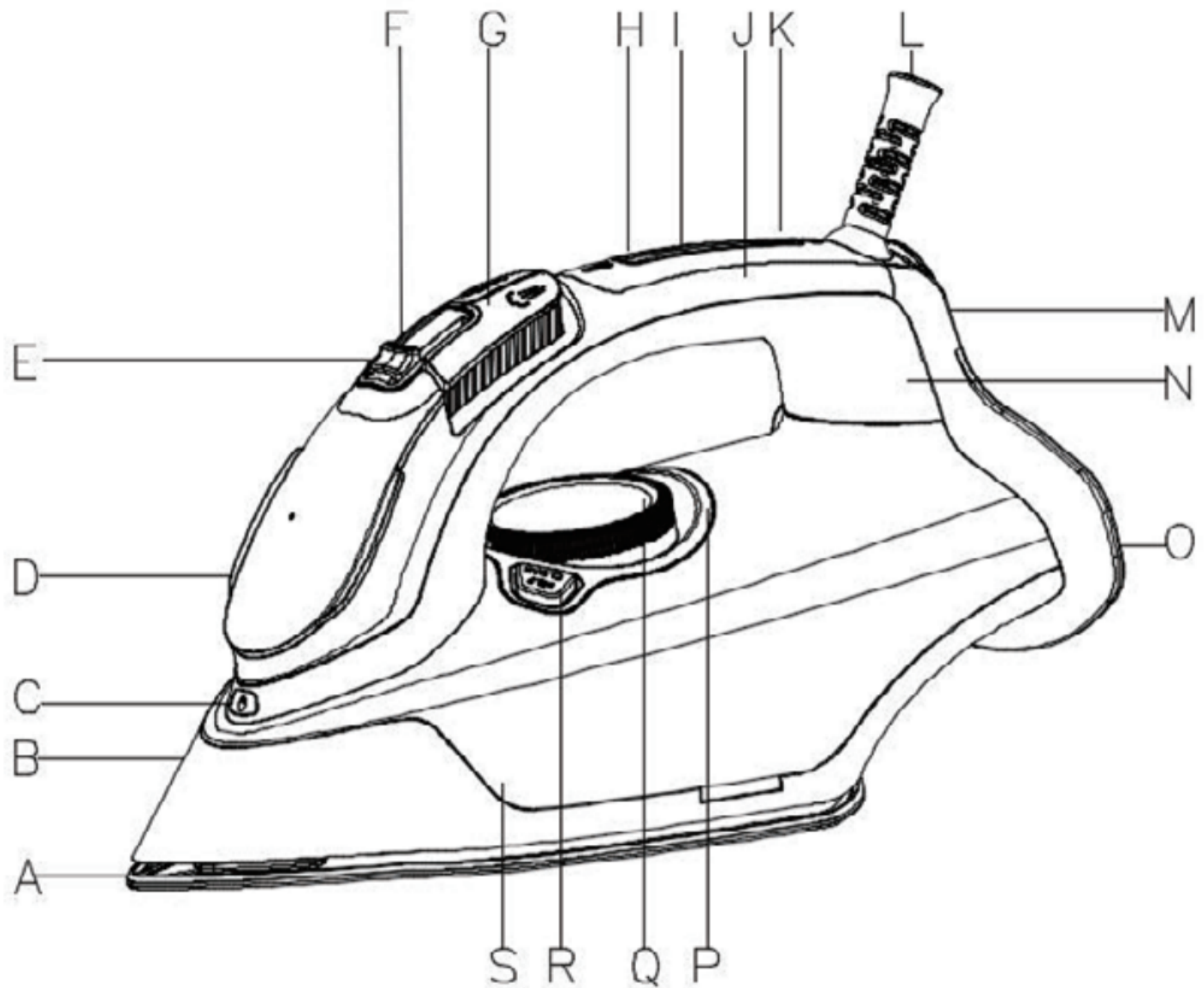

A. Pohjalevy	B. Reunus
C. Suihkusuutin	D. Vedentäyttöaukko
E. Höyryn säätöpyörä	F. Suihkutuspainike
G. Höyrynpurkauspainike	H. Lämpötilan merkkivalo
I. Valon suoja	J. Kahva
K. Virran merkkivalo	L. Virtajohdon suojus
M. Takakoriste	N. Kotelo
O. Takakansi	P. Vesisäiliön koriste
Q. Lämpötilan säätöpyörä	R. Itsepuhdistuspainike
S. Vesisäiliö	

TOIMINNOT

Lue tämä käyttöohje huolellisesti ennen silitysraudan käyttöä.

ENNEN ENSIMMÄISTÄ KÄYTTÖÄ

- On normaalia, että ensimmäisellä kerralla syntyy pieni määrä savua, joka häviää nopeasti.
- Kun käytät höyrytoimintoa ensimmäistä kertaa, älä kohdistu höyryä suoraan pyykkiä kohti, koska höyryn poistoaukoista saattaa tulla jäämiä.
- On normaalia, että höyryn mukana poistuu valkoista jauhetta, joka johtuu höyrykammion

puhdistamisesta höyryllä.

- Tarkista suihkutus- ja höyrynpurkaustoimintoja painamalla suihkutus- ja höyrynpurkauspainikkeita kolme tai neljä kertaa.
- Ennen käyttöä kammion sisäseinämässä voi olla muutamia vesipisaroita, jotka johtuvat valmistuksen aikana tapahtuvasta höyryntarkastuksesta. Tämä ei ole epänormaali ilmiö.

TÄYTTÄMINEN VEDELLÄ

- Varmista, että sekä höyrünsäädön säätöpyörä että lämpötilan säätöpyörä ovat "OFF"-asennossa.
- Pidä silitysrauta pystyssä siten, että veden täyttöaukko on vaakasuorassa.
- Täytä vedellä vedentäyttöaukon kautta, kunnes vesi saavuttaa silitysraudan kyljessä olevan "MAX"-merkin, äläkä koskaan täytä vettä tämän merkin yläpuolelle.

LÄMPÖTILAN ASETUS

Noudata vaatteiden merkinnässä olevia silitysohjeita. Jos ohjeita ei ole, mutta tiedät kankaan materiaalin katso seuraavaa taulukkoa.

Huomautus: Jos kangas koostuu erilaisista materiaaleista, valitse aina herkimpään kankaiden vaatima lämpötila.

Kangas	Lämpötilan säätö	Lämpötilavaatimus
Synteettiset	●	Alhainen lämpötila
Villa / silkki	● ●	Keskilämpötila
Puuvilla / pellava	● ● ●	Korkea lämpötila

KANKAAN JA LÄMPÖTILAN ILMAISIN

Paina elektronista lämpötilan säätöpyörää valitaksesi haluamasi kangasetuksen. Vesisäiliön valot syttyvät, samalla valot alkavat vilkkua, ja ne lakkaavat vilkkumasta, kun silitysrauta saavuttaa valitun lämpötilan.

HÖYRYSILITYS

- Aseta silitysrauta pystyasentoon ja aseta lämpötilan säätöpyörä pienimmälle/alhaisimmalle lämpöasetukselle.
- Työnnä pistoke verkkopistorasiaan ja käänä lämpötilan säätöpyörä merkintään "MAX". Taaempana oleva merkkivalo on virran merkkivalo, kun se palaa, laitteeseen on kytketty virta.
- Etummainen merkkivalo on lämpötilan merkkivalo. Kun lämpötilan merkkivalo palaa, se tarkoittaa, että lämpötila on saavutettu ja silitysrauta on käyttövalmis.
- Silityksen aikana silitysraudan lämpötilan merkkivalo kytkeytyy automaattisesti päälle/pois, kun termostaatti ylläpitää asetettua lämpötilaa (voit jatkaa silitystä tämän toiminnon aikana).
- Käänä höyrünsäädön säätöpyörä haluttuun asentoon.
- Höyryä syntyy välittömästi, kun silitysrauta pidetään vaakasuorassa.

SUIHKUTUS

- Paina suihkutuspainiketta suihkuttaaksesi vettä vaatteille niin usein kuin on tarpeen.

Huomautus: Kun käytät suihkutustoimintoa, varmista, että vesisäiliössä on riittävästi vettä. Saatat joutua pumppaamaan suihkutuspainiketta useita kertoja silitysraudan ensimmäisellä käyttökerralla, jotta suihkutustoiminto käynnistyy.

HÖYRYNPURKAUS- TAI PYSTYSUORA HÖYRYSILITYS

- Paina höyrynpurkaus-painiketta tuottaaksesi voimakkaan höyrynpurkauksen, joka tunkeutuu kankaisiin ja tasoittaa vaikeimmat ja sitkeimmät rypyt. Odota muutama sekunti ennen kuin painat uudelleen.
- Painamalla höyrynpurkauspainiketta tietyin väliajoin voit silittää myös pystysuoraan (verhot, ripustetut vaatteet jne.)

Huomautus: Höyrynpurkaustoimintoa voidaan käyttää vain korkeassa lämpötilassa. Keskeytä toiminnon käyttö, kun merkkivalo syttyy, ja aloita silytys uudelleen vasta, kun merkkivalo on sammunut.

KUIVASILITYS

Jos haluat silittää ilman höyryä, noudata kohdan "höyrysilytys" ohjeita, mutta höyryn säätönupin on pysyttävä asennossa "OFF" (ei höyryä).

KALKINPOISTOJÄRJESTELMÄ

Vesisäiliön sisällä oleva erikoissuodatin pehmentää vettä ja estää kalkin muodostumisen pohjalevyyn. Suodatin on pysyvä eikä sitä tarvitse vaihtaa.

Huomautus: Käytä vain vesijohtovettä. Tislattu ja demineralisoitu vesi tekee kalkinestojärjestelmän tehottomaksi muuttamalla sen fysikaalis-kemiallisia ominaisuuksia.

TIPPUMISENESTOJÄRJESTELMÄ

Tässä silytysraudassa on tippumisen pysäytystoiminto: silytysrauta pysäyttää höyrytyksen automaattisesti, kun lämpötila on liian alhainen, jotta vesi ei pääse tippumaan pohjalevystä. Tippumisen estojärjestelmän ansiosta voit silittää täydellisesti jopa herkimmätkin kankaat.

AUTOMAATTINEN VIRRANKATKAISU

Elektroninen turvalaite kytkee lämmityselementin automaattisesti pois päältä, jos silytysrautaa ei ole liikutettu yli 30 sekuntia vaaka-asennossa. Pystysuorassa asennossa tämä tapahtuu 8 minuutin kuluttua. Virran merkkivalo alkaa vilkkua osoituksena siitä, että lämmityselementti on kytketty pois päältä.

- Kun nostat silytysraudan uudelleen, lämpötilan merkkivalo (H) sammuu. Virran merkkivalo (I) syttyy. Tämä osoittaa, että rauta on jälleen lämpenemässä.
- Odota, että lämpötilan merkkivalo (H) syttyy. Silytysrauta on sitten käyttövalmis.

ITSEPUHDISTUS:

- Silytysraudan itsepuhdistusta on käytettävä 10-15 päivän välein.
- Työnnä höyryn säätökiekko (E) asentoon "0".
- Aseta lämpötilan säätöpyörä (O) asentoon "MAX" ja kytke pistoke pistorasiaan, kunnes lämpötilan merkkivalo (H) syttyy.
- Irrota pistoke pistorasiasta ja pidä silytysrautaa välittömästi altaan yläpuolella.
- Pidä itsepuhdistuspainiketta (R) painettuna, jolloin vesi tippuu pohjalevyn höyrysuihkuaukoista.
- Kun vesisäiliö on tyhjä eikä vettä enää tipu, aseta silytysrauta tasolle, kunnes se on kuivunut.

PUHDISTUS JA SÄILYTYS

- Nosta silitysrauta käytön jälkeen täyttöaukko alaspäin, jotta jäljellä oleva vesi tyhjenee vesisäiliöstä.
- Työnnä pistoke pistorasiaan ja aseta lämpötilan säätöpyörä asentoon "MAX" 1-2 minuutiksi jäljellä olevan veden haihduttamiseksi ja irrota silitysrauta sitten pistorasiasta ja anna sen jäähtyä ennen säilytykseen asettamista.

HUOMIO:

Kun pistoke liitetään pistorasiaan, käyttäjä ei saa poistua laitteen ollessa läsnä.

Jos virtajohto on vaurioitunut, ota yhteys jälleenmyyjään tai valtuutettuun huoltokeskukseen korjausta varten.

Jos tarvitset korjauksia, johdon tai pistokkeen vaihtoa tai säätöä, ota yhteys ammattitaitoiseen teknikkoon tai vie laite valtuutettuun huoltoliikkeeseen.

TEKNISET TIEDOT:

Malli: POGC7000

Nimellisjännite: 220-240V~ 50/60Hz

Nimellisvirta: 2400-2800W

Vesisäiliö: 350ml



Tämä tuotteeseen tai ohjeisiin merkitty symboli tarkoittaa, että sähkölaitteet ja elektroniikka on hävitettävä käyttöikänsä päättyessä erillään kotitalousjätteestä. EU:ssa on kierrätystä varten erillisiä keruujärjestelmiä. Jos haluat lisätietoja, ota yhteys paikallisiin viranomaisiin tai tuotteen myyneeseen liikkeeseen.

Power International AS,
PO Box 523, N-1471 Lørenskog, Norway

Power Norjassa:
<https://www.power.no/kundeservice/>
P: 21 00 40 00

Expert Tanskassa:
<https://www.expert.dk/kundeservice/>
P: 70 70 17 07

Power Tanskassa:
<https://www.power.dk/kundeservice/>
P: 70 33 80 80

Punkt 1 Tanskassa:
<https://www.punkt1.dk/kundeservice/>
P: 70 70 17 07

Power Suomessa:
<https://www.power.fi/tuki/asiakaspalvelu/>
P: 0305 0305

Power Sverige:
<https://www.power.se/kundservice/>
P: 08 517 66 000

VIGTIGE SIKKERHEDSFORANSTALTNINGER

Når du bruger strygejernet, skal grundlæggende sikkerhedsregler altid følges:

- Sørg for at den brugte strøm passer med strømoplysninger på produktets mærkat.
- Strygejernet må kun bruges, som beskrevet i brugsvejledningen.
- Hold nøje øje med apparatet, hvis det bruges i nærheden af børn. Strygejernet må ikke efterlades uden opsyn, når det er forbundet til stikkontakten eller står på strygebrættet. Det med medføre forbrændinger, hvis du rører ved varme metaldele, varmt vand eller damp.
- Strygejernet skal holdes udenfor børns rækkevidde.
- Strygejernet må aldrig efterlades uden opsyn, når det er tilsluttet stikkontakten.
- Stikket skal tages ud af stikkontakten, før vandbeholderen fyldes med vand.
- Afbryd strygejernet fra strømmen før:
 - 1) Rengøring
 - 2) Vandbeholderen tømmes eller fyldes med vand.
 - 3) Umiddelbart efter brug
- Strygejernet må aldrig bruges med en beskadiget ledning eller stik, eller hvis du har tabt det på gulvet eller på andre måder er blevet beskadiget. For at undgå risiko for elektrisk stød, må du ikke skille strygejernet ad. Hvis det skal efterses eller repareres, skal dette gøres af en fagperson.
- Undgå, at ledningen kommer i kontakt med varme overflader.

- For at beskytte mod elektrisk stød, må strygejernet ikke nedsænkes i vand eller andre væsker.
- Strygejernet må kun bruges og stilles på en stabil overflade.
- Når du stiller strygejernet i stativet, skal du sørge for at stativet står på en stabil overflade.
- Strygejernet må ikke bruges, hvis det er blevet tabt og der er synlige tegn på skader, eller hvis det er utæt.
- Dette apparat må ikke bruges af børn under 8 år eller af personer med nedsatte fysiske, følelsesmæssige eller mentale evner eller med mangel på erfaring eller viden, hvis de ikke er under opsyn eller er blevet instrueret i, hvordan dette apparat bruges sikkert, og forstår risikoen ved at bruge det. Børn må ikke lege med dette apparat. Rengøring og vedligeholdelse må ikke udføres af børn uden opsyn.
- Strygejernet og ledningen skal holdes utilgængelig for børn under 8 år, når det er tilsluttet eller køler ned.

Kun beregnet til husholdningsbrug

Læs denne brugsvejledning omhyggeligt og gør dig bekendt med dit nye dampstrygejern. Gem denne brugsvejledning væk og behold den til senere reference, før du begynder at bruge produktet.

PRODUKTOVERSIGT

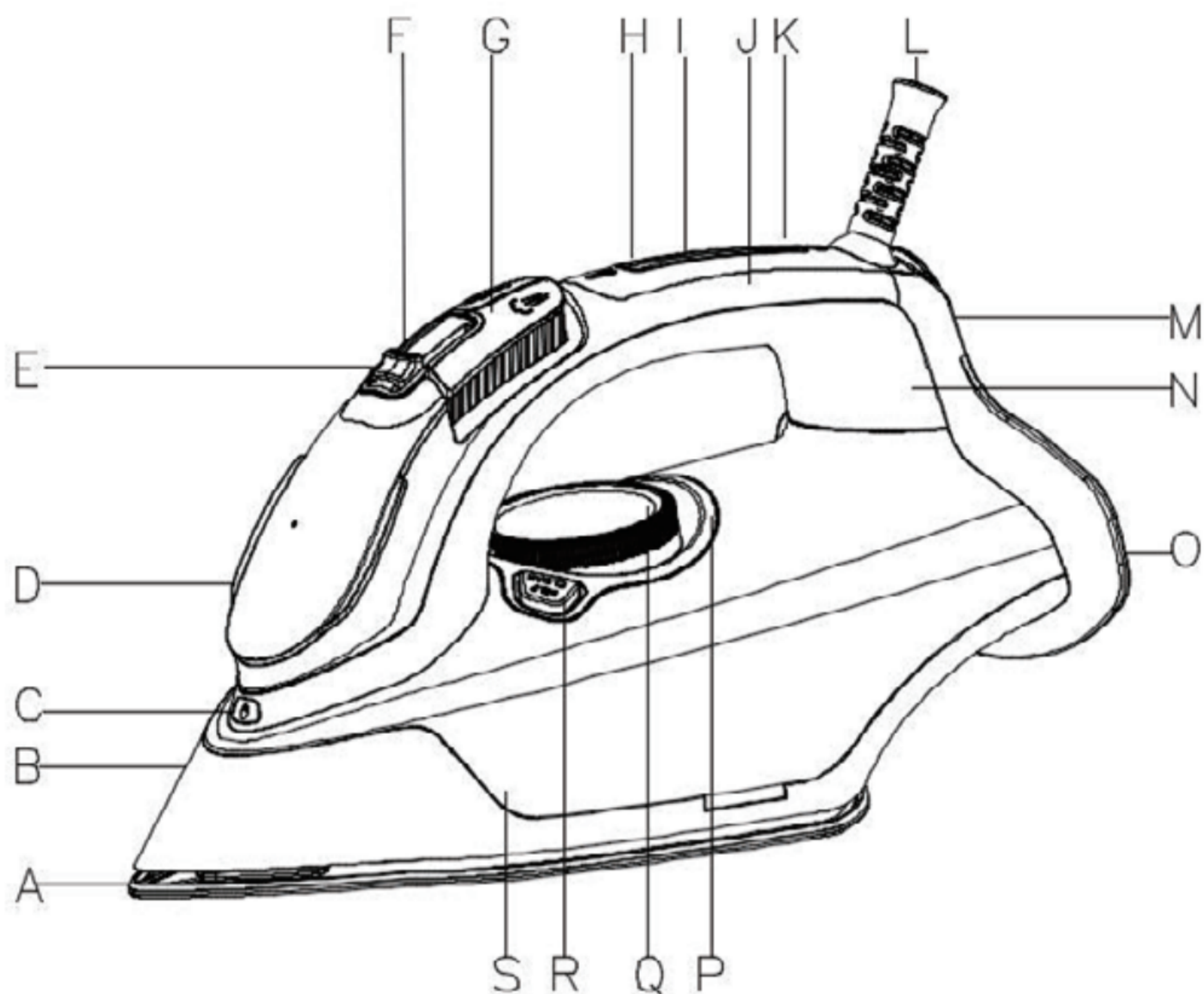

A. Strygesål	B. Nedre del
C. Sprøjtedyse	D. Tud til påfyldning af vand
E. Dampknop	F. Sprøjteknop
G. Knap til dampskud	H. Temperaturindikator
I. Lysdæksel	J. Håndtag
K. Strømindikator	L. Ledningsbeskytter
M. Ornament bagpå	N. Kabinet
O. Dæksel bagpå	P. Dekoration af vandbeholderen
Q. Temperaturknop	R. Selvrensingsknop
S. Vandbeholder	

BRUG

Før strygejernet tages i brug, skal du læse brugsvejledningen omhyggeligt.

INDEN FØRSTE BRUG

- Produktet kan ryge en smule første gang det bruges. Dette er normalt og forsvinder hurtigt.
- Når du bruger dampfunktionen for første gang, skal du undgå at rette dampen direkte mod vasketøjet, da der kan være lidt skidt i dampventilerne.
- Der kan være en smule hvidt pulver, der sprøjtes ud sammen med dampen. Dette er normalt, og det sker når dampen rengør dampkammeret.

- Prøv sprøjte- og skydefunktionen af ved at trykke på 3-4 gange på sprøjteknappen og skydeknappen.
- Når du modtager produktet, kan der være et par vanddråber på kammerets inderside. Dette er fra produktionen, hvor kammeret blev kontrolleret. Dette er ikke en fejl.

PÅFYLDNING AF VAND

- Sørg for at både dampknappen og temperaturknappen er slukket.
- Hold strygejernet oprejst, så hullet til vandpåfyldningen er vandret.
- Fyld vandbeholder op med vand til "MAX"-mærket, der er på siden af strygejernet. Vandbeholdere må aldrig fyldes over dette mærke.

INDSTILLING AF TEMPERATUR

Følg strygeinstruktionerne på tøjets mærkat. Hvis tøjet ikke har et mærkat, men du kender stoftypen, kan du bruge følgende tabel.

Bemærk: Hvis tøjet består af forskellige slags stoffer, skal du altid vælge temperaturen, der bruge af de mest sarte stoffer.

Stofstype	Temperaturindstilling	Temperaturkrav
Syntetisk	●	Lav temperatur
Uld/silke	● ●	Medium temperatur
Bomuld/hør	● ● ●	Høj temperaturer

STOF- OG TEMPERATURINDIKATOR

Tryk på temperaturknappen for at vælge den ønskede stofindstilling. Lysene i vandbeholderen begynder at blinke. De holder op med at blinke, når strygejernet når den valgte temperatur.

DAMPSTRYGNING

- Stil strygejernet lodret op, og sæt temperaturknappen på den laveste varmeindstilling.
- Sæt stikket i stikkontakten, og sæt derefter temperaturknappen på den højeste indstilling. Lysindikator på bagenden er en strømindikator. Når den lyser, er apparatet tændt.
- Lysindikatoren på forenden er en temperaturindikator. Når temperaturindikatoren lyser, er den indstillede temperatur nået og strygejernet er klar til brug.
- Temperaturindikatoren på strygejernet tænder og slukker automatisk, når du stryger, da termostaten holder den indstillede temperatur (du skal blot fortsætte med at stryge).
- Sæt temperaturknappen på den ønskede indstilling.
- Så snart strygejernet holdes vandret, kan du sprøjte dampen ud.

SPRØJTNING

- Tryk på sprøjteknappen for at sprøjte vand på stoffet.

Bemærk: Når du bruger vandsprøjtefunktionen, skal du sørge for at der er nok vand i vandbeholderen. Du skal muligvis trykke adskillige gange på sprøjteknappen første gang den bruges, før vandet sprøjtes ud.

SKYDEFUNKTION OG LODRET DAMPSTRYGNING

- Tryk på dampskydeknappen for at sprøjte med et hårdt dampskud, der kan trænge ind i stofferne og udglatte besværlige folder. Vent et par sekunder, før du trykker på knappen igen.
- Tryk på dampskydeknappen med jævne mellemrum for, at stryge lodret (gardiner, ophængte beklædningsgenstande osv.).

Bemærk: Dampskydefunktionen kan kun bruges på høje temperaturer. Stop dampskydningen, når lysindikatoren begynder at lyse. Vent indtil lyset går ud, før du stryger igen.

TØRSTRYGNING

For at stryge uden damp, skal du følge vejledningerne i afsnittet "Dampstrygning", men dampknappen skal holdes slukket (ingen damp).

AFKALKNINGSFUNKTION

Der sidder et særligt filter i vandbeholderen, der blødgør vandet så kalk ikke opbygges i strygesålen. Filteret sidder permanent i apparatet og det skal ikke skiftes.

Bemærk: Apparatet må kun bruges med postevand. Destilleret og demineraliseret vand gør afkalkningssystemet ineffektivt ved at ændre dets fysisk-kemiske egenskaber.

DRYPBESKYTTELSESYSTEM

Strygejernet er udstyret med en drypbeskyttelsesfunktion: Strygejernet holder automatisk op med at lave damp, når temperaturen er for lav til at forhindre vandet i at dryppe ud af strygesålen. Med drypbeskyttelsessystemet kan du stryge selv de mest sarte stoffer.

AUTOMATISK NEDLUKNING

Apparatet er udstyret med en elektronisk sikkerhedsanordning, der automatisk slukker varmelegemet, hvis strygejernet ikke flyttes i 30 sekunder, når det er vandret. Hvis strygejernet er lodret, slukker det automatisk efter 8 minutter uden brug. For at vise at varmelegemet er blevet slukket, begynder strømindikatoren at blinke.

- Lyset i temperaturindikatoren (H) går ud, når du tager strygejernet op igen. Strømindikatoren (I) begynder at lyse. Dette betyder at strygejernet varmes op igen.
- Vent indtil temperaturindikatoren (H) lyser. Herefter er strygejernet klar til brug.

SELVRENGØRING:

- Strygejernet skal selvrengøres hver 10.-15. dag:
- Sæt dampknappen (E) på "0".
- Skru helt op for temperaturknappen (0), og sæt strømstikket i stikkontakten. Vent, indtil temperaturindikatoren (H) lyser.
- Træk stikket ud af stikkontakten, og hold straks strygejernet over en vask.
- Hold den selvrensende knap (R) nede, vandet drypper ud af damphullerne i strygesålen.
- Når vandbeholderen er tom og der ikke drypper mere vand ud, skal du stille strygejernet på stativet, indtil det er tørt.

SÅDAN RENGØRES OG OPBEVARES PRODUKTET

- Efter brug, skal du løfte strygejernet med påfyldningshullet nedad, så vandresterne hældes ud

af vandbeholderen.

- Sæt stikket i stikkontakten, og skru helt op for temperaturknappen i 1-2 minutter så resten af vandet fordampes. Træk derefter stikket ud af strygejernet og lad det køle ned, før det gemmes væk.

VIGTIGT:

Når apparatet er sluttet til stikkontakten, må det ikke efterlades under opsyn.

Hvis ledningen beskadiges, skal du kontakte din forhandler eller et autoriseret servicecenter for reparation.

I tilfælde af reparationer, udskiftning af ledning eller stik eller justering, skal du kontakte en kvalificeret tekniker eller tag apparatet med til et autoriseret serviceværksted.

SPECIFIKATIONER:

Model: POGC7000

Nominel spænding: 220-240 V~ 50/60Hz

Nominel effekt: 2400-2800 W

Vandbeholder: 350 ml



Dette symbol på produktet eller i vejledningen betyder, at det udtjente elektriske eller elektroniske udstyr ikke må bortskaffes sammen med husholdningsaffald. I EU-lande findes der separate genbrugsordninger. Kontakt de lokale myndigheder eller forhandleren for yderligere oplysninger.

Power International AS,
PO Box 523, N-1471 Lørenskog, Norway

Power Norge:
<https://www.power.no/kundeservice/>
T: 21 00 40 00

Expert Danmark:
<https://www.expert.dk/kundeservice/>
T: 70 70 17 07

Power Danmark:
<https://www.power.dk/kundeservice/>
T: 70 33 80 80

Punkt 1 Danmark:
<https://www.punkt1.dk/kundeservice/>
T: 70 70 17 07

Power Finland:
<https://www.power.fi/tuki/asiakaspalvelu/>
T: 0305 0305

Power Sverige:
<https://www.power.se/kundservice/>
T: 08 517 66 000

VIKTIGA SÄKERHETSFÖRESKRIFTER

När du använder strykjärnet bör du alltid följa de grundläggande säkerhetsåtgärderna:

- Kontrollera att den använda strömmen överensstämmer med den som anges på märkskylten.
- Använd endast strykjärnet för de ändamål som beskrivs i bruksanvisningen.
- Noggrann uppsikt är nödvändig när apparater används i närheten av barn. Lämna inte strykjärnet obevakat när det är anslutet eller på en strykbräda. Brännskador kan inträffa om man rör vid heta metalledar, hett vatten eller ånga.
- Förvara strykjärnet utom räckhåll för barn.
- Lämna aldrig strykjärnet utan uppsikt när det är anslutet till elnätet.
- Kontakten måste kopplas bort från eluttaget innan vattenbehållaren fylls med vatten.
- Koppla bort strykjärnet från elnätet innan du börjar använda det:
 - 1) Rengöring
 - 2) Påfyllning av vatten eller tömning av vattentanken
 - 3) Omedelbart efter användning
- Använd aldrig strykjärnet med skadad nätsladd eller stickpropp, eller efter att det har fallit ned eller skadats på något sätt. För att undvika risken för elektriska stötar får du inte plocka isär strykjärnet utan måste ta det till en kvalificerad servicetekniker för undersökning och reparation.
- Låt inte sladden komma i kontakt med heta ytor.

- Sänk inte ner strykjärnet i vatten eller någon annan vätska för att undvika elektriska risker.
- Strykjärnet ska användas och vila på en stabil yta.
- När strykjärnet placeras på stativet, kontrollera att ytan på vilken stativet är placerat är stabilt.
- Strykjärnet får inte användas om det tappats, om det finns synliga tecken på skador eller om det läcker.
- Denna maskin får användas av barn från 8 år och uppåt och personer med nedsatt fysisk, sensorisk eller mental förmåga eller av personer som saknar erfarenhet och kunskap om det sker under uppsyn eller om de får anvisningar om hur man använder maskinen på ett säkert sätt och är medveten om riskerna. Barn får inte leka med maskinen. Rengöring och underhåll bör inte utföras av barn utan tillsyn.
- Håll strykjärnet och dess sladd utom räckhåll för barn under 8 år när det är spänningssatt eller när det svalnar.
Endast för hushållsbruk.

Läs denna bruksanvisning noggrant och bekanta dig med ditt nya ångstrykjärn. Spara denna bruksanvisning för framtida bruk innan du använder den första gången.

PRODUKTÖVERSIKT

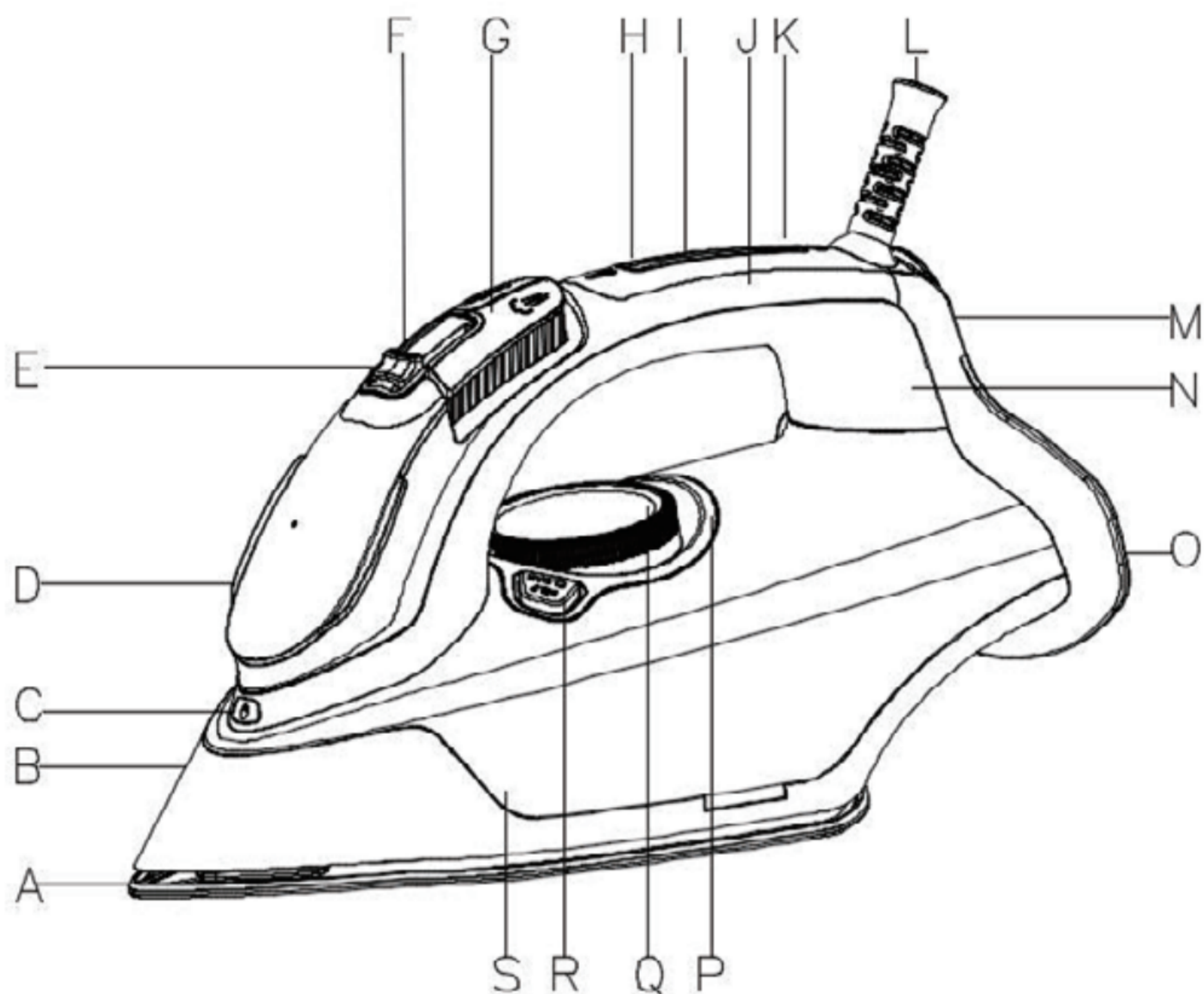

A. Stryksula	B. Kant
C. Sprutmunstycke	D. Vattenpåfyllningsöppning
E. Reglage för ångkontroll	F. Sprayknapp
G. Ångstöttnapp	H. Indikatorlampa för temperatur
I. Lampsydd	J. Handtag
K. Strömindikatorlampa	L. Skydd för nätkabel
M. Bakre dekoration	N. Hölje
O. Bakre lucka	P. Dekoration av vattentanken
Q. Temperaturreglage	R. Självrengöringsknapp
S. Vattentank	

ANVÄNDNING

Läs noga igenom denna bruksanvisning innan du börjar använda strykjärnet.

INNAN FÖRSTA ANVÄNDNINGEN

- Det är normalt att en liten mängd rök bildas vid första användningstillfället, men röken försvinner snabbt.
- När du använder ångfunktionen första gången ska du inte hålla ångan direkt mot tvätten, eftersom det kan komma skröp från ångventilerna.
- Det är normalt att vitt pulver sprutas ut tillsammans med ångan, vilket orsakas av att

ångkammaren rengörs med ånga.

- Kontrollera spray- och stötfunktionen genom att trycka på sprayknappen och stötknappen tre eller fyra gånger.
- Före användning kan det finnas några vattendroppar på kammarens innervägg, vilket orsakas av ånginspektionen under tillverkningen. Detta är inte ett onormalt fenomen.

FYLL MED VATTEN

- Kontrollera att både ångreglaget och temperaturreglaget är i läge "OFF".
- Håll strykjärnet upprätt så att vattenpåfyllningsöppningen är i horisontellt läge.
- Fyll på vatten genom vattenpåfyllningsöppningen tills vattnet når "MAX"-markeringen som anges på sidan av strykjärnet, och fyll aldrig över denna markering.

INSTÄLLNINGSTEMPERATUR

Följ strykanvisningarna på plaggets etikett. Om det inte finns någon instruktion men du vet vilken typ av tyg, vänligen se följande tabell.

Obs: Om tyget består av olika typer av tyger, välj alltid den temperatur som krävs för de mest ömtåliga tygerna.

Tyg	Temperaturreglage	Krav på temperatur
Syntet	●	Låg temperatur
Ull / silke	● ●	Mellantemperatur
Bomull/linne	● ● ●	Hög temperatur

INDIKATOR FÖR TYG OCH TEMPERATUR

Tryck på den elektroniska temperaturreglaget för att välja önskad tyginställning. Lamporna i vattentanken tänds, samtidigt börjar lamporna att blinka, de slutar blinka när strykjärnet når den valda temperaturen.

ÅNGSTRYKNING

- Placera strykjärnet i vertikalt läge och ställ in temperaturreglaget på lägsta/låg värme.
- Sätt i stickkontakten i eluttaget och vrid sedan temperaturreglaget till "MAX"-markeringen. Den bakre indikatorlampan är strömindikatorlampan, när den lyser är enheten påslagen.
- Den främre indikeringslampan representerar temperaturindikeringslampan. När temperaturindikatorn lyser betyder det att temperaturen har uppnåtts och att strykjärnet är klart att användas.
- Under strykningen tänds/släcks temperaturindikatorn på strykjärnet automatiskt när termostaten håller den inställda temperaturen (du kan fortsätta att stryka under denna process).
- Vrid ångreglaget till önskat läge.
- Ånga produceras så snart strykjärnet hålls horisontellt.

SPRAYA

- Tryck på sprayknappen för att spraya vatten på kläderna, så ofta som behövs.

Obs: När du använder vattensprayfunktionen ska du se till att det finns tillräckligt med vatten i vattentanken och du kan behöva trycka på sprayknappen flera gånger första gången du använder strykjärnet för att starta sprayfunktionen.

ÅNGSTRYKNING MED STÖT ELLER VERTIKALT

- Tryck på ångstötknappen för att generera en kraftfull ångstöt som tränger igenom tyget och slätar ut de svåraste och tuffaste vecken. Vänta några sekunder innan du trycker igen.
- Genom att trycka på ångstötknappen med jämna mellanrum kan du även stryka vertikalt (gardiner, hängande plagg etc.)

Obs: Ångstötfunktionen kan endast användas vid höga temperaturer. Stoppa utsläppet när kontrollampan tänds och börja stryka igen först när kontrollampan har släckts.

TORRSTRYKNING

För strykning utan ånga, följ instruktionerna i avsnittet "ångstrykning", men ångreglaget ska vara i läge "OFF" (ingen ånga).

ANTI-KALK-SYSTEM

Ett specialfilter i vattentanken mjukar upp vattnet och förhindrar att det bildas kalkavlagringar i stryksulan. Filtret är permanent och behöver inte bytas ut.

Obs: Använd endast kranvatten. Destillerat och demineraliserat vatten gör antikalksystemet ineffektivt genom att ändra dess fysikalisk-kemiska egenskaper.

ANTIDROPPSYSTEM

Detta strykjärn är utrustat med droppstoppsfunktion: strykjärnet stoppar automatiskt ångningen när temperaturen är för låg för att förhindra att vatten droppar ut från stryksulan.

Med antidroppsystemet kan du stryka även de mest ömtåliga tygerna perfekt.

AUTOMATISK AVSTÄNGNING

En elektronisk säkerhetsanordning stänger automatiskt av värmeelementet om strykjärnet inte har flyttats under mer än 30 sekunder i horisontellt läge. Om du befinner dig i vertikalt läge kommer detta att ske efter 8 minuter. För att indikera att värmeelementet har stängts av kommer strömindikatorlampan att börja blinka.

- När du tar upp strykjärnet igen släcks temperaturindikatorlampan (H). Strömindikatorlampan (I) tänds. Detta indikerar att strykjärnet värms upp igen.
- Vänta tills temperaturindikatorn (H) tänds. Därefter är strykjärnet klart för användning.

SJÄLVRENGÖRING:

- Strykjärnet behöver rengöras var 10-15:e dag:
- Ställ ångreglaget (E) i läge "0".
- Ställ temperaturreglaget (0) i läge "MAX" och anslut nätkontakten tills temperaturindikeringslampan (H) tänds.
- Dra ut stickkontakten och håll omedelbart strykjärnet över ett kärl.
- Håll knappen för självrengöring (R) intryckt så droppar vattnet ner från ånghålen i stryksulan.
- När vattentanken är tom och inget vatten längre droppar ner ställer du strykjärnet på hyllan tills det är torrt.

RENGÖRING OCH FÖRVARING

- Lyft strykjärnet med påfyllningshålet nedåt efter användning för att tömma vattentanken på kvarvarande vatten.
- Sätt i kontakten i eluttaget och ställ in temperaturreglaget på "MAX" i 1-2 minuter för att avdunsta det återstående vattnet, dra sedan ut kontakten och låt strykjärnet svalna innan du förvarar det.

OBS!

När stickkontakten är ansluten till eluttaget får användaren inte lämna apparaten utan uppsikt. Om nätsladden är skadad, kontakta din återförsäljare eller ett auktoriserat servicecenter för reparation.

Vid eventuella reparationer, byte av sladd eller kontakt, eller justering, kontakta en kvalificerad tekniker, eller ta apparaten till en auktoriserad serviceverkstad.

SPECIFIKATIONER:

Modell: POGC7000

Märkspänning: 220-240 V~ 50/60 Hz

Märkeffekt: 2400-2800 W

Vattentank: 350 ml



Denna symbol på produkten eller i instruktionerna betyder att dina elektriska och elektroniska apparater ska källsorteras när de är förbrukade och att de inte får slängas i hushållssoporna. Det finns särskilda insamlingssystem för återvinning inom EU. För ytterligare information, kontakta din kommun eller din återförsäljare där du köpte produkten.

Power International AS,
PO Box 523, N-1471 Lørenskog, Norway

Power Norge:
<https://www.power.no/kundeservice/>
T: 21 00 40 00

Expert Danmark:
<https://www.expert.dk/kundeservice/>
T: 70 70 17 07

Power Danmark:
<https://www.power.dk/kundeservice/>
T: 70 33 80 80

Punkt 1 Danmark:
<https://www.punkt1.dk/kundeservice/>
T: 70 70 17 07

Power Finland:
<https://www.power.fi/tuki/asiakaspalvelu/>
T: 0305 0305

Power Sverige:
<https://www.power.se/kundservice/>
T: 08 517 66 000

