

point

Coffee Maker

POCM5010BK & POCM5010WH
User Manual

LIFE MADE EASIER

GB

Thank you for purchasing your new POINT Coffee Maker. These operating instructions will help you use it properly and safely. We recommend that you spend some time reading this instruction manual in order that you fully understand all the operational features it offers. Read all the safety instructions carefully before use and keep this instruction manual for future reference.

NO

Takk for at du kjøpte denne nye kaffetrakter fra POINT. Denne bruksanvisningen vil hjelpe deg med å bruke den på en trygg og riktig måte. Vi anbefaler at du tar deg tid til å lese gjennom hele bruksanvisningen for å bli fortrolig med alle funksjonene som tilbys. Les alle sikkerhetsanvisningene nøye før bruk, og oppbevar bruksanvisningen for fremtidig referanse.

FI

Kiitos, kun ostit uuden POINT-kahvinkeittimen. Nämä käyttöohjeet opastavat sinua käyttämään laitetta oikein ja turvallisesti. Suosittelemme, että käytät aikaa tämän käyttöoppaan lukemiseen, jotta ymmärrät täysin, mitä toimintoja tuotteessa on. Lue kaikki turvallisuusohjeet huolellisesti ennen laitteen käyttöä ja säilytä käyttöopas myöhempää käyttöä varten.

DK

Tak for købet af din nye kaffemaskine fra POINT. Disse brugervejledninger hjælper dig med at bruge dette apparat rigtigt og sikkert. Vi anbefaler, at du læser denne brugervejledning, så du får en fuld forståelse af hvordan alle funktionerne virker. Læs sikkerhedsforskrifterne grundigt inden brug, og gem denne brugervejledning til senere brug.

SE

Tack för att du har köpt en ny droppbryggare från POINT. Denna bruksanvisning hjälper dig att använda den på ett säkert och korrekt sätt. Vi rekommenderar att du tar dig tid att läsa igenom denna bruksanvisning för att till fullo förstå alla driftfunktioner som den erbjuder. Läs noga igenom alla säkerhetsinstruktioner före användning och spara bruksanvisningen för framtida bruk.

Instruction manual - english	page	4	-	14
Bruksanvisning - norsk	side	17	-	23
Käyttöohjeet - suomi	sivu	26	-	32
Brugsanvisning - dansk	side	35	-	41
Bruksanvisning - svenska	side	44	-	50

GB

NO

FI

DK

SE

IMPORTANT SAFEGUARDS

Before using the electrical appliance, the following basic precautions should always be followed, including the following:

1. Read all instructions.
2. Make sure that your mains power outlet voltage corresponds with the voltage stated on the rating label of the appliance.
3. Do not operate any appliance with a damaged mains power cable or plug, or in abnormal state. If the mains power cable is damaged, it must be replaced by the manufacturer, the nearest service agent or a qualified person.
4. Do not touch hot surfaces. Use handles or knobs only.
5. To protect against fire, electric shock and injury to persons, do not immerse the mains power cable or plug in water or other liquid.
6. Remove the plug from the mains power outlet before cleaning and when not in use. Allow the appliance to completely cool down before taking off/ attaching components or before cleaning.
7. The use of accessories not recommended by the appliance manufacturer is not permitted. It may result in fire, electric shock and/or injury.
8. The coffee jug is designed for use with this appliance. It can not be used on stovetops or in a heated oven.

9. Do not clean the coffee jug with cleansers, steel wool pads, or other abrasive materials.
10. Do not hang the mains power cable over the edge of a table or counter, or touch hot surfaces.
11. Do not place the appliance on a hot surface or beside a fire in order to avoid any damage.
12. To disconnect from the mains power, remove the plug from the mains power outlet. Always hold the plug to disconnect from the mains power supply. Never pull on the mains power cable.
13. Do not use appliance for any other use than its intended use and always place it in a dry environment.
14. Close supervision is necessary when your appliance is being used near children.
15. Be careful not to get scalded by the steam.
16. To disconnect from the mains power, turn any control to the "Off", then remove the plug from wall the mains power outlet.
17. Do not operate the appliance without water.
18. Never use the appliance if the coffee jug shows any signs of cracks. Only use the jug came with this appliance. Use carefully as the jug is very fragile.
19. Do not set a hot coffee jug on a wet or cold surface.
20. Do not use a cracked coffee jug or if it has a loose or weakened handle.

21. Scalding may occur if the cover is removed during the brewing cycles.
22. Some parts of appliance are hot when operated, so do not touch with your hands. Use handles or controls only.
23. Never leave the empty coffee jug on the warming plate otherwise the jug is liable to crack.
24. This appliance is not intended for use by persons (including children) with reduced physical, sensory or mental capabilities, or lack of experience and knowledge, unless they are supervised or instructed on the use of the appliance by a person responsible for their safety.
25. Children should be supervised to ensure that they do not play with the appliance.
26. This appliance is intended to be used in household and similar applications such as:
 - staff kitchen areas in shops, offices and other working environments;
 - farm houses;
 - by clients in hotels, motels and other residential type environments;
 - bed and breakfast type environments.
27. Do not use outdoors.
28. Save these instructions.

PRODUCT OVERVIEW

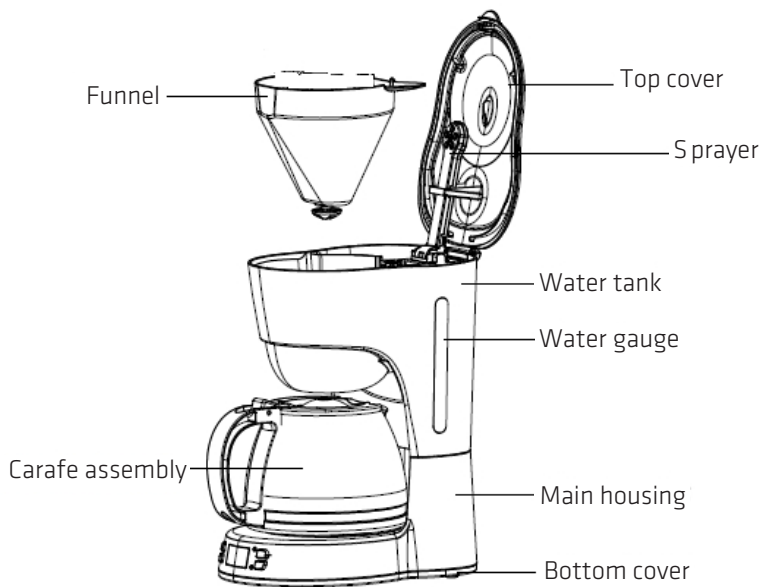

CONTROL PANEL

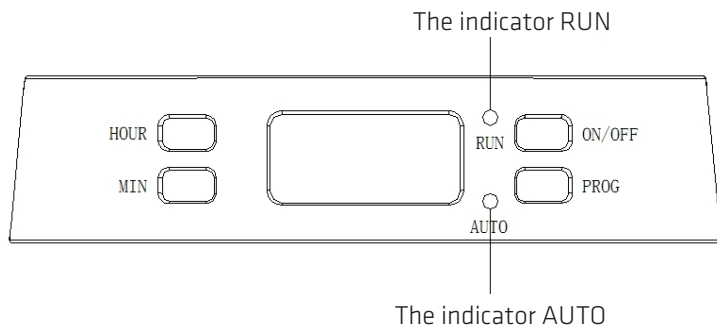

Fig 1

BEFORE FIRST USE

Check that all the accessories are included and the appliance is not damaged. Add clean water up to the maximum level to brew several times without coffee powder following the steps below, and then discard the water. Wash the detachable parts thoroughly with warm water.

OPERATION

1. Open the water tank lid and fill the water tank with cold drinking water. The water level should not exceed MAX level as indicated on water gauge.
2. Place the funnel into the funnel support and make sure the funnel is assembled correctly, then place the filter paper in the funnel, and make sure it is assembled correctly.
3. Add proper coffee powder into filter paper (not included). Usually a cup of coffee needs a level spoon of coffee powder, but you may adjust according to personal taste.
4. Insert the carafe jug on the base horizontally.
5. Plug the power cord into the mains power outlet. The LCD will display "12:00" and the colon will flash, but all the button lights will not illuminate.
6. Press ON/OFF button, the indicator of RUN will be illuminated red. The appliance will begin working.
7. The brewing process can be interrupted by pressing the ON/OFF button at any time, and the indicator of RUN will start to flash. The appliance will

continue brewing once ON/OFF is pressed again.

Note: You can take out the jug and pour and serve at any time. The appliance will stop dripping automatically. The maximum time is 30 seconds.

8. Take out the jug to serve when brewing is finished (about one minute after the coffee stops dripping.)

Note: the coffee you get will be less than the water you have added, as some water is absorbed by the coffee grounds.

9. Always turn the coffee maker off and disconnect the power supply when not in use.

Note: Pay attention when pouring the coffee, otherwise you may be hurt as the temperature of recently brewed coffee is high.

AUTOMATIC START FUNCTION

If you do not want the coffee maker to start operation immediately, you can schedule the coffee maker to start later. For example, now it is 5:10 pm and you hope that the coffee maker will automatically start at 8:15 pm, first follow steps 1 to 5 of above section, then you can set the automatic start function as follows:



Fig.1



Fig.2

1. Press PROG button one time, the word CLOCK is shown at the upper right corner on display.
2. Press the HOUR and MIN button continuously to set the present time (real clock), that is 17:10 (See fig. 1).

Note: The time cycle is 24 hours.

3. Press PROG button once again and the word TIMER shows on upper left corner of display.
4. Set the delayed starting time by pressing HOUR and MIN button repetitively, until it reaches 20:15 (see Fig. 2).
5. Press the PROG button, the indicator of AUTO will be illuminated green. The LCD will display the current clock. You may see the automatic start time by pressing PROG.

Note: You may cancel the automatic start function by pressing ON/OFF once to stop machine, or pressing ON/OFF button twice to start brewing immediately. If you want to change the automatic start time, only follow the above 1-5 steps again.

When the time is due, the indicator of AUTO will go out, while the indicator of RUN turns on and the unit starts brewing. The appliance will cut off power automatically after 40 minutes if it has not been manually disconnected at the completion of brewing.

CLEANING AND MAINTENANCE

CAUTION: Always unplug the appliance from the mains power outlet and allow the warming plate to cool completely before cleaning it. Never immerse the appliance or mains power cable into water or any other liquid for cleaning.

- 1) Clean all detachable parts after each use in hot, sudsy water.

- 2) Wipe the appliances exterior surface with a soft, damp cloth to remove stains.
- 3) To control the droplets during brew, wipe off the appliance with a clean, dry cloth after each use of the appliance.
- 4) Use a damp cloth to gently wipe the warming plate. Never use abrasive cleaner to clean it.
- 5) Replace all parts and keep for next use.

REMOVING MINERAL DEPOSITS

To keep your coffee maker operating efficiently, periodically you should clean away the mineral deposits left by the water according to the water quality in your area and the use frequency. We recommend decalcifying your appliance as follows, using a solution of white vinegar and cold water. A solution of two tablespoons (30ml) white vinegar in one carafe of cold water works best.

1. Fill the tank with the vinegar solution to the maximum level as indicated on the water gauge.
2. Insert the glass jug onto the warming plate.
3. Make sure the paper filter (not included, without coffee powder) and funnel are assembled in place.
4. Press the ON/OFF button once and the indicator of RUN will be illuminated red. After a while, water will drop out automatically.

5. After percolating the equivalent of one cup, switch off the appliance by pressing the ON/OFF button twice again. The indicator of RUN will turn off.
6. Leave the solution to stay for 15 minutes, repeat the steps of 3-5 again.
7. Turn the appliance on by pressing the ON/OFF button once and run off the water until the water tank is completely empty.
8. Rinse by operating the appliance with water at least 3 times.

HINTS FOR GREAT-TASTING COFFEE

1. A clean coffee maker is essential for making great-tasting coffee. Regularly clean the coffee maker as specified in the “CLEANING AND MAINTENANCE” section. Always use fresh, cold water in the coffee maker.
2. Store unused coffee powder in a cool, dry place. After opening a package of coffee powder, reseal it tightly and store it in a refrigerator to maintain its freshness.
3. For an optimum coffee taste, buy whole coffee beans and finely grind them just before brewing.
4. Do not reuse coffee powder since this will greatly reduce the coffee flavor. Reheating coffee is not recommended as coffee is at its peak flavor immediately after brewing.
5. Clean the coffee maker when over-extraction causes oiliness. Small oil droplets on the surface of brewed, black coffee are due to the extraction of oil from the coffee powder.
6. Oiliness may occur more frequently if heavily roasted coffees are

SPECIFICATION

Model: POCM5010BK & POCM5010WH

Rated voltage: 220-240V~ 50-60Hz

Rated power: 750W



This symbol on the product or in the instructions means that your electrical and electronic equipment should be disposed at the end of its life separately from your household waste. There are separate collection systems for recycling in the EU. For more information, please contact the local authority or your retailer where you purchased the product.

**Power International AS,
PO Box 523, N-1471 Lørenskog, Norway**

**Power Norge:
<https://www.power.no/kundeservice/>
T: 21 00 40 00**

**Expert Danmark:
<https://www.expert.dk/kundeservice/>
T: 70 70 17 07**

**Power Danmark:
<https://www.power.dk/kundeservice/>
T: 70 33 80 80**

**Punkt 1 Danmark:
<https://www.punkt1.dk/kundeservice/>
T: 70 70 17 07**

**Power Finland:
<https://www.power.fi/tuki/asiakaspalvelu/>
T: 0305 0305**

**Power Sverige:
<https://www.power.se/kundservice/>
T: 08 517 66 000**

VIKTIGE SIKKERHETSANVISNINGER

Før man bruker det elektriske apparatet, må grunnleggende forholdsregler følges, blant annet følgende:

1. Les alle instruksjonene.
2. Sørg for at spenningen i stikkontakten tilsvarer spenningen på merkeetiketten til apparatet.
3. Ikke bruk apparatet hvis strømkabelen eller støpslet er skadet eller ikke virker ordentlig. Hvis strømkabelen er skadet, må den skiftes av produsenten, produsentens servicerepresentant eller fagperson.
4. Ikke ta på varme overflater. Bruk kun håndtak eller knotter.
5. For å beskytte mot brann, elektrisk støt og personskade må strømledningen eller støpselet ikke dyppes i vann eller annen væske.
6. Ta støpselet ut av stikkontakten før rengjøring og når apparatet ikke skal brukes. La apparatet kjøle helt ned før du tar av eller festerkomponenter samt før rengjøring.
7. Bruk av tilbehør som ikke anbefales av produsenten tillates ikke. Det kan føre til brann, elektrisk støt og/eller personskade.
8. Beholderen er laget for bruk med dette apparatet. Den skal ikke brukes på koketopp.
9. Ikke rengjør beholderen med rengjøringsmidler, stålull eller andre skurende materialer.
10. Ikke la strømkabelen henge over kanten av et bord eller en benk eller komme nær varme overflater.
11. Ikke plasser apparatet på en varm overflate eller ved siden av ild for å unngå skade.
12. Når du skal koble fra strøøm, tar du støpselet ut av

- stikkontakten. Hold alltid i støpselet for å koble fra stikkontakten. Trekk aldri i strømledningen.
13. Ikke bruk apparatet til noe annet enn tiltenkt bruk, og plasser det alltid i tørre omgivelser.
 14. Du må holde oppsyn med apparatet hvis det brukes i nærheten av barn.
 15. Vær forsiktig så du ikke blir brent av dampen.
 16. Når du skal koble fra strøm, setter du en kontroll til «Off» (Av), så tar du støpselet ut fra stikkontakten.
 17. Bruk aldri apparatet når det er tomt for vann.
 18. Bruk aldri apparatet hvis kannen viser tegn på sprekker. Bruk kun kannen med dette apparatet. Bruk med omhu, da muggen er svært skjør.
 19. Ikke sett en varm beholder på en våt eller kald overflate.
 20. Ikke bruk en sprukket beholder eller en beholder med et løst eller svekket håndtak.
 21. Hvis lokket tas av mens kaffe traktes, kan det føre til brannskader.
 22. Noen deler av apparatet er varme under bruk, så pass på hvor du setter hendene. Bruk kun håndtak eller kontroller.
 23. Ikke la kannen stå på varmeplaten når den er tom, ellers kan den sprekke.
 24. Dette apparatet skal ikke brukes av personer (inklusive barn) med reduserte fysiske evner, sansevner eller mentale evner, eller som mangler erfaring og kunnskap, med mindre de er under oppsyn eller har fått instruksjoner som gjelder bruk av apparatet av en person som er ansvarlig for deres sikkerhet.
 25. Barn må være under tilsyn for å sikre at de ikke leker med apparatet.

26. Dette apparatet er beregnet for bruk i husholdninger og lignende bruksområder som:

- personalrom i butikker, på kontorer og andre arbeidsplasser;
- gårdsbruk;
- av gjester i hoteller, moteller og andre bosteder;
- enkle overnattingssteder.

27. Ikke bruk den utendørs.

28. Ta vare på disse instruksjonene.

PRODUKTOVERSIKT

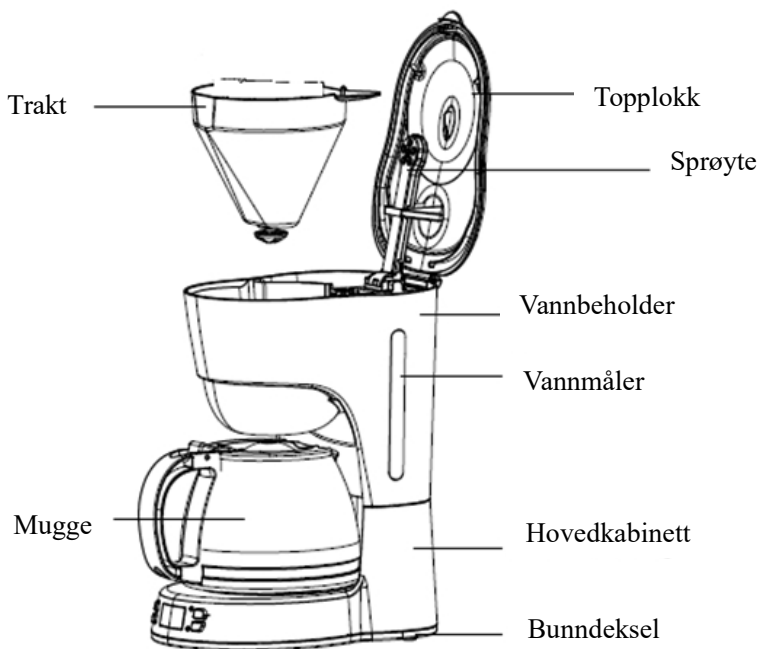

KONTROLLPANEL

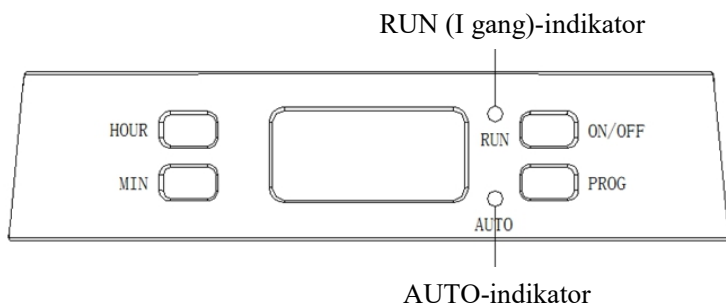

Fig 1

DRIFT

1. Åpne vannbeholderlokket, og fyll vannbeholderen med kaldt drikkevann. Mengden skal ikke overstige MAX-mengden som står på vannmåleren.
2. Plasser trakten i traktstøtten, og sørg for at trakten er riktig montert. Legg deretter et filterpapir i trakten, og sørg for at alt er riktig på plass.
3. Tilsett riktig mengde kaffepulver i filterpapiret (følger ikke med). Som regel kan du bruke én strøken skje kaffepulver per kopp kaffe, men du kan justere dette etter personlig smak.
4. Sett kannen horisontalt på bunnen.
5. Koble strømkabelen til en stikkontakt. LCD-skjermen viser «12:00» og kolonet blinker, men ikke alle knappelysene lyser.
6. Trykk ON/OFF (På/av)-knappen, så lyser RUN (Kjør)-indikatoren rødt. Apparatet begynner å fungere.
7. Du kan slutte å trakte ved å trykke ON/OFF (På/av)-knappen igjen når som helst, så slukkes RUN (Kjør)-indikatoren. Apparatet fortsetter å brygge når ON/OFF (På/av)-knappen trykkes igjen.
Merk: Du kan ta ut kannen og helle og servere når som helst. Apparatet slutter automatisk å dryppe. Tiden kan imidlertid ikke overstige 30 sekunder.
8. Ta ut kannen for å servere når kaffen er ferdig brygget (ca. ett minutt etter at kaffen slutter å dryppe.)
Obs: Du får litt mindre kaffe enn mengden vann du har lagt til, da noe vann absorberes av den malte kaffen.
9. Slå alltid av kaffetrakteren og koble den fra strøm når den ikke er i bruk.
Merk: Vær forsiktig når du heller kaffen, da fersk kaffe har en høy temperatur og kan skade deg.

AUTOMATISK START-FUNKSJON

Hvis du ikke vil at kaffemaskinen skal starte umiddelbart, for eksempel om klokken nå er 17:10, og du vil at kaffemaskinen skal starte automatisk klokken 20:15, følger du først trinn 1 til 5 i delen over, så kan du stille inn funksjonen for automatisk start på følgende måte:

1. Trykk PROG-knappen én gang, ordet CLOCK (Klokke) vises i det øvre høyre hjørnet av displayet.
2. Trykk HOUR (Time)- og MIN-knappene flere ganger for å stille inn nåværende klokkeslett, altså for eksempel 17:10

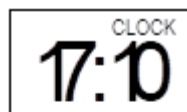

Fig.1

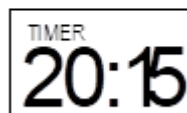

Fig.2

(se fig. 1).

Merk: Tidssyklusen er 24 timer.

3. Trykk PROG-knappen en gang til, så vises ordet TIMER (Tidtaker) øverste i venstre hjørne av displayet.
4. Still inn forsinket start ved å trykke knappene HOUR (Time) og MIN gjentatte ganger til 20:15 (se fig. 2).
5. Trykk PROG-knappen, så lyser AUTO-indikatoren grønt. LCD-en viser nåværende klokkeslett. Du kan se automatisk starttid ved å trykke PROG.

Merk: Du kan avbryte den automatiske startfunksjonen ved å trykke ON/OFF (På/av)-knappen én gang for å stoppe maskinen eller to ganger for å begynne å brygge med en gang. Hvis du vil endre automatisk starttid, følger du bare de ovennevnte trinnene 1–5 igjen. Når tiden er inne, slukkes AUTO-indikatoren, mens RUN (Kjør)-indikatoren lyser på og enheten begynner å trakte kaffe. Apparatet slår av strømmen automatisk etter 40 minutter hvis det ikke har blitt koblet fra manuelt etter at bryggingen er fullført.

RENGJØRING OG VEDLIKEHOLD

FORSIKTIG: Koble alltid apparatet fra stikkkontakten og la varmeplaten avkjøle seg helt før rengjøring. Apparatet og strømkabelen skal aldri nedsenkes i vann eller annen væske for rengjøring.

- 1) Rengjør alle avtagbare deler etter hver bruk i varmt såpevann.
- 2) Tørk av apparatet utvendig med en myk, fuktig klut for å fjerne flekker.
- 3) For å kontrollere drypp under brygging tørker du av apparatet med en ren, tørr klut etter hver gang apparatet har blitt brukt.
- 4) Bruk en fuktig klut til å tørke varmeplaten forsiktig. Aldri bruk slipende rengjøringsmidler.
- 5) Bytt ut alle deler og behold for neste bruk.

FJERNE MINERALAVSETNINGER

For at apparatet skal holdes ved god stand bør du regelmessig fjerne mineralavsetninger, som legges igjen av vannet avhengig av vannkvaliteten i ditt område og hvor ofte den brukes. Vi anbefaler at du fjerner kalk fra apparatet på følgende måte, med en løsning av hvit eddik og kaldt vann. En løsning med to spiseskjeer (30ml) hvit eddik til én kanne med kaldt vann fungerer best.

1. Fyll beholderen med rent vann opp til maksimumsnivået somindikert på vannmåleren.

2. Sett glasskannen på varmeplaten.
3. Pass på at papirfilteret (medfølger ikke, uten kaffepulver) og trakten er montert på plass.
4. Trykk ON/OFF På/av -knappen én gang, så lyser RUN I gang) -indikatoren rødt. Etter en stund drypper vannet ut automatisk.
5. Når det er traktet tilsvarende én kopp, slås apparatet av ved å trykke ON/OFF (På/av)-knappen to ganger igjen. RUN (Kjør)-indikatoren slukkes.
6. La løsningen stå i 15 minutter, og gjenta trinnene fra 3–5 igjen.
7. Slå på apparatet ved å trykke ON/OFF (På/av)-knappen én gang, og kjør gjennom vannet til vannbeholderen er helt tom.
8. Skyll ved å kjøre apparatet med vann minst 3 ganger.

TIPS FOR FLOTT KAFFE

1. En ren kaffetrakter er avgjørende for å lage flott kaffe. Rengjør kaffetrakteren jevnlig etter instruksjonene i delen «VEDLIKEHOLD OG RENGJØRING». Bruk alltid friskt, kaldt vann i kaffetrakteren.
2. Oppbevar ubrukt kaffepulver på et kjølig og tørt sted. Når du har åpnet en pakke med kaffepulver, må du forsegle den tett og oppbevare den i kjøleskap for å bevare friskheten.
3. For optimal kaffesmak bør du kjøpe hele kaffebønner og male dem fint like før brygging.
4. Ikke bruk kvernet kaffe flere ganger, da dette vil forringe smaken vesentlig. Du bør ikke varme opp kaffe på nytt, da kaffe smaker best umiddelbart etter brygging.
5. Rengjør kaffetrakteren når overdreven traktning fører til oljedråper. Små oljedråper på overflaten av brygget, svart kaffe kommer som følge av at olje trekkes fra kaffepulveret.
6. Olje kan forekomme oftere hvis tungt brente kaffebønner brukes.

SPESIFIKASJONER

Modell:POCM5010BK & POCM5010WH

Merkespenning:220-240V~ 50-60Hz

Merkeeffekt:750W



Dette symbolet på produktet eller i anvisningene betyr at det elektriske og elektroniske utstyret må leveres atskilt fra husholdningsavfall når det ikke lenger skal brukes. Det finnes egne innsamlingssystemer for resirkulering i EU. Du får nærmere informasjon ved å kontakte lokale myndigheter eller forhandleren du kjøpte produktet hos.

**Power International AS,
PO Box 523, N-1471 Lørenskog, Norway**

**Power Norge:
<https://www.power.no/kundeservice/>
T: 21 00 40 00**

**Expert Danmark:
<https://www.expert.dk/kundeservice/>
T: 70 70 17 07**

**Power Danmark:
<https://www.power.dk/kundeservice/>
T: 70 33 80 80**

**Punkt 1 Danmark:
<https://www.punkt1.dk/kundeservice/>
T: 70 70 17 07**

**Power Finland:
<https://www.power.fi/tuki/asiakaspalvelu/>
T: 0305 0305**

**Power Sverige:
<https://www.power.se/kundservice/>
T: 08 517 66 000**

TÄRKEITÄ TURVALLISUUSOHJEITA

Ennen sähkölaitteen käyttöä tulee aina noudattaa perusvarotoimenpiteitä, mukaan lukien seuraavat:

1. Lue ohjeet.
2. Varmista, että asuntosi verkkovirran jännite vastaa laitteen arvokilvessä esitettyä.
3. Älä käytä laitetta, jonka virtajohto tai pistoke on vahingoittunut, tai jonka kunto on normaalista poikkeava. Vahingoittuneen virtajohdon saa vaihtaa uuteen vain valmistaja, lähin huoltoedustaja tai muu pätevä henkilö.
4. Älä koske kuumiin pintoihin. Käytä ainoastaan kahvoja ja nuppeja
5. Vältäaksesi tulipalon, sähköiskun ja henkilövamman, älä upota virtajohtoa tai pistoketta veteen tai muihin nesteisiin.
6. Irrota pistoke pistorasiasta ennen puhdistusta, ja kun laitetta ei käytetä. Anna laitteen jäähtyä kokonaan ennen varastointia, osien liittämistä tai puhdistusta.
7. Muiden kuin laitteen valmistajan suosittelemien lisävarusteiden käyttö ei ole sallittua. Se voi johtaa tulipaloon, sähköiskuun ja/tai vammaan.
8. Kahvikannu on suunniteltu käytettäväksi tämän laitteen kanssa. Sitä ei saa käyttää liedellä tai kuumennetussa uunissa.
9. Älä puhdista kahvikannua hankaavilla puhdistusaineilla, teräsvillalla tai muilla hiovilla materiaaleilla.
10. Älä anna virtajohdon riippua pöydän tai työtason reunan yli tai olla kosketuksissa kuumien pintojen kanssa.

11. Älä aseta laitetta kuumalle pinnalle tai lähelle tulta välttääksesi vahingon.
12. Irrottaaksesi laitteen verkkovirrasta, irrota pistoke pistorasiasta. Pidä aina kiinni pistokkeesta irrottaessasi sen pistorasiasta. Älä koskaan vedä virtajohdosta.
13. Älä käytä laitetta muuhun kuin sen tarkoitettuun käyttöön ja sijoita se aina kuivaan paikkaan.
14. Tarkka valvonta on tarpeen, kun laitetta käytetään lähellä lapsia.
15. Varo polttamasta itseäsi höyryllä.
16. Irrottaaksesi laitteen verkkovirrasta, kytke ohjain ensin "Off"-asentoon ja irrota sitten pistoke pistorasiasta.
17. Älä käytä laitetta, kun siinä ei ole vettä.
18. Älä koskaan käytä laitetta, jos kannussa on merkkejä halkeamista. Käytä ainoastaan tämän laitteen mukana tulevaa kannua. Käytä kannua varovasti, se on helposti särkyvä.
19. Älä aseta kuumaa kannua märälle tai kylmälle pinnalle.
20. Älä käytä säröillyttä kannua tai jos sen kahva on löysällä tai heikentynyt.
21. Palovamman mahdollisuus, jos vesisäiliön kansi on auki suodatusjaksojen aikana.
22. Jotkut laitteen osat kuumentuvat käytettäessä, joten älä koske niitä käsin. Käytä ainoastaan kahvoja ja painikkeita.
23. Älä koskaan jätä tyhjää kannua kuumennuslevylle, muuten kannu saattaa haljeta.
24. Tätä laitetta eivät saa käyttää henkilöt (mukaan lukien lapset), jotka eivät ole fyysisesti, aistillisesti tai henkisesti täysin kehittyneitä tai joilla ei ole kokemusta

ja tietoa laitteen käytöstä, paitsi jos heidän turvallisuudestaan vastuussa oleva henkilö valvoo tai ohjaa heitä.

25. Lapsia on valvottava, jotta varmistetaan, etteivät he leiki laitteella.

26. Tämä laite on tarkoitettu käytettäväksi kotitalouksissa ja samanlaisissa tilanteissa kuten:

-Henkilöstön keittiötiloissa kaupoissa, toimistoissa ja muissa työympäristöissä;

-maatiloilla;

-asiakkaiden toimesta hotelleissa, motelleissa ja muissa asumistyyppisissä ympäristöissä;

-bed and breakfast -tyyppisissä ympäristöissä.

27. Ei saa käyttää ulkona.

28. Säilytä nämä ohjeet.

TUOTEKATSAUS

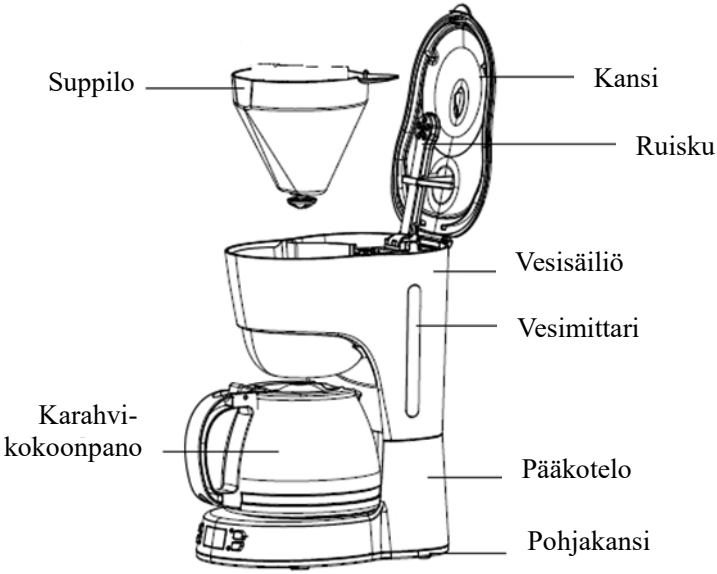

OHJAUSPANEELI

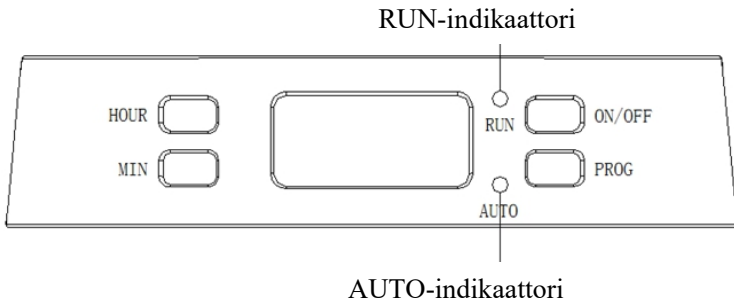

Kuva 1

KÄYTTÖ

1. Avaa vesisäiliön kansi ja täytä vesisäiliö kylmällä juomavedellä. Vedenpinta ei saa ylittää vesimittarin osoittamaa MAX-tasoa.
2. Aseta suppilo suppilopidikkeeseen ja varmista, että suppilo on koottu oikein, aseta sitten suodatinpaperi suppiloon ja varmista, että se on koottu oikein.
3. Lisää sopiva kahvijauhe suodatinpaperiin (ei sisälly toimitukseen). Yleensä kahvikupilliseen tarvitaan tasainen lusikallinen kahvijauhetta, mutta voit säätää sitä oman makusi mukaan.
4. Aseta kannu vaakasuoraan pohjan päälle.
5. Kytke virtajohto pistorasiaan. LCD-näytössä näkyy "12:00" ja kaksoispiste vilkkuu, mutta kaikki painikkeiden valot eivät pala.
6. Paina ON/OFF-painiketta, RUN-ilmaisin palaa punaisena. Laite alkaa toimia.
7. Keittämisprosessi voidaan keskeyttää painamalla ON/OFF-painiketta milloin tahansa, jolloin RUN-ilmaisin alkaa vilkkua. Laite jatkaa keittämistä, kun ON/OFF-painiketta painetaan uudelleen. Huomautus: Voit ottaa kannun pois, kaataa ja tarjoilla milloin tahansa. Laite lakkaa kahvin tiputtamisen automaattisesti. Aika ei kuitenkaan saa ylittää 30 sekuntia.
8. Ota kannu pois tarjoilua varten, kun kahvin keittäminen on päättynyt (noin minuutin kuluttua siitä, kun kahvi lakkaa tippumasta) Huomaa: kahvin määrä on pienempi kuin lisätty vesi, koska kahvijauhe imee itseensä vettä.
9. Sammuta kahvinkeitin ja irrota se virtalähteestä aina, kun sitä ei käytetä. Huomautus: Ole varovainen kaataessasi kahvia, muuten voit loukkaantua, sillä juuri keitetyn kahvin lämpötila on korkea.

AUTOMAATTINEN KÄYNNISTYSTOIMINTO

Jos et halua kahvinkeitimen käynnistyvän välittömästi, voit ajastaa sen käynnistymään myöhemmin. Esimerkiksi: nyt kello on 17:10, ja toivot, että kahvinkeitin käynnistyy automaattisesti kello 20:15. Noudata ensin edellä olevan kohdan vaiheita 1-5. Sen jälkeen voit asettaa automaattisen käynnistystoiminnon seuraavasti:

1. Paina PROG-painiketta kerran, jolloin näytön oikeassa yläkulmassa näkyy sana CLOCK.
2. Paina HOUR- ja MIN-painikkeita yhtäjaksoisesti asettaaksesi nykyisen kellonajan (todellinen kello), joka on 17:10 (katso kuva 1).

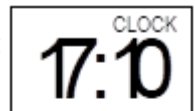

Fig. 1

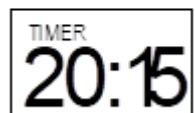

Fig. 2

Huomautus: Aikajakso on 24 tuntia.

3. Paina PROG-painiketta vielä kerran, jolloin näytön vasemmassa yläkulmassa näkyy sana TIMER.
4. Aseta viivästetty käynnistysaika painamalla toistuvasti HOUR- ja MIN-painikkeita, saadaksesi ajaksi 20:15 (ks. kuva 2).
5. Paina PROG-painiketta, jolloin AUTO-ilmaisain palaa vihreänä. LCD-näytöllä näkyy nykyinen kellonaika. Näet automaattisen käynnistysajan painamalla PROG.

Huomautus: Voit peruuttaa automaattisen käynnistystoiminnon painamalla ON/OFF-painiketta kerran poistaaksesi ajastuksen tai painamalla ON/OFF-painiketta kahdesti käynnistääksesi keittämisen välittömästi. Jos haluat muuttaa automaattisen käynnistymisen ajankohtaa, noudata edellä mainittuja 1-5 vaihetta uudelleen. Kun aika on kulunut, AUTO-merkkivalo sammuu, kun taas RUN-merkkivalo syttyy ja laite aloittaa keittämisen. Laite katkaisee virran automaattisesti 40 minuutin kuluttua, jos sitä ei ole manuaalisesti kytketty pois päältä keittämisen päätyttyä.

PUHDISTUS JA HUOLTO

VARO: Irrota laite aina pistorasiasta ja anna lämpölevyn jäähtyä kokonaan ennen sen puhdistamista. Älä koskaan upota laitetta tai verkkovirtajohtoa veteen tai muuhun nesteeseen puhdistusta varten.

- 1) Puhdista kaikki irrotettavat osat jokaisen käyttökerran jälkeen kuumalla saippuvedellä.
- 2) Pyyhi laitteen ulkopinta pehmeällä, kostealla liinalla tahrojen poistamiseksi.
- 3) Pisaroiden hallitsemiseksi keittämisen aikana pyyhi laite puhtaalla, kuivalla liinalla jokaisen käyttökerran jälkeen.
- 4) Pyyhi lämpölevy varovasti kostealla liinalla. Älä koskaan käytä hankaavia puhdistusaineita sen puhdistamiseen.
- 5) Laita kaikki osat paikalleen ja säilytä niitä seuraavaa käyttöä varten.

MINERAALISAOSTUMIEN POISTAMINEN

Jotta kahvinkeitin toimisi, kahvinkeittimestä tulee säännöllisesti puhdistaa veden jättämät kalkkikertymät alueesi laadun ja käyttötiheyden mukaan. Suosittelemme kalkinpoistoa laitteestasta muuntele etikkaa ja kylmää vettä. Parhaiten toimii liuos, jossa on kaksi ruokalusikallista (30 ml) etikkaa yhteen kannulliseen kylmää vettä.

1. Täytä säiliö etikkaliuoksella vesimittarin osoittamaan enimmäistasoon.
2. Aseta lasikannu lämpölevylle.
3. Varmista, että paperisuodatin (ei sisälly, ilman kahvijauhetta) ja suppilo on asennettu paikoilleen.
4. Paina ON/OFF-painiketta kerran, jolloin RUN-merkkivalo palaa punaisena. Jonkin ajan kuluttua vesi alkaa tippua automaattisesti.
5. Kun olet keittänyt yhden kupin verran, sammuta laite painamalla ON/OFF-painiketta kahdesti uudelleen. RUN-ilmaisim sammuu.
6. Anna liuoksen vaikuttaa 15 minuuttia ja toista vaiheet 3-5 uudelleen.
7. Kytke laite päälle painamalla ON/OFF-painiketta kerran ja juoksuta vettä, kunnes vesisäiliö on täysin tyhjä.
8. Huuhtelee käyttämällä laitetta vedellä vähintään 3 kertaa.

VINKKEJÄ MAITTAVAN KAHVIN VALMISTAMISEEN

1. Puhdas kahvinkeitin on olennainen asia maittavan kahvin valmistamisessa. Puhdista kahvinkeitin säännöllisesti, kuten "PUHDISTUS JA KUNNOSSAPITO"-osassa selostetaan. Käytä kahvinkeitinissä aina tuoretta, kylmää vettä.
2. Säilytä käyttämätöntä kahvijauhetta viileässä, kuivassa paikassa. Avattuasi kahvijauhepaketin, sulje se ilmatiiviisti ja säilytä jääkaapissa säilyttääksesi sen tuoreuden.
3. Optimaalisen kahvin maun varmistamiseksi, osta kokonaisia kahvipapuja ja jauha ne hienoksi jauheeksi juuri ennen käyttöä.
4. Älä käytä kahvijauhetta uudelleen, se vähentää kahvin aromia suuresti. Kahvin kuumentaminen uudelleen ei ole suositeltavaa, koska kahvin aromi on parhaimmillaan heti suodatuksen jälkeen.
5. Puhdista kahvinkeitin, kun liika uuttaminen aiheuttaa öljyisyyttä. Pienet öljypisarot suodatetun, mustan kahvin pinnalla johtuvat kahvijauheesta uutetusta öljystä.
6. Öljyisyyttä voi ilmetä useammin, jos käytetään raskaasti paahdettuja kahvipapuja.

TEKNISET TIEDOT

Malli: POCM5010BK & POCM5010WH

Nimellisjännite: 220-240V~ 50-60Hz

Nimellisvirta:750W



Tämä tuotteeseen tai ohjeisiin merkitty symboli tarkoittaa, että sähkölaitteet ja elektroniikka on hävitettävä käyttökänsä päättyessä erillään kotitalousjätteestä. EU:ssa on kierrätystä varten erilliset keruujärjestelmät. Jos haluat lisätietoja, ota yhteys paikallisiin viranomaisiin tai tuotteen myyneeseen liikkeeseen.

**Power International AS,
PO Box 523, N-1471 Lørenskog, Norway**

**Power Norjassa:
<https://www.power.no/kundeservice/>
T: 21 00 40 00**

**Expert Tanskassa:
<https://www.expert.dk/kundeservice/>
T: 70 70 17 07**

**Power Tanskassa:
<https://www.power.dk/kundeservice/>
T: 70 33 80 80**

**Punkt 1 Tanskassa:
<https://www.punkt1.dk/kundeservice/>
T: 70 70 17 07**

**Power Suomessa:
<https://www.power.fi/tuki/asiakaspalvelu/>
T: 0305 0305**

**Power Ruotsissa:
<https://www.power.se/kundservice/>
T: 08 517 66 000**

VIGTIGE SIKKERHEDSINSTRUKTIONER

Inden du bruger dette elektriske apparat, skal du altid overholde visse grundlæggende forholdsregler, herunder følgende:

1. Læs alle instruktioner.
2. Sørg for, at spændingen i stikkontakten svarer til spændingen, der er angivet på apparatets typeskilt.
3. Apparatet må ikke bruges, hvis ledningen eller stikket er beskadiget, eller hvis det er i en unormal tilstand. Hvis ledningen er beskadiget, skal den udskiftes af producenten, dennes servicerepræsentant eller en tilsvarende kvalificeret fagmand.
4. Varme overflader må ikke berøres! Brug kun håndtagene eller knopperne.
5. For at beskytte mod brand, elektrisk stød og personskade må du ikke sænke ledningen eller stikket ned i vand eller anden væske.
6. Træk stikket ud af stikkontakten inden rengøring, når apparatet ikke er i brug. Lad apparatet køle helt ned inden andre dele sættes på eller tages af, og inden rengøring.
7. Brug af tilbehør, der ikke anbefales af producenten, er ikke tilladt. Dette kan føre til brand, elektrisk stød og/eller skader.
8. Beholderen er designet til brug med dette apparat. Den må aldrig bruges på en kogeplade.
9. Rengør ikke beholderen med rensmidler, ståluldspuder eller andet slibemiddel.
10. Lad ikke ledningen hænge ud over bordkanten eller berøre varme overflader.

11. Apparatet må ikke stilles på en varm overflade eller ved siden af ild, så den ikke beskadiges.
12. Sluk først for apparatet, og træk så stikket ud af stikkontakten, hvis du vil afbryde apparatet. Hold altid i selve stikket, når det trækkes ud af stikkontakten. Du må aldrig trække i ledningen.
13. Apparatet må ikke bruges til anden end dets tilsigtede brug, og det skal altid stilles i et tørt miljø.
14. Sørg for, at apparatet altid er under opsyn, hvis det bruges i nærheden af børn.
15. Pas på ikke at blive skoldet af dampen.
16. For at afbryde apparatet fra stikkontakten, skal slukke alle knapperne, og derefter trække stikket ud af stikkontakten.
17. Brug ikke apparatet uden vand i det.
18. Apparatet må ikke bruges, hvis kanden viser tegn på revner. Brug kun kanden, der følger med dette apparat. Brug forsigtigt, da kanden er meget skrøbelig.
19. Stil ikke en varm beholder på en varm eller kold overflade.
20. Brug ikke en revnet beholder, eller en beholder med et løst eller beskadiget håndtag.
21. Du kan blive forbrændt, hvis låget fjernes under brygningen.
22. Nogle dele af apparatet er varme, når de betjenes, så rør ikke ved dem med hænderne. Brug kun håndtagene eller knapperne.
23. Efterlad aldrig en tom kande på kogepladen, da kanden kan gå i stykker.
24. Apparatet er ikke beregnet til anvendelse af personer (herunder børn) med nedsatte fysiske, sansemæssige eller mentale evner. Det må heller ikke bruges af

personer med manglende erfaring eller viden, med mindre de er under opsyn af eller er blevet vejledt i brugen af apparatet af en person med ansvar for deres sikkerhed.

25. Børn skal være under opsyn, så de ikke leger med apparatet.

26. Apparatet er beregnet til brug i hjemmet og lignende steder, som f.eks.:

- personalekøkkener i butikker, kontorer og andre arbejdspladser;

- på gårde;

- af gæster på hoteller, moteller og andre boligmiljøer;

- bed & breakfast-miljøer.

27. Apparatet må ikke bruges udendørs.

28. Gem disse instruktioner.

PRODUKTOVERSIGT

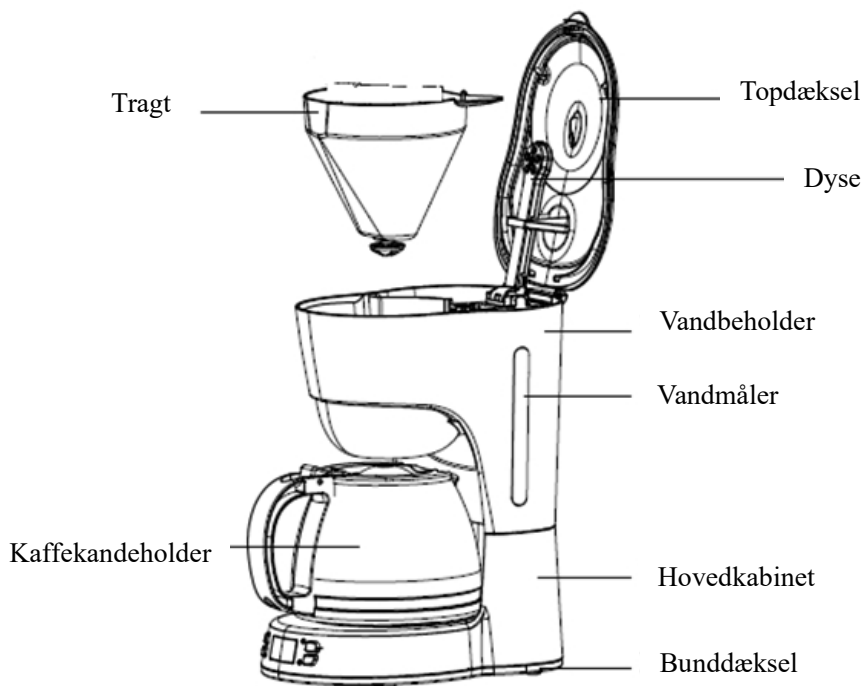

BETJENINGSPANE

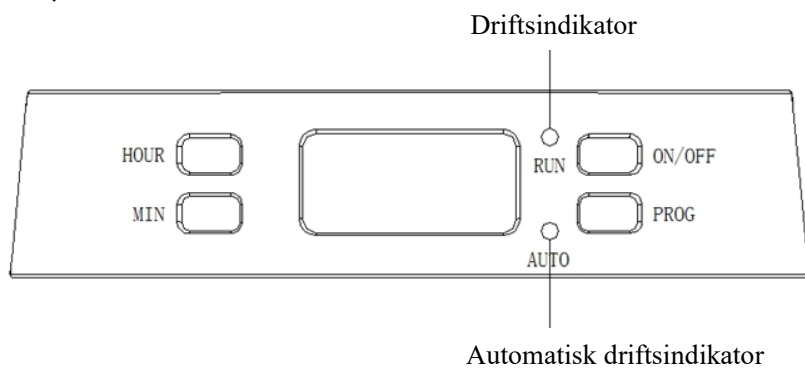

Fig. 1

BRUG

1. Løft låget til vandbeholderen og fyld den med koldt drikkevand. Vandniveauet må ikke komme over MAX-mærket på vandmåleren.
2. Sæt tragten i tragtholderen, og sørg for at tragten sidder rigtigt. Læg derefter filterpapiret i tragten, og sørg for at den sidder rigtigt.
3. Fyld en passende mængde kaffepulver i papirfilteret (medfølger ikke). Som regel skal der bruges en skefuld kaffepulver til en kop kaffe, men du kan justere efter personlig smag.
4. Sæt kanden vandret på bunden.
5. Sæt stikket i stikkontakten. LED-skærmen viser "12:00" og kolontegnet blinker, men knapperne lyser ikke.
6. Tryk på tænd/sluk-knappen, hvorefter driftsindikatoren lyser rød. Apparatet går nu i gang.
7. Brygningen kan altid afbrydes ved at trykke på tænd/sluk-knappen, hvorefter lyset i driftsindikatoren begynder at blinke. Apparatet fortsætter med brygningen, når du trykker på tænd/sluk-knappen igen. Bemærk: Du kan altid tage kanden ud, hælde kaffen i en kop og servere den. Apparatet holder automatisk op med at dryppe. Men tiden må ikke være over 30 sekunder.
8. Tag kanden ud, for at servere kaffen, når du er færdig med at brygge den (ca. et minut efter kaffen holder op med at dryppe). Bemærk: Den mængde kaffe der laves, bliver mindre end den mængde vand, du har hældt i vandbeholderen, da noget af vandet absorberes af kaffepulveret.
9. Sluk altid for kaffemaskinen, og træk stikket ud af stikkontakten, når den ikke er i brug. Bemærk: Vær forsigtig, når du hælder kaffen op, da temperaturen på en nybrygget kaffe er meget varm.

DEN AUTOMATISKE STARTFUNKTION

Hvis kaffemaskinen ikke skal starte med det samme. Hvis klokken fx nu er 17:10, og du ønsker, at kaffemaskinen automatisk skal starte kl. 20:15, skal du følge trin 1 til 5 i afsnittet ovenfor. Herefter kan du indstille den automatiske startfunktion på følgende måde:

1. Tryk en gang på knappen PROG, hvorefter der står CLOCK (UR) øverst til højre på skærmen.
2. Tryk gentagne gange på knapperne HOUR (TIME) og MIN (MINUT) for, at indstille det aktuelle klokkeslæt, som fx

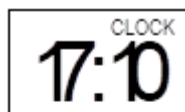

Fig. 1



Fig. 2

17:10 (se fig. 1).

Bemærk: Dette er et 24 timers ur.

3. Tryk på kappen PROG en gang til, hvor der står TIMER øverst til venstre på skærmen.
4. Brug knapperne HOUR (TIME) og MIN (MINUT) til, at indstille tidspunktet, hvor apparatet skal starte, som fx 20:15 (se fig. 2).
5. Tryk på knappen PROG, hvorefter AUTO-indikatoren begynder at lyse grøn. LCD-skærmen viser det aktuelle klokkeslæt. Du kan se tidspunktet for den automatisk start ved, at trykke på PROG.

Bemærk: Den automatisk startfunktion kan annulleres ved at trykke på trød/sluk-knappen for at stoppe maskinen, eller tryk to gange på tænd/sluk-knappen for at starte brygningen med det samme. Hvis du ønsker, at ændre det automatisk starttidspunkt, skal du følge trin 1-5 igen. Når tiden er gået, slukker den automatiske driftsindikator, driftsindikatoren begynder at lyse og apparatet begynder at brygge. Apparatet afbryder automatisk strømmen efter 40 minutter, hvis det ikke afbrydes manuelt, når kaffen er brygget færdig.

RENGØRING OG VEDLIGEHOLDELSE

FORSIGTIG: Træk altid kaffemaskinens stik ud af stikkontakten, og lad kogepladen køle helt ned, inden kaffemaskinen rengøres. Apparatet og dets ledningen må aldrig komme i vand eller andre væsker under rengøringen.

- 1) Vask alle aftagelige dele efter brug i varmt sæbevand.
- 2) Tør apparatets ydre overflade af med en blød, fugtig klud for at fjerne pletter.
- 3) For at styre denne drypning under brygningen, skal du tørre området rent med en ren, tør klud efter hvert brug.
- 4) Brug en fugtig klud til, at tørre kogepladen af. Den må aldrig rengøres med slibende rengøringsmidler.
- 5) Sæt alle dele tilbage på plads, så de er klar til næste brug.

AFKALKNING

For at holde dit apparat effektivt, skal du regelmæssigt fjerne mineralforekomster, der efterlades af vandet, afhængigt af vandkvaliteten i dit område og hvor ofte apparatet bruges. Vi anbefaler at afkalke din kaffemaskine på følgende måde, med en opløsning af hvid eddike og koldt vand. En opløsning med to spiseskefulde (30ml) hvid eddike i én kande med koldt vand virker bedst.

1. Fyld beholderen med eddikeopløsningen til det maksimale niveau, som angivet på vandmåleren.
2. Sæt glaskanden på opvarmningspladen.
3. Sørg for, at papirfilteret (medfølger ikke, uden kaffepulver) og tragten er på plads.
4. Tryk på tænd/sluk-knappen, hvorefter driftsindikatoren begynder at lyse rød. Vandet begynder automatisk at løbe ud efter et stykke tid.
5. Når maskinen har brygget, hvad der svarer til en kop, skal du slukke for apparatet ved at trykke to gange på tænd/sluk-knappen. Lyset i driftsindikatoren går ud.
6. Lad blandingen stå i 15 minutter, og gentag trin 3-5.
7. Tænd apparatet ved at trykke på gang tænd/sluk-knappen, og lad vandet stå, indtil vandbeholderen er helt tom.
8. Skyl efter ved at betjene apparatet med vand mindst 3 gange.

RÅD TIL VELSMAGENDE KAFFE

1. En ren kaffemaskine er afgørende for at lave velsmagende kaffe. Rengør kaffemaskinen regelmæssigt, som angivet i afsnittet "RENGØRING OG VEDLIGEHOLDELSE". Brug altid frisk, koldt vand i kaffemaskinen.
2. Opbevar ubrugt kaffepulver på et køligt, tørt sted. Når en pakke kaffepulver er blevet åbnet, skal den genlukkes tæt og opbevares i køleskab for at bevare friskheden.
3. For en optimal kaffesmag skal du købe hele kaffebønner og fin male dem lige inden brygning.
4. Genbrug ikke kaffepulver, da det vil forringe kaffens smag. Genopvarmning af kaffe anbefales ikke, da kaffen har den bedste smag umiddelbart efter brygning.
5. Rengør kaffemaskinen, hvis der dannes en olieagtig konsistens på overfladen. Små oliedråber på overfladen af den bryggede sorte kaffe skyldes udvinding af olie fra kaffepulveret.
6. Olieagtig overflade kan forekomme oftere, hvis der anvendes stærkt stegt kaffe.

SPECIFIKATIONER

Model: POCM5010BK & POCM5010WH

Nominal spænding: 220-240V~ 50-60Hz

Nominal effekt: 750W



Dette symbol på produktet eller i vejledningen betyder, at det udtjente elektriske eller elektroniske udstyr ikke må bortskaffes sammen med husholdningsaffald. I EU-lande findes der separate genbrugsordninger. Kontakt de lokale myndigheder eller forhandleren for yderligere oplysninger.



**Power International AS,
PO Box 523, N-1471 Lørenskog, Norway**

**Power Norge:
<https://www.power.no/kundeservice/>
T: 21 00 40 00**

**Expert Danmark:
<https://www.expert.dk/kundeservice/>
T: 70 70 17 07**

**Power Danmark:
<https://www.power.dk/kundeservice/>
T: 70 33 80 80**

**Punkt 1 Danmark:
<https://www.punkt1.dk/kundeservice/>
T: 70 70 17 07**

**Power Finland:
<https://www.power.fi/tuki/asiakaspalvelu/>
T: 0305 0305**

**Power Sverige:
<https://www.power.se/kundservice/>
T: 08 517 66 000**

VIKTIGA SÄKERHETSINSTRUKTIONER

Innan du använder den elektriska apparaten ska du alltid följa grundläggande försiktighetsåtgärder, inklusive följande:

1. Läs alla instruktioner.
2. Kontrollera att nätspänningen motsvarar spänningen som anges på apparatens typskylt.
3. Använd inte någon apparat som har en skadad elkabel eller kontakt eller om apparaten inte är i sitt ursprungliga tillstånd. Om elkabeln är skadad måste den bytas ut av tillverkaren, närmaste service representant eller en kvalificerad person för att undvika fara.
4. Vidrör inte varma ytor. Använd enbart handtag eller knoppar.
5. För att skydda mot brand, elektriska stötar och personskador ska elkabeln och kontakten inte sänkas ned i vatten eller annan vätska.
6. Dra ut kontakten ur vägg uttaget före rengöring och när den inte används. Låt apparaten svalna helt innan du tar av och sätter på delar eller för rengöring.
7. Det är inte tillåtet att använda tillbehör som inte rekommenderas av tillverkaren. Det kan orsaka brand, elektriska stötar och/eller personskador.
8. Behållaren är avsedd att användas tillsammans med apparaten. Den får aldrig användas på en spishäl.
9. Rengör inte behållaren med rengöringsmedel, ståull eller andra slipande material.
10. Lå inte elkabeln hänga över kanten på ett bord eller bänkskiva eller vidröra heta ytor.
11. Placera inte apparaten på en het yta eller bredvid eld för

- att förhindra att den skadas.
12. För att koppla ifrån, dra ut kontakten ur eluttaget. Håll alltid i kontakten när du ska dra ut den ur eluttaget. Dra aldrig i elkabeln.
 13. Använd inte apparaten för andra ändamål än den är avsedd för och placera den alltid torrt.
 14. Noggrann uppsikt är nödvändig när apparaten används i närheten av barn.
 15. Var aktsam så att du inte blir bränd av ångan.
 16. För att stänga av, ställ reglaget på "Av", och dra ut kontakten ur eluttaget.
 17. Använd inte apparaten utan vatten.
 18. Använd aldrig apparaten om kanna visar tecken på sprickor. Använd endast kannan som medföljde denna apparat. Var försiktig eftersom kannan är mycket ömtålig.
 19. Placera inte en varm behållare på en varm eller kall yta.
 20. Använd inte en sprucken behållare eller en behållare med löst eller svagt handtag.
 21. Skållning kan inträffa om locket tas bort under bryggningscyklerna.
 22. Vissa delar på apparaten är varma när de används, så de ska inte vidröras med händerna. Använd enbart handtag eller knoppar.
 23. Lämna aldrig den tomma kannan på värmeplattan eftersom den kan spricka.
 24. Denna apparat är inte avsedd att användas av person (inklusive barn) med nedsatt fysisk eller mental förmåga eller brist på erfarenhet och kunskap såvida de inte har överinseende eller fått instruktioner om användning av apparaten, av en person som ansvarar för deras säkerhet.

25. Barn bö hållas under uppsikt så att de inte leker med apparaten.
26. Den här apparaten är avsedd för användning i hushåll och liknande användningsområden, exempelvis:
- personalkök i affäer, på kontor och andra arbetsplatser;
 - mangådsbyggnader;
 - av gåter på hotell, motell och andra former av boendemiljör;
 - miljör för uthyrning av rum inklusive frukost.
27. Använd inte utomhus.
28. Spara dessa instruktioner.

PRODUKTÖVERSIKT

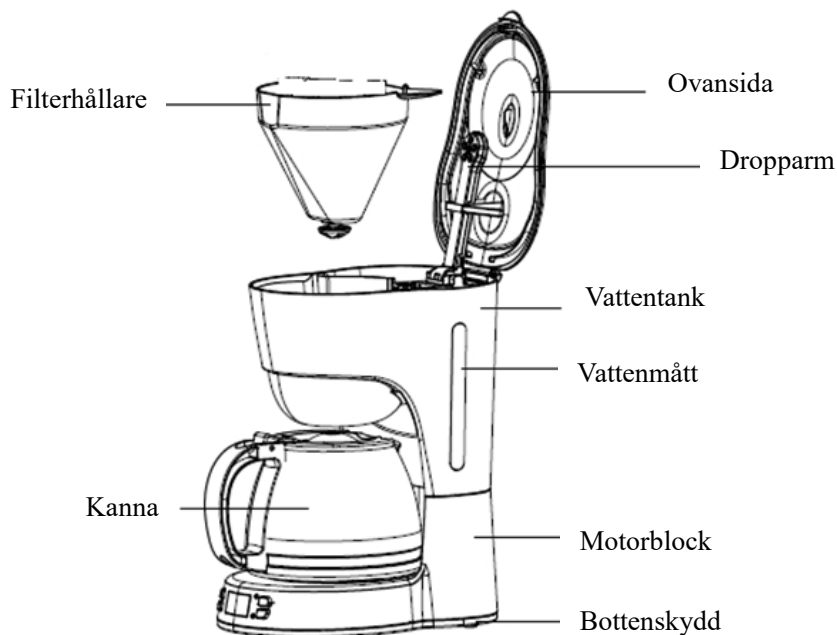

KONTROLLPANEL

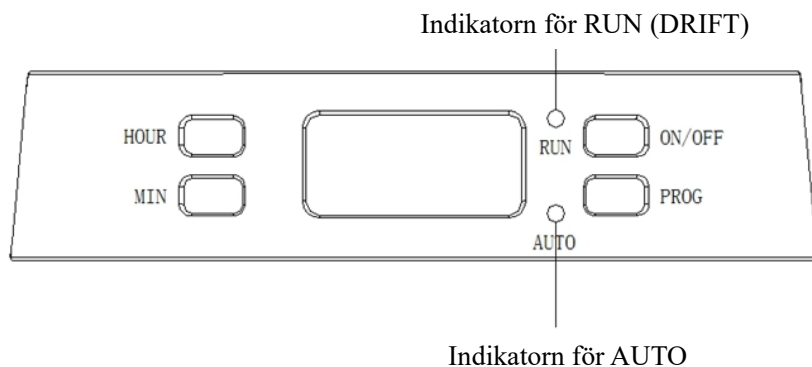

Fig. 1

ANVÄNDNING

1. Öppna vattentankens lock och fyll vattentanken med kallt dricksvatten. Vattennivån får inte överstiga MAX-nivån som anges på vattenmättet.
2. Placera tratten i trattstödet och kontrollera att tratten är korrekt monterad, placera sedan kaffefiltret i tratten och kontrollera att det är korrekt monterat.
3. Tillsätt kaffepulver i kaffefiltret (ingår ej). Normalt behövs en slät msk kaffe till en kopp kaffe, men du kan anpassa efter din smak.
4. Sätt in karaffen horisontellt på basen.
5. Anslut nätsladden till eluttaget. LCD-fönstret visar "12:00" och kolontecknet blinkar, men alla knapparna tänds inte.
6. Tryck på strömbrytaren, RUN-indikatorn kommer att lysa rött. Apparaten sätter igång.
7. Bryggningen kan avbrytas när som helst genom att trycka på strömbrytaren, varvid RUN-indikatorn börjar blinka. Apparaten fortsätter att brygga när du trycker på strömbrytaren igen.
Obs: Du kan ta ut kannan, hålla upp och servera när som helst. Apparaten kommer automatiskt att sluta droppa. Men tiden får inte överskrida 30 sekunder.
8. Ta ut kannan för servering när bryggningen är klar (ca en minut efter att kaffet slutat droppa.)
Obs: kaffet du får kommer att vara mindre än det vatten du har tillsatt, eftersom en del vatten absorberas av kaffepulvret.
9. Stäng alltid av kaffebyggaren och koppla ifrån apparaten när den inte används.
Obs: Var uppmärksam när du håller ut kaffet, annars kan du skada dig eftersom temperaturen på det nybrygga kaffet är hög.

AUTOMATISK STARTFUNKTION

Om du inte vill att kaffebyggaren ska starta omedelbart, t.ex. om klockan nu är 17:10 och du vill att kaffebyggaren ska starta automatiskt kl. 20:15 på kvällen, ska du först följa steg 1 till 5 i avsnittet ovan och sedan ställa in funktionen för automatisk start på följande sätt:

1. Tryck en gång på PROG, ordet CLOCK visas i displayens övre högra hörn.
2. Tryck på HOUR (Timme)- och MIN-knappen kontinuerligt för att ställa in nuvarande tid (realtid), dvs. 17:10 (Se bild 1).

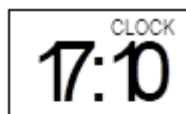

Fig. 1

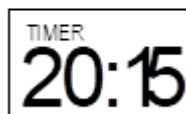

Fig. 2

Obs: Tidscykeln är 24 timmar.

3. Tryck på PROG en gång till och ordet TIMER visas i displayens övre vänstra hörn.
4. Ställ in fördröjd starttid genom att trycka upprepade gånger på knapparna HOUR och MIN, dvs. 20:15 (se fig. 2).
5. Tryck på PROG, AUTO-indikatorn lyser grönt. LCD-displayen visar den aktuella klockan. Du kan se den automatiska starttiden genom att trycka på PROG.

Obs: Du kan avbryta den automatiska startfunktionen genom att trycka på strömbrytaren en gång för att stoppa maskinen, eller trycka på strömbrytaren två gånger för att starta bryggningen omedelbart. Om du vill ändra den automatiska starttiden, följ steg 1-5 ovan igen. När tiden är inne slocknar AUTO-indikatorn, medan RUN-indikatorn tänds och enheten startar bryggningen. Apparaten stängs av automatiskt efter 40 minuter om den inte har kopplats bort manuellt efter avslutad bryggning.

RENGÖRING OCH UNDERHÅLL

FÖRSIKTIGHET: Dra alltid ut apparatens kontakt ur eluttaget och låt värmeplattan svalna helt innan du rengör den. Doppa aldrig apparaten eller elsladden i vatten eller andra vätskor för rengöring.

- 1) Rengör alla avtagbara delar efter varje användning i varmt, lödligt vatten.
- 2) Torka av produktens utsida med en mjuk fuktig trasa för att ta bort fläckar.
- 3) Torka av apparaten med en ren, torr duk efter varje användning för att förhindra att droppar bildas under bryggningen.
- 4) Använd en fuktig trasa för att försiktigt torka värmeplattan. Använd aldrig slipande rengöringsmedel för att rengöra den.
- 5) Ta bort alla delar och behåll inför nästa användning.

TA BORT MINERALAVLAGRINGAR

För att din apparat ska fungera effektivt ska du periodvis rengöra den för att ta bort mineralavlagringarna från vattnet i enlighet med vattenkvaliteten i ditt område och hur ofta den används. Vi rekommenderar att du fengör apparaten på följande sätt, med en lösning av ättika och kallt vatten. En lösning av två matskedar(30ml) ättika i en kanna kallt vatten fungerar bäst.

1. Fyll tanken med ättikslösningen til maxnivån på vattenmätaren. angivet på vandmåleren.
2. Ställ glaskannan på uppvärmningsplattan.
3. Pappersfiltret (medföljer, utan kaffepulver) och filterhållarens sitta på plats.
4. Tryck en gång på strömbrytaren så lyser RUN-indikatorn rött. Efter en stund kommer vattnet att rinna ut automatiskt.
5. Koka upp motsvarande en kopp och stäng sedan av apparaten genom att trycka två gånger på strömbrytaren. RUN-indikatorn släcks.
6. Låt lösningen verka i 15 minuter och upprepa stegen 3-5 igen.
7. Slå på apparaten genom att trycka en gång på strömbrytaren och låt vattnet rinna tills vattentanken är helt tom.
8. Skölj genom att använda apparaten med vatten minst 3 gånger.

TIPS FÖR ATT GÖRA KAFFE SOM SMAKAR FANTASTISKT

1. En ren kaffebyggare är viktig för att göra kaffe som smakar fantastiskt. Rengör regelbundet kaffebyggaren enligt specifikationen i avsnittet "RENGÖRING OCH UNDERHÅLL". Använd alltid fräscht och kallt vatten i kaffebyggaren.
2. Lagra oanvänt kaffe på en sval och torr plats. När ett kaffepaket har öppnats måste det återförslutas ordentligt och förvaras i kylskåp för att förbli färskt.
3. För en optimal kaffesmak, köp hela kaffeböner och finmal dem strax innan brygning.
4. Använd inte kaffepulver eftersom det i stor utsträckning minskar kaffets smak. Att värma upp kaffet är inte att rekommendera eftersom kaffet smakar som bäst direkt efter brygning.
5. Rengör kaffebyggaren när överextraktion orsakar oljighet. Små fett droppar på ytan av det bryggda svarta kaffet beror på extraktionen av olja från det malda kaffet.
6. Oljighet kan inträffa oftare om man använder mycket mörkrostade kaffesorter.

SPECIFIKATIONER

Modell: POCM5010BK & POCM5010WH

Märkspänning: 220-240V~ 50-60Hz

Märkeffekt: 750W



Denna symbol på produkten eller i instruktionerna betyder att dina elektriska och elektroniska apparater ska källsorteras när de är förbrukade och att de inte får slängas i hushållssoporna. Det finns särskilda insamlingssystem för återvinning inom EU. För ytterligare information, kontakta din kommun eller din återförsäljare där du köpte produkten.

**Power International AS,
PO Box 523, N-1471 Lørenskog, Norway**

**Power Norge:
<https://www.power.no/kundeservice/>
T: 21 00 40 00**

**Expert Danmark:
<https://www.expert.dk/kundeservice/>
T: 70 70 17 07**

**Power Danmark:
<https://www.power.dk/kundeservice/>
T: 70 33 80 80**

**Punkt 1 Danmark:
<https://www.punkt1.dk/kundeservice/>
T: 70 70 17 07**

**Power Finland:
<https://www.power.fi/tuki/asiakaspalvelu/>
T: 0305 0305**

**Power Sverige:
<https://www.power.se/kundservice/>
T: 08 517 66 000**

