

PC1441DW

Brugermanual
Bruksmanual
Bruksanvisningen
Käyttöohje

point®

I. SIKKERHED



ADVARSEL!

Det er farligt for andre end autoriseret servicepersonale at udføre service eller reparationer, der indebærer fjernelse af dæksler. For at undgå risiko for elektrisk stød må du ikke forsøge selv at reparere apparatet.

ADVARSEL!

Risiko for brand / brændbare materialer.



Sikkerhedstips

Brug ikke elektriske apparater såsom en hårtørrer eller radiator til at afrime dit Køleskab/Fryser.

Beholdere med brandfarlige gasser eller væsker kan lække ved lave temperaturer.

Opbevar ikke beholdere med brandfarlige materialer, f.eks. spraydåser, ildslukkerpatroner mv. i Køleskabet/Fryseren.

Læg ikke kulsyreholdige eller boblende drikkevarer i Fryseren. Frosne varer kan forårsage "Forfrysninger". Hvis de indtages direkte fra Køleskabet/Fryseren.

Fjern ikke varer fra Køleskab/Fryseren, hvis dine hænder er fugtige/våde, da det kan medføre hudskader eller "Frostforbrændinger". Flasker og dåser må ikke placeres i Fryseren, da de kan sprænge, når indholdet fryser.

Fabrikantens anbefalede opbevaringstid skal overholdes. Se relevante instruktioner.

Lad ikke børn rode med indstillingerne eller lege med Køleskab/Fryser. Køleskabet/Fryseren er tung. Pas på, når du flytter den. Det er farligt at ændre specifikationerne eller forsøge at ændre dette produkt på nogen måde.

Opbevar ikke brændbare gasser eller væsker i Køleskabet/Fryseren.

Hvis strømkablet er beskadiget, skal det udskiftes af fabrikanten, dets serviceagent eller tilsvarende kvalificerede personer for at undgå fare.

Dette apparat kan bruges af børn i alderen fra 8 år og opefter og personer med nedsat fysisk, sensorisk eller mental kapacitet eller manglende erfaring og viden, hvis de har fået vejledning eller instruktion om brug af apparatet på en sikker måde og forstår involverede risici. Børn må ikke lege med apparatet. Rengøring og vedligeholdelse må ikke foretages af børn uden opsyn.

Dette køleudstyr er ikke beregnet til at blive brugt som et indbygget apparat.

Dette apparat er beregnet til husholdningsbrug og lignende som f.eks:

- Personalekøkkener i butikker, kontorer og andre arbejdsmiljøer;
- Gårde og klienter på hoteller, moteller og andre boligområder;
- Bed and breakfast-type miljøer;
- Catering og lignende ikke-detail anvendelser.

Hold ventilationsåbninger i apparatets kabinet eller i den indbyggede struktur fri for blokering.

Brug ikke mekaniske anordninger eller andre midler til at fremskynde afrimningsprocessen, udover dem der anbefales af fabrikanten.

Beskad ikke kølekredsløbet.

Brug ikke andre elektriske apparater inde i apparatets opbevaringsrum, medmindre de er anbefalet af fabrikanten.

Opbevar ikke eksplosive stoffer som f.eks. aerosolbeholdere med brændbare brændstoffer i apparatet.

Dette apparat er ikke beregnet til brug af personer (herunder børn) med nedsat fysisk, sensorisk eller mental kapacitet eller manglende erfaring og viden, medmindre de har tilsyn eller instruktion vedrørende brug af apparatet af en person, der er ansvarlig for deres sikkerhed. Børn skal overvåges for at sikre, at de ikke leger med apparatet.

– **ADVARSEL:** Hold ventilationsåbninger i apparatets kabinet eller i den indbyggede struktur fri for blokering.

– **ADVARSEL:** Brug ikke mekaniske anordninger eller andre midler til at fremskynde afrimningsprocessen, udover dem der anbefales af fabrikanten.

– **ADVARSEL:** Beskad ikke kølekredsløbet.

– **ADVARSEL:** Brug ikke andre elektriske apparater inde i apparatets opbevaringsrum, medmindre de er anbefalet af fabrikanten.

– **ADVARSEL:** Køleapparater - især en køleskab-fryser Type I - fungerer muligvis ikke konsekvent (mulighed for afrimning af indhold eller at temperaturen bliver for varm i det frosne madrum), når det placeres i længere tid under den kolde ende af temperaturområdet som køleapparatet er designet til;

– **ADVARSEL:** Det er nødvendigt, for døre eller låg med låse og nøgler, at nøglerne opbevares utilgængeligt for børn og ikke i nærheden af køleapparatet for at forhindre børn i at blive låst inde.

– **ADVARSEL:** Kølemidlet og isoleringsmaterialerne, der anvendes i dit apparat, kræver særlige bortskaffelsesprocedurer.

– **ADVARSEL:** Sørg for, at ledningen ikke er fanget eller beskadiget, når du placerer apparatet.

– **ADVARSEL:** Placer ikke bærbare stikkontakter eller bærbare strømforsyninger bag apparatet.

Børn i alderen 3 til 8 år må lægge eller tage varer i køleapparaterne.

For at undgå forurening af fødevarer skal du respektere følgende instruktioner:

– Åbning af døren i længere perioder kan medføre en betydelig stigning i temperaturen i apparatet.

– Rens regelmæssigt overflader, der kan komme i kontakt med mad og tilgængelige dræningssystemer.

– Rens vandbeholdere, hvis de ikke er blevet brugt i 48 timer; skyl vandsystemet forbundet til vandforsyningen, hvis der ikke er trukket vand i 5 dage.

– Opbevar rått kød og fisk i egnede beholdere i køleskabet, så det ikke er i kontakt med eller drypper på anden mad.

– To-stjernede frosne madrum er velegnede til opbevaring af frosne fødevarer, opbevaring eller fremstilling af is og isterninger.

– En-, to- og tre-stjernede madrum er ikke egnet til frysning af frisk mad.

– Hvis køleapparatet er tomt i længere perioder, skal du slukke, afrime, rense, tørre og lade døren stå åben for at undgå at skimmel udvikler sig i apparatet.

Elektrisk Tilslutning

⚡ADVARSEL⚡

Dette apparat skal være korrekt jordet for din sikkerhed. Strømkablet til dette apparat er forsynet med et tretandsstik, der passer til tretandsstikkontakter, for at minimere risikoen for elektrisk stød.

Under ingen omstændigheder bør du klippe eller fjerne jorden fra den medfølgende ledning.

Dette køleskabsanlæg kræver en standard 220-240VAC 50Hz stikkontakt med tretandsstik jord.

Dette køleapparat er ikke beregnet til at blive anvendt med en omformer.

Ledningen skal fastgøres bag apparatet og må ikke efterlades udsat eller hængende for at forhindre utilsigtede skader.

Træk aldrig køleskabet ud af stikket ved at trække i ledningen. Tag altid fat i stikket og træk lige ud af kontakten.

Brug ikke en forlængerledning med dette apparat. Hvis ledningen er for kort, skal en autoriseret elektriker eller servicetekniker installere en stikkontakt i nærheden af apparatet. Brug af en forlængerledning kan negativt påvirke enhedens ydeevne.

Forkert brug af jorden kan medføre risiko for elektrisk stød. Hvis ledningen er beskadiget, skal den udskiftes af et autoriseret servicecenter.

Klimarækkevidde

Oplysningerne om apparatets klimarækkevidde findes på typeskiltet. Det angiver ved hvilken omgivelsestemperatur (det vil sige rumtemperaturen, hvor apparatet arbejder,) apparatets funktion er optimal (korrekt).

Klimarækkevidde	Tilladt omgivelsestemperatur
SN	fra +10°C til +32°C
N	fra +16°C til +32°C
ST	fra +16°C til +38°C
T	fra +16°C til +43°C

Bemærk: I betragtning af grænseværdierne for omgivelsestemperaturen for de klimaklasser, som køleapparatet er designet til, og det faktum at de indre temperaturer kan påvirkes af faktorer som køleapparatets placering, omgivelsestemperatur og frekvensen af døråbninger, kan indstillingen af en hvilken som helst temperaturstyringsenhed muligvis tillade disse faktorer, hvis det er passende.

Hvis strømkablet er beskadiget, skal det udskiftes af fabrikanten, serviceagenten eller tilsvarende kvalificerede personer for at undgå fare.



Bemærk: Under drift i et andet miljø end den specificerede klimatype (dvs. uden for det angivende omgivelsestemperaturområde), er apparatet muligvis ikke i stand til at opretholde de ønskede temperaturer i kabinettet.

Låse

Hvis dit Køleskab er udstyret med en lås, skal du holde nøglen uden for rækkevidde og væk fra apparatet for at forhindre, at børn bliver låst inde. Ligeledes, når du bortskaffer et gammelt Køleskab, skal du fjerne eventuelle gamle låse eller hængsler for at være på den sikre side.

Freon-fri

Det freonfri kølemiddel (R600a) og det skummende isoleringsmateriale (cyclopentan), som er miljøvenligt, bruges til køleskabet og forårsager ingen skade på ozonlaget og har en meget lille indvirkning på den globale opvarmning. R600a er brændbart og forseglet i kølesystemet uden lækager under normal drift. Men i tilfælde af udslip af kølemidlet, hvis kølekredsløbet beskadiges, skal du sørge for at holde apparatet væk fra åben ild og hurtigst muligt åbne vinduerne.

II. Produktegenskaber

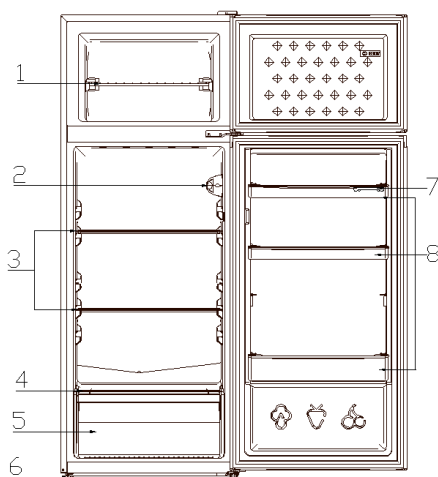

Nej	Beskrivelse
1	Fryserhylde
2	Termostat
3	Køleskabshylder
4	Grøntsagsskuffedæksel
5	Grøntsagsskuffe
6	Justerbare Fødder
7	Æggebakke
8	Flaskeholder

På grund af teknologisk innovation er beskrivelserne af produktet i denne vejledning muligvis ikke helt i overensstemmelse med dit køleskab. Detaljer er i overensstemmelse med materialet.

III. Forberedelse til brug

Installationssted

1. Ventilationstilstand

Den placering, du vælger til installationen af køleskabet, skal være godt ventileret og væk fra varm luft. Anbring ikke køleskabet nær en varmekilde, såsom komfurer og kedler, og undgå direkte sollys, dette sikrer køleeffekten, samtidig med at energiforbruget holdes nede. Undgå at placere køleskabet på et fugtigt sted for at forhindre køleskabet i at ruste og lække elektricitet. Resultatet af det samlede areal, hvor køleskabet er installeret, divideret med kølemidlets kølemængde, bør ikke være mindre end $8\text{g}/\text{M}^3$.

Bemærk: Mængden af kølemiddel, der er findes i køleskabet, findes på navneskiltet.

2. Varmeafledningsareal

Når det er i drift, afgiver køleskabet varme til omgivelserne. Derfor skal der være mindst 300 mm ledig plads på oversiden, mere end 100 mm på begge sider og over 50 mm på bagsiden af køleskabet.

Dimensioner i mm

B	D	H	A	B	C(°)	E	F	MODEL
540	551	1428	910	1054	130±5	50	100	BCD-211

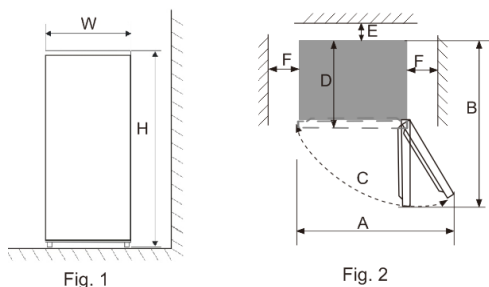

Bemærk: Figur 1, Figur 2 er kun et skematisk diagram for pladskrav.

3. Jævn gulv

Anbring køleskabet på en fast og plan underflade (gulvet) for at holde det stabilt, ellers vil det give anledning til vibrationer og støj. Når køleskabet placeres på gulvmaterialer som tæpper, stråmætter og polyvinylchlorid, skal de faste underlagsplader anbringes under køleskabet for at forhindre misfarvninger forårsaget af varmeafledningen.



Uhindret ventilation skal opretholdes omkring apparatet eller i en indbygget struktur.

Forberedelse til brug

1. Stilstand

Når køleskabet er korrekt installeret og grundigt rensed, må du ikke tænde det med det samme. Sørg for at aktivere køleskabet efter mere end 1 times stilstand for at sikre, at det fungerer normalt.

2. Rengøring

Rengør tilbehørsdelene inde i køleskabet og aftør indersiden med en blød klud.

3. Tænding

Sæt stikket i stikkontakten for at starte kompressoren. Efter 1 time skal fryserdøren åbnes, hvis temperaturen inde i fryserummet er faldet betydeligt, viser det at kølesystemet fungerer normalt.

4. Opbevaring af mad

Når køleskabet har været aktivt i en periode, justeres køleskabets indvendige temperatur automatisk i henhold til brugerens temperaturindstilling. Efter at køleskabet er fuldt afkølet, indsættes fødevarer, som normalt har brug for 2~3 timer for at blive fuldt afkølet. Om sommeren, når temperaturen er høj, tager det mere end 4 timer, før fødevarerne bliver fuldt afkølet (Prøv at åbne køleskabsdøren så lidt som muligt, inden den indre temperatur køler ned).



Hvis køleskabet er installeret på et fugtigt sted, skal du sørge for at kontrollere, om jordledningen og lækageafbryderen er optimale. Hvis der opstår vibrationslyde fordi køleskabet kommer i kontakt med væggen, eller hvis væggen bliver sværged ved luftkonvektion omkring kompressoren, skal du flytte køleskabet væk fra væggen. Opsætning af køleskabet kan forårsage støjforstyrrelser eller forstyrre nærliggende mobiltelefoner, fastnetelefoner, radiomodtagere, fjernsyn, prøv derfor at holde køleskabet så langt væk som muligt i disse tilfælde.

IV. Funktioner

Valg af temperatur

Apparatets temperatur kan justeres ved at dreje termostaten.

- Termostaten kan indstilles til mellem 1 og 7.
- 1 er den varmeste indstilling.
- 7 er den koldeste indstilling.
- Den anbefalede indstilling er 4.
- Indstil drejeknappen til 0 for at slukke for kølefunktionen.

Apparatets interne temperatur kan variere afhængigt af omgivelsestemperaturen, mængden af lagrede varer og hvor ofte døren åbnes.

Hurtigfrysning

1. Hurtigfrysning gør vand i fødevarerformen til fine iskrystaller for at forhindre, at celledmembranen beskadiges, og cytoplasmaet går tabt ved optøning, hvilket bevarer den oprindelige friskhed og ernæring i maden.
2. Frisk mad og fisk, der skal konserveres i lang tid, bør fryses hurtigt. For at realisere hurtigfrysning, skal du indstille drejeknappen til tilstanden "7", før du lagrer maden.
3. Efter hurtigfrysning skal du dreje knappen tilbage til dens oprindelige tilstand (generelt bør hurtigfrys ikke overstige 4 timer).

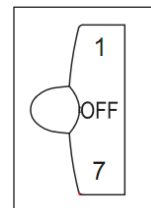

V. Instruktioner til opbevaring af fødevarer

Forholdsregler til brug

- Apparatet opererer muligvis ikke konsekvent (det er muligt optøning forekommer eller at temperaturen bliver for varm i det frosne madrum), når det opererer i længere tid under koldgrænsen for det temperaturområde, køleapparatet er beregnet til.
- Oplysningerne om apparatets klimatype findes på typeskiltet.
- Den interne temperatur kan påvirkes af faktorer som køleanlæggets omgivelser, omgivelsestemperaturen, åbninger af døren osv. og eventuelt bør der gives en advarsel om, at indstillingen af en hvilken som helst

temperaturreguleringsenhed skal tilpasses for at korrigere for disse faktorer.

- Drikkevarer bør ikke opbevares i fryseren eller i lavtemperatrummet, og nogle produkter som f.eks. is bør ikke forbruges for koldt.

Opbevaring af mad

På grund af den kolde luftcirkulation i køleskabet er temperaturen i hver del af køleskabet forskellig, så forskellig slags mad bør placeres i forskellige områder.

Det friske madrum er egnet til opbevaring af sådanne fødevarer, som ikke skal fryses, kogt mad, øl, æg, visse krydderier, der kræver kold opbevaring, mælk, frugtjuice osv., grøntsagsskuffen er egnet til bevarelse af grøntsager, frugter mv.

Fryserummet er egnet til opbevaring af is, frosne fødevarer og de fødevarer, der skal opbevares i længere tid.

Brug af køleskabskabinettet

Indstil temperaturen i køleskabskabinettet til mellem 2 °C ~ 8 °C, og opbevar de fødevarer, der er beregnet til kortvarig opbevaring eller til at blive spist når som helst i køleskabskabinettet.

Køleskabshylde: Når du fjerner hylden, skal du først løfte den op og derefter trække den ud; og når du installerer hylden, skal du sætte den i position, inden du lægger den. (For hylde med to sektioner, trykkes den første sektion til bagenden og derefter trækkes den anden sektion ud). Hold hyldens bagkant opad for at forhindre, at fødevarer kommer i kontakt med væggen. Når du tager hylden ud eller lægger den ind, hold godt fast og håndter den forsigtigt for at undgå skader.

Grøntsagsskuffen: Træk grøntsagsskuffen ud for at få adgang til maden. Når du har brugt eller rengjort afdækningspladen til grøntsagsskuffen, skal du sørge for at sætte den tilbage på grøntsagsskuffen, så den temperaturen i skuffen ikke påvirkes.

Sådan bruges ismaskinen

Placer ismaskinen i den øverste del af frysekabinettet, så den fryser hurtigst muligt.

Advarsler til opbevaring af fødevarer

Det er bedst at rense maden og tørre den, før du opbevarer den i køleskabet. Før mad lægges i køleskabet, er det tilrådeligt at forsegle den for at forhindre vandfordampning, det gøres for at holde frugter og grøntsager friske og forhindre dårlig lugt.

Sæt ikke for tung eller for meget mad i køleskabet. Hold nok plads mellem fødevarer; hvis de ligger for tæt, blokeres den kolde luftstrøm, hvilket påvirker køleeffekten. Opbevar ikke overdrevne mængder eller overvægtige fødevarer for at undgå, at hylde bliver knust. Ved opbevaring af maden, holdes afstand fra indersiden; placer ikke de vandholdige fødevarer for tæt på køleskabets bagvæg, ellers kan de blive frosset.

Kategoriseret opbevaring af fødevarer: Fødevarer skal opbevares efter kategori med de fødevarer, du spiser hver dag, placeret foran på hylden, så varighed af døråbninger kan forkortes, og madspild som følge af temperaturskift kan undgås.

Strømbesparende tip: Lad varm mad køle ned til stuetemperatur, inden den lægges i køleskabet. Sæt den frosne mad i det friske madrum til optøning, de frosne fødevarer sænker temperaturen og afkøler den friske mad, hvilket sparer energi.

Opbevaring af frugt og grøntsager

I tilfælde af køleapparater med kølerum, bør der gives en advarsel om, at visse typer friske grøntsager og frugter er følsomme over for kulde og derfor ikke er egnede til opbevaring i denne form for rum.

Brug af opbevaringsrummet til frosne fødevarer

Frysetemperaturen justeres til under -18 °C, og det anbefales at opbevare fødevarer til langvarig opbevaring i fryseskabet, men udløbsdatoen angivet på fødevareremballagen skal overholdes.

Fryseskufferne bruges til at opbevare mad, der skal fryses. Større blokke af fisk og kød skal skæres i mindre stykker og pakkes i fryseposer, inden de fordeles jævnt i fryseskufferne.

★ Lad varm mad køle ned til stuetemperatur, inden den lægges i fryseren.

★ Sæt ikke en glasbeholder med væske eller dåsevæsker i fryseskabet, for at undgå sprængning på grund af volumenuddvidelse, efter at væsken er frosset.

★ Opdel fødevarerne i passende små portioner.

★ Det er bedst at pakke fødevarerne ud, inden du fryser dem, og den anvendte emballagepose skal være tør, ellers kan varerne fryse fast til hinanden. Fødevarer skal pakkes eller dækkes af egnede materialer, som er faste, smagløse, uigennemtrængelige for luft og vand, giffri og forureningsfri for at undgå krydskontaminering og overførsel af lugt.

Tips til at shoppe efter de frosne fødevarer

1. Når du køber frossen mad, skal du kigge på opbevaringsvejledningen på emballagen. Du vil være i stand til at gemme hver frosne fødevarer i den periode, der vises på stjerneklassifikationen. Dette er normalt den periode, der er angivet som "Bedst før X", der findes på forsiden af emballagen.

2. Kontroller temperaturen på det frosne opbevaringsrum i butikken, hvor du køber de frosne fødevarer.

3. Sørg for, at den frosne mads indpakning er i perfekt stand.

4. Køb altid frosne produkter sidst på din indkøbstur i supermarkedet.

5. Prøv at holde frossen mad sammen, mens du handler og på turen hjem, da dette vil hjælpe med at holde fødevarerne kølige.

6. Køb ikke frossen mad, medmindre du kan fryse den med det samme. Specielle isoleringsposer kan købes i de fleste supermarkeder og hardware-butikker. Disse holder de frosne fødevarer kolde længere.

7. For nogle fødevarer er det unødvendigt at optø dem før madlavning. Grøntsager og pasta kan lægges direkte i kogende vand eller dampkogning. Frosne saucer og supper kan lægges i en gryde og opvarmes forsigtigt, indtil de er optøede.

8. Brug kvalitetsfødevarer og håndter dem så lidt som muligt. Når fødevarer fryses i små mængder, vil det tage mindre tid for dem at fryse og optø.

9. Anslå mængden af fødevarer, der skal fryses op. Når du fryser store mængder frisk mad, skal du justere temperaturreguleringsknappen til den lave indstilling, hvor frysetemperaturen sænkes. Sådan kan fødevarer fryses op på

en hurtig måde, mens fødevarer er friske og velholdte.

VI. Tip til særlige behov

Flytning af køleskab/fryser

• Placering

Placer ikke dit køleskab/fryser nær en varmekilde, f.eks. komfur, kedel eller radiator. Undgå direkte sollys i udhuse eller lignende.

• Plan

Sørg for, at dit køleskab/fryser står plant ved hjælp af de forreste justeringsfødder. Hvis det ikke står plant, påvirkes køle/fryserdækslets tætningssevne, eller det kan medføre driftsfejl i køleskabet/fryseren.

Efter at have fået køleskabet/fryseren i position, bør du vente i 4 timer før du bruger det, så kølemidlet kan opnå sin effekt.

• Installation

Undgå at dække eller blokere ventilationen eller ristene på dit apparat.

Når du er væk i længere tid

- Hvis apparatet ikke skal bruges i flere måneder, skal du slukke for det, og trække stikket ud af stikkontakten.
- Tag alle fødevarer ud.
- Rengør og tør det grundigt indvendigt. For at forhindre lugt og skimmelvækst skal du lade døren stå åben: sørg for at den står åben eller tag døren af, hvis det er nødvendigt.
- Hold det rensede apparat på et tørt, ventileret sted og væk fra varmekilder, læg apparatet plant og læg ikke tung genstande ovenpå det.
- Enheden bør ikke være tilgængelig for legende børn.

VII. Vedligeholdelse og rengøring

⚠ Før rengøring skal du først tage stikket ud af kontakten: Undlad at sætte stikket i eller at sætte stikket i med en våd hånd, da der er risiko for elektrisk stød og skader. Spild ikke vand direkte på køleskabet for at undgå rust, strømsvigt og ulykker. Du må ikke række hænderne ned under køleskabets bund, da du kan blive ridset af skarpe metalkanter.

Intern rengøring og ekstern rengøring

Madrester i køleskabet kan forårsage dårlig lugt, så køleskabet skal rengøres regelmæssigt. Det friske madrum rengøres normalt en gang om måneden.

Fjern alle hylder, grøntsagsskuffen, flaskeholdere, dækplader og skuffer mv., og rengør dem med et blødt håndklæde eller en svamp dyppet i varmt vand eller et neutralt rengøringsmiddel.

Fjern støvet, der er akkumuleret på bagpanelet og sidepladerne på køleskabet.

Efter brug af vaskemiddel skal du sørge for at skylle med rent vand og tørre af.

⚠ Brug ikke hårde børster, stålborster, rengøringsmiddel, sæbepulver, alkalisk rengøringsmiddel, benzen, benzin, syre, varmt vand og andre ætsende eller opløselige midler til rensning af kabinettets overflade, dørpakning, dekorative plastdele mv. for at undgå skader.

Tør forsigtigt dørpakningen, rengør rillen ved hjælp af en træpind ombundet med bomuld. Efter rengøringen skal du fastgøre de fire hjørner af dørpakningen og derefter indlejre den et segment ad gangen i dørsporet.

Afbrydelse af strømforsyningen eller fejl i kølesystemet

- Pas på de frosne fødevarer i tilfælde af længerevarende afbrydelse af køleapparatet (f.eks. afbrydelse af strømforsyningen eller fejl i kølesystemet).
- Prøv at åbne køleskabsdøren så lidt som muligt, så mad kan holdes sikkert og friskt i flere timer, selv i den varme sommer.
- Hvis du bliver varslet om strømafbrydelsen på forhånd :
 - 1) Juster termostaten til den maksimale tilstand en time i forvejen, så fødevarer bliver fuldt frosne (Indsæt ikke ny mad i denne tid!). Gendan temperaturindstillingerne til den oprindelige indstilling, når strømforsyningen bliver normal igen.
 - 2) Du kan også lave is med en vandtæt beholder, og lægge den i den øverste del af fryseren for at forlænge fristen for opbevaring af frisk mad.

⚠ Bemærk: Når køleskabet er i brug, er det bedst at bruge det hele tiden; og under normale omstændigheder må du ikke stoppe med at bruge det, for ikke at påvirke levetiden.

Afrimning

Efter nogen tid vil der blive dannet et tyndt lag frost på fryserummets indre væg (eller fordamper), som kan påvirke køleeffekten, hvis den overskrider 5 mm i tykkelse. I så fald skal du forsigtigt skrabe frosten ud med en isskraber i stedet for metal eller skarpe værktøjer. Frost skal fjernes hver 3. måned, og hvis den normale brug af skuffer og normal adgang til fødevarer påvirkes af frost, skal du sørge for at fjerne frosten rettidigt. Følg nedenstående trin for at afrime:

1. Tag de frosne fødevarer op, sluk for strømforsyningen, åbn køleskabsdøren, og fjern forsigtigt frost fra indersiden med en isskraber. For at fremskynde optøningsprocessen foreslås det at placere en skål varmt vand inde i køleskabet/fryseren, og når den solide is bliver løst, skal du bruge en isskraber til at skrabe den ud.
2. Efter afrimningen skal køleskabet/fryseren rengøres indvendigt, derefter tændes for strømforsyningen.

Udskiftning af lyset

LED-lampen, der bruges til belysning af køleskabet, har lavt energiforbrug og lang levetid. I tilfælde af fejl bedes du kontakte eftersalgspersonalet for servicebesøg. Lamperne kan kun udskiftes af producenten sammen med en del af apparatet.

Lampetype: LED-lampe.

Energieffektivitetsniveau: G

 **Bemærk: Elektriske stød og brandulykker kan forekomme, hvis strømledningen og stikkene er beskadigede eller dækket af støv. Hvis der opstår uregelmæssigheder, skal du tage stikket ud af stikkontakten og kontakte sælgeren.**

VIII. Simpel fejlanalyse og -eliminering

Med hensyn til de følgende små fejl, er det ikke nødvendigt at kontakte teknisk servicepersonale for alle fejl; du kan forsøge at løse problemet.

Problem	Inspektion	Løsninger
<ul style="list-style-type: none">• Mangel på køling	<ul style="list-style-type: none">• Er stikket frakoblet?• Er afbrydere og sikringer gået?• Ingen el- eller ledningsbrud?	<ul style="list-style-type: none">• Tag stikket ud og sæt det i igen.• Åben døren og kontroller om lampen er tændt.
<ul style="list-style-type: none">• Unormal støj	<ul style="list-style-type: none">• Er køleskabet stabilt?• Når køleskabet til væggen?	<ul style="list-style-type: none">• Justering af køleskabets fødder.• Flyt væk fra væggen.
<ul style="list-style-type: none">• Dårlig køleevne	<ul style="list-style-type: none">• Lægger du varm mad eller for meget mad ind?• Åbner du ofte døren?• Sætter du madposer i klemme i døren?• Direkte sollys eller nær en ovn eller komfur?• Er der god ventilation?• Temperaturindstilling for høj?	<ul style="list-style-type: none">• Sæt mad i køleskabet, når den varme mad er kølet af.• Kontrol og lukning af døren.• Fjern køleskabet fra varmekilden.• Frigør plads for at opretholde god ventilation.• Indstilling til den passende temperatur.
<ul style="list-style-type: none">• Underlig lugt i køleskabet	<ul style="list-style-type: none">• Rådden mad?• Har du brug for at rense køleskabet?• Gemmer du mad med stærk smag?	<ul style="list-style-type: none">• Smid rådden mad ud.• Rengøring af køleskabet.• Indpak mad med stærk smag.

 **Bemærk:** Hvis ovenstående beskrivelser ikke kan anvendes til fejlfinding, må du ikke selv adskille og reparere apparatet. Reparationer udført af uerfarne individer kan forårsage skade eller alvorlige funktionsfejl. Kontakt din lokale forhandler, hvor dit køb blev foretaget. Dette produkt skal serviceres af en autoriseret ingeniør, og kun originale reservedele bør anvendes.

Når apparatet ikke er i brug i længere perioder, skal du afbryde strømforsyningen, fjerne alle fødevarer og rengøre apparatet, lad døren stå åben for at forhindre ubehagelige lugte.

IX. Certificeringer

Elektrisk information

Dette elektriske apparat skal være jordforbundet.

Dette produkt er forsynet med et stik, som er egnet til alle huse udstyret med stikkontakter, der opfylder de moderne specifikationer.

Hvis det monterede stik ikke passer til dine stikkontakter, skal det afskæres og bortskaffes omhyggeligt. For at undgå risiko for stød må du ikke sætte det kasserede stik i en stikkontakt.

Dette produkt overholder EØF-direktiverne.

X. Instruktioner til sikker bortskaffelse

Bortskaffelse

Gamle apparater har stadig en vis merværdi. En miljøvenlig tilgang vil sikre, at værdifulde råvarer genanvendes.

Kølemidlet og isoleringsmaterialerne, der anvendes i dit apparat, kræver særlige bortskaffelsesprocedurer. Sørg for, at der ikke er rørskader på bagsiden af udstyret før håndtering.

Aktuel information om mulighederne for bortskaffelse af gammelt udstyr og emballage fra gammelt udstyr kan fås hos din lokale kommune.

Korrekt bortskaffelse af dette produkt



Denne mærkning indikerer, at dette produkt ikke må bortskaffes sammen med andet husholdningsaffald i EU. For at forhindre skade på miljøet eller menneskers sundhed pga. ukontrolleret bortskaffelse af affald, genbruges det ansvarligt for at fremme bæredygtig genanvendelse af materielle ressourcer. For at returnere din brugte enhed skal du bruge retur- og indsamlingssystemerne eller kontakte forhandleren, hvor produktet blev købt. De kan tage dette produkt til miljømæssig sikker genanvendelse.

Advarsler til bortskaffelse

- ❌ Kølemiddel og cyclopentanskummet, der anvendes til køleskabet, er brandfarlige. Derfor, når køleskabet skrottes, skal det holdes væk fra enhver ildkilde og genbruges af et specielt genbrugsfirma med tilsvarende kvalifikationer fremfor at bortskaffes ved forbrænding for at forhindre miljøskader mm.
- ❌ Når køleskabet skrottes, skal du adskille dørene og fjerne pakningen på døren og hylderne; anbring døre og hylder på et sikkert sted for at forhindre, at et barn bliver fanget.

Omvendt dørsving

1. Sørg for, at dit køleskab er taget ud af stikket.
2. Tag hængselsdækslet op og af, fjern de tre skruer, der fastgør det øverste hængsel til døren, og fjern derefter hængslet.

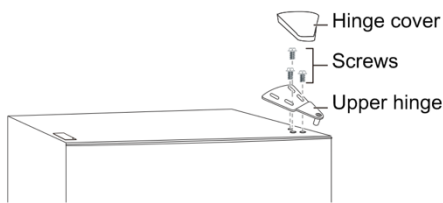

3. Fjern fryserummets dør fra kabinettet.
4. Fjern de to skruer, der fastgør centerhængslet.

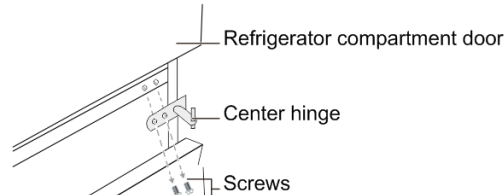

5. Fjern køleskabets dør.
6. Fjern skruerne, der fastgør det nedre hængsel til højre side af kabinettet, og fjern derefter hængslet.

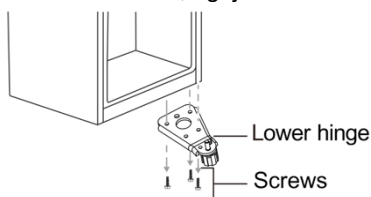

7. Fjern skiven og møtrikken, der fastgør akslen til højre hul på nederste hængsel, og fjern derefter akslen

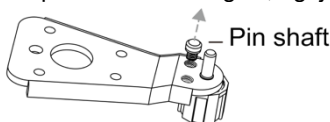

8. Sæt akslen i venstre hul på nederste hængsel, og fastgør derefter akslen med skiven og møtrikken.

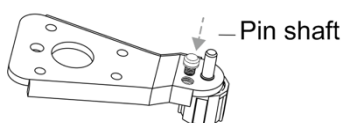

9. Installer det nederste hængsel på venstre side af kabinettet.
10. Fjern skruen, der sikrer dørstopet nederst til højre på

køleskabets dør, fjern dørstopet og installer nederst det nederst til venstre.

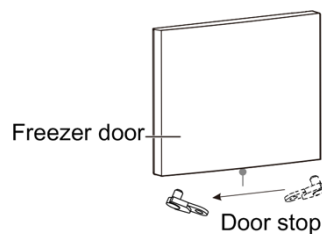

11. Monter køleskabets dør.
12. Flyt dørbøsningen fra øverste højre side af fryserdøren til øverste venstre side af døren. Og flyt venstre dæksel til højre side.

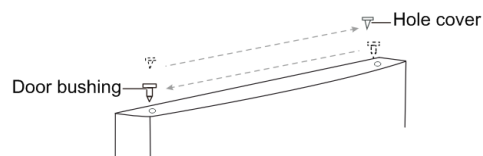

13. Fjern centerhængselskruehullet på venstre side af kabinettet, og monter i skruehullerne på højre side af kabinettet.

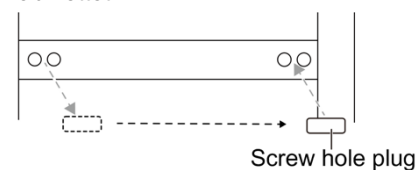

14. Monter centerhængslet på venstre side med de to skruer, du tidligere fjernede.

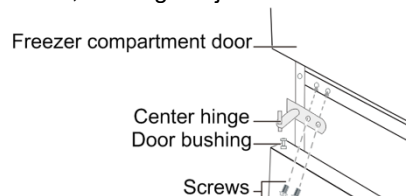

15. Tag venstre dørstop fra tilbehørsposen, installer den på nederste venstre side af køleskabets dør.

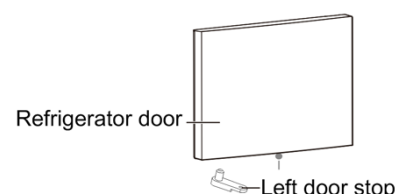

16. Monter fryserummets dør.

17. Flyt dørbøsningen fra øverste højre side af Køleskabsdøren til øverste venstre side af døren. Og flyt venstre dæksel til højre side.

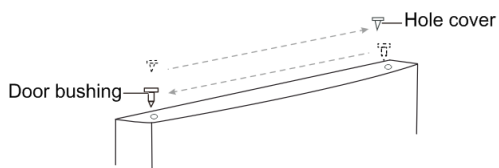

18. Fjern huldækslerne fra oversiden af skabet. Installer huldækslerne øverst til højre på kabinettet.

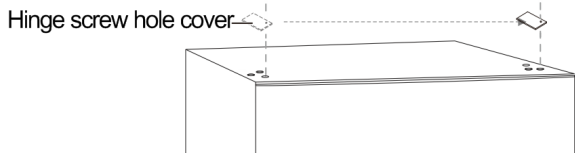

19. Monter det øvre hængsel på øverste venstre side af

kabinettet med de tre skruer, du tidligere fjernede. Før du strammer de øverste hængselsskruer, skal du sørge for, at dørens top er i plan med kabinettet, og at gummipakningen giver en god forsegling.

20. Monter hængseldækslet over hængslet øverst til venstre på kabinettet.

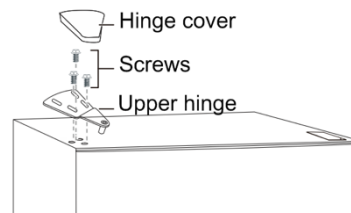

Bemærk: Sørg for at gummipakningerne holder tæt ved kabinettet hele vejen rundt om dørene, før hængselsskruerne strammes.

SÄKERHET



VARNING!

Det är farligt för någon annan än auktoriserad servicepersonal att utföra service eller reparationer som innebär avlägsnande av covers. För att undvika risken för en elektrisk stöt inte försöka reparera apparaten själv.

VARNING!

Risk för brand / lättantändliga material.



Säkerhetstips

Använd inte elektriska apparater såsom en hårtork eller värmare för att tina frysen.

Kontainer med brännbara gaser eller vätskor kan läcka vid låga temperaturer.

Lagra inte behållare med lättantändliga material, såsom sprayburkar, brandsläckare refillpatroner etc. i frysskåp.

Placera inte kolsyrade drycker i frysfacket. Isglass kan orsaka "Frost / kylskador". Om de konsumeras direkt från frysen.

Ta inte bort objekt från frysfacket om dina händer är fuktig / våt, eftersom detta kan orsaka hud skrubbsår eller "Frost / Frys brinner". Flaskor och burkar får inte placeras i frystrymmet eftersom de kan spricka när innehållet fryser.

Tillverkare rekommenderade förvaringstider ska följas. Se relevanta instruktioner.

Låt inte barn manipulera reglagen eller leka med frysen. The Freezer är tung. Försiktighet bör iaktas när du flyttar den.

Det är farligt att ändra specifikationerna eller att försöka modifiera denna produkt på något sätt.

Lagra inte brandfarliga gaser eller vätskor i din frys.

Om elkabeln är skadad måste den bytas ut av tillverkaren, dess servicerepresentant eller liknande kvalificerade personer för att undvika fara.

Denna apparat kan användas av barn från 8 år och uppåt och personer med nedsatt fysisk eller mental förmåga eller brist på erfarenhet och kunskap om de inte övervakas eller får instruktioner angående användning av apparaten på ett säkert sätt och förstår riskerna inblandade. Barn ska inte leka med apparaten. Rengöring och användarunderhåll ska inte göras av barn utan tillsyn.

Denna apparat är avsedd att användas i hushåll och liknande tillämpningar, såsom

- Personal köksutrymmen i butiker, kontor och andra arbetsmiljöer;
- Bondgårdar och av kunder på hotell, motell och andra bostäder typ miljöer;
- Bed and breakfast typ miljöer;
- Catering och liknande icke-detaljhandeln applikationer.

Behåll ventilationsöppningar, i apparatens inneslutning eller i den inbyggda strukturen, fritt från hinder.

Använd intemekaniska anordningar eller andra medel för att påskynda avfrostningsprocessen, andra än de som rekommenderas av tillverkaren.

Skada intekylkretsen.

Använd inte elektriska apparater inne i förvaring av livsmedel fack apparaten, såvida de inte är av rekommenderas av tillverkaren typ.

Förvara inga explosiva substanser såsom aerosolburkar med ett antändbart drivmedel i denna apparat.

Denna apparat är inte avsedd att användas av personer (inklusive barn) med nedsatt fysisk, sensorisk eller mental

förmåga eller brist på erfarenhet och kunskap, såvida de inte har fått handledning eller instruktioner om användningen av apparaten av en person som ansvarar för deras säkerhet. Barn ska hållas under uppsikt så att de inte leker med apparaten.

- VARNING: Håll ventilationsöppningar i apparatens hölje eller den inbyggda struktur, fri från hinder.
- VARNING: Använd inte mekaniska anordningar eller andra medel för att påskynda avfrostningsprocessen, annat än de som rekommenderas av tillverkaren.
- VARNING: Skada inte kylkretsen.
- VARNING: Använd inte elektriska apparater inne i förvaring av livsmedel fack apparaten, såvida de inte är av den typ som rekommenderas av tillverkaren.
- VARNING: kylar och frysar - i synnerhet en kyl och frys typ I - kanske inte fungerar korrekt (risk för avfrostning av innehåll eller temperatur blir för varmt i frysacket) vid placeras under en längre tid under den kalla änden av intervallet av temperaturer för vilka kylanordningen är konstruerad;
- VARNING: Nödvändigheten att för dörrar eller lock försedda med lås och nycklar, att nycklarna förvaras utom räckhåll för barn och inte i närheten av kylanordningen, i syfte att förhindra att barn låsas in.
- VARNING: kylmedel som används i ditt apparaten och isoleringsmaterial kräver särskilda hanteringsrutiner.
- VARNING: När apparaten placering, se till att strömsladden inte kläms eller skadas.
- VARNING: Placera inte flera portabla vägguttag eller bärbara nätaggregat på baksidan av apparaten.

Barn från 3 till 8 år får lasta och lossa kylar och frysar.

För att undvika kontaminering av livsmedel, vänligen respektera följande instruktioner:

- Öppna dörren under långa perioder kan orsaka en betydande ökning av temperaturen i fack i apparaten.
- Rengör regelbundet ytor som kan komma i kontakt med livsmedel och tillgänglig dräneringssystem.
- Rengör vattentankar om de inte har använts i 48 h; spola vattensystemet anslutet till en vattenförsörjning om vattnet inte har tagits i 5 dagar.
- Förvara rått kött och fisk i lämpliga behållare i kylskåpet, så att den inte är i kontakt med eller droppa på andra livsmedel.
- Två-stjärniga frysta livsmedel fack är lämpliga för förvaring av pre-frysta livsmedel, lagring eller göra is-gräddor och göra isbitar.
- En-, två- och tre-stjärna fack är inte lämpliga för frysning av färska livsmedel.
- Om kylanordningen lämnas tomt under långa perioder, stänga, avfrostning, rena, torra och lämna dörren öppen för att förhindra mögel utvecklas inom apparaten.

lås

Om Kyl / frys är utrustad med ett lås för att förhindra att barn infångad hålla nyckeln utom räckhåll och inte i närheten av apparaten. Om avyttra en gammal Kyl / frys bryta alla gamla lås eller spärrar som en säkerhetsåtgärd.

INTRODUKTION

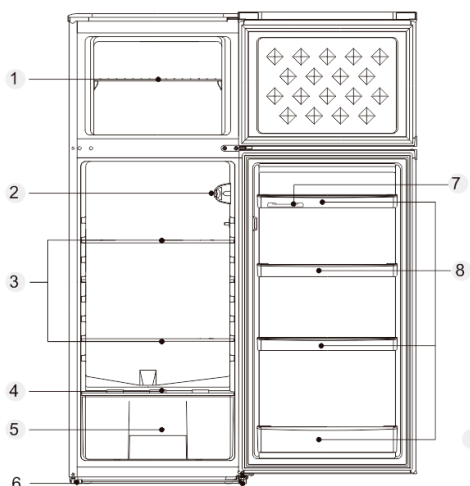

Ne j	Beskrivning
1	frys Shelf
2	Termostat
3	kylskåpshylla
4	Salladslådan Cover

1. läge eller Fast Cool läge och en

INSTALLATION

Plats

När du väljer en position för Kyl / frys bör du se till att golvet är plant och fast, och rummet är väl ventilerat med en genomsnittlig rumstemperatur mellan 16 °C och 38 °C. Undvik att placera din Kyl / frys nära en värmekälla, t.ex. spis, panna eller radiator. Också undvika direkt solljus på ut-byggnader eller uterum. Om du placerar din Kyl / frys i en out-building som ett garage eller annex säkerställa att Kyl / frys placeras ovanför den fuktiga kurs, annars kondens uppstå på skåpet kyl / frys. Placera aldrig Kyl / frys i en vägg infälld eller i inbyggda skåp eller furniture när Kyl / frys fungerar kan gallret på baksidan bli varmt och sidorna varma. Det måste därför monteras så att baksidan av Kyl / frys har minst 10 cm (3 1/2") fritt utrymme och sidorna har 2cm (3/4"). Inte draper den kyl / frys med någon täckning.

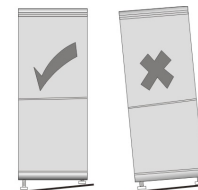

Utjämning Kyl / frys

Om Kyl / frys är inte nivån, kommer dörren och magnetiska tätning inriktning påverkas och kan orsaka Kyl / frys för att arbeta felaktigt. När Kyl / frys placeras i sitt slutliga läge, justera nivåfötter på framsidan genom att vrida dem.

Rengöring före användning

Torka av insidan av Kyl / frys med en svag lösning av bikarbonat. Skölj med varmt vatten med en fuktig svamp eller trasa. Tvätta korgarna och hyllor i varmt tvålsvamp och torka helt innan du sätter tillbaka i kyl / frys. De yttre delarna av Kyl / frys kan rengöras med vax polish.

Innan du ansluter Du måste

Kontrollera att du har en sockel som är kompatibel med plug medföljer kyl / frys.

Innan du slår på!

Slå inte på förrän fyra timmar efter att ha flyttat kyl / frys.

Kylfluiden behöver tid för att sedimentera. Om apparaten är avstängd när som helst, vänta 30 minuter innan du sätter tillbaka på att låta kylvätskan att lösa.

Innan du fyller din Kyl / frys

Innan förvaring livsmedel i kyl / frys, vrid Kyl / frys och vänta i 24 timmar, för att se till att den fungerar och att låta Kyl / frys för att misslyckas med att rätt temperatur.

START

Testning

1. Rengöra de delar av kylskåp med ljummet vatten innehållande en liten mängd neutralt rengöringsmedel och med rent vatten, och torka dem torra.

Anmärkningar: Elektriska delar av kylskåpet kan endast torkas av torr trasa.

2.Vrid termostatvredet till "3" läge, slå på el. Kompressorn och ljuset inne i kylskåpet börjar arbeta.

3.Stäng dörren 30 minuter senare, om temperaturen i frysutrymmet minskade uppenbarligen visar det att kylskåpet systemet fungerar bra. När kylskåpet arbetar under en tid, kommer temperaturen regulatorn automatiskt ställa in temperaturen inom gränser det öppnas.

4. Om ovanstående åtgärder är framgångsrika, försöksverksamheten är klar. Kylskåpet fungerar normalt.

Justering av temperaturen

Temperaturen av apparaten kan justeras genom att vrida termostatratten.

- Termostaten kan ställas in mellan en och 7.
- 1 är den varmaste inställningen.
- 7 är den kallaste inställningen.
- Den rekommenderade inställningen är 4.
- Ställ ratten till 0 för att stänga av kylfunktion.

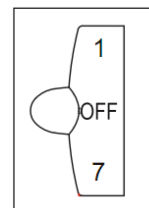

Temperaturen inuti apparaten kan variera beroende på omgivningstemperatur, mängden föremål lagras och hur ofta

dörren är öppen. Fast Freeze 1. Snabbfrysning gör vatten i livsmedels form till fina iskristaller, för att förhindra cellmembranet från att skadas och cytoplasman från att gå förlorad vid tining och därmed skydda den ursprungliga friskhet och näring av food. 2. Färska livsmedel och fisk som skall bevaras under en längre tid bör frysas på ett snabbt sätt. För att förverkliga snabbt frysta, justera ratten byta till läge "7" innan du lägger till food. 3. Efter snabbfrysning vrider ratten tillbaka till sin ursprungliga läge (I allmänhet ska snabbfrysning inte överstiga 4 timmar).

Super Frysning

1. Snabbfrysning medger fukt inuti livsmedel för att bilda fina iskristaller som förhindrar cellmembranet från att skadas och cytoplasman förloras när visning i realtid, således den ursprungliga friskhet och näring beståndsdel i livsmedel kan bibehållas.
2. Färsk måltid och fisk som ska lagras under lång tid måste göras av snabbfrysning. Till snabbfrysning vrider temperaturvredet till inställningen "7" innan du lägger mat.
3. Efter snabbfrysning vrider ratten tillbaka till den ursprungliga positionen (normalt tid för snabbfrysning får inte överstiga 4 timmar).

I ANVÄNDNING

1. Apparaten kanske inte fungerar korrekt (risk för avfrostning av innehåll eller temperaturen blir för varmt i frysfacket på) när belägna för en utsträckt tidsperiod under den kalla änden av det temperaturområde för vilket kylanordningen är utformad
2. Det faktum att de interna temperaturerna kan påverkas av sådana faktorer som placering av kylanordningen, omgivande temperatur och frekvensen av dörröppningen, och, om så är lämpligt, en varning om att fastställandet av vilken som helst temperaturstyrning kan behöva vara varierat för att möjliggöra för dessa faktorer
3. Den omständigheten att brusande drycker inte bör förvaras i livsmedelsfrys eller skåp eller i låg temperatur fack eller skåp, och att vissa produkter såsom isglass inte bör konsumeras för kallt
4. Den behöver inte överskrida lagringstiden (s) som rekommenderas av livsmedelstillverkarna för alla typer av livsmedel
5. Det faktum att en ökning av temperaturen hos den frysta maten under manuell avfrostning, underhåll eller rengöring kunde förkorta lagringstid
6. Det är bättre att linda den frysta maten i flera lager glashyllor.
7. den omsorg som med avseende på fryst mat i lager i händelse av en utdragen icke-drift av kylanordningen (avbrott av strömförsörjningen eller fel på kylsystemet)

Tips för att hålla mat perfekt i kylan

Var extra försiktig med kött och fisk

Kokt kött ska alltid förvaras på en hylla ovanför rått kött för att undvika bakterieöverföring. Håll rått kött på en plåt som är tillräckligt stor för att samla juice och täck den med plastfolie eller folie.

Lämna utrymme kring mat

Detta gör att kall luft att cirkulera runt kylskåpet, se till att alla delar av kylskåp förvaras svalt.

Wrap upp mat!

För att förhindra överföring av smaker och uttorkning, bör mat separat packade eller täckas över. Frukt och grönsaker behöver inte slås in.

Förkokt mat bör kylas ordentligt

Låt färdiglagad mat svalna innan de placeras i kylskåpet. Detta kommer att hjälpa till att stoppa den inre temperaturen i kylan stiger.

Stäng dörren!

För att förhindra att kall luft som kommer ut, försök att begränsa antalet gånger du öppnar dörren. När Återvända från shopping, sortera livsmedel hållas i ditt kylskåp innan du öppnar dörren. Endast öppna dörren för att sätta mat i eller ta ut det.

Var för att lagra dina livsmedel i kylskåpet

sval plats

Det är där för att lagra livsmedel som kommer att hålla längre om de förvaras svalt. Mjök, ägg, yoghurt, fruktjuicer, hårdostar, t.ex.. Cheddar. Öppnade burkar och flaskor salladsdressingar, såser och sylt. Fetter, t ex. Smör, margarin, låg fetthalt spreads, matfetter och ister.

kallaste område

Det är där livsmedel som måste vara kall för att hålla dem säkra bör hållas:

- Rådata och råa livsmedel bör alltid slås.
- Förkokt kylda livsmedel, till exempel. Färdigmat, köttpaj, mjuka ostar.
- Pre-tillagat kött, t.ex.. Skinka,
- Beredda sallader (inklusive färdigförpackade blandade gröna sallader, ris, potatissallad etc).
- Desserter, t ex. Färskost, hemmalagad mat och matrester eller gräddor.

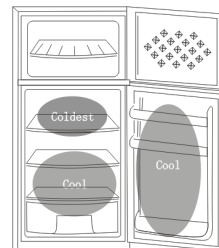

NOTERA: linda alltid och förvara rått kött, fågel och fisk på den lägsta hyllan längst ned i kylskåpet. Detta kommer att stoppa dem droppande på eller vidrör andra livsmedel. Förvara inte brandfarliga gaser eller vätskor i kylskåpet.

Tips för shopping för frysta livsmedel

Frysaren är fyra stjärna

När du köper frysta livsmedel, titta på Riktlinjer för förvaring på förpackningen. Du kommer att kunna lagra varje objekt av fryst mat för den period som visas mot fyra stjärnklassificering. Detta är oftast den tid som anges som "Best, före", som finns på framsidan av förpackningen.

Kontrollera Kyl / frys temperatur

Kontrollera temperaturen på frysta livsmedel skåpet i butiken där du köper dina frysta livsmedel. Det bör visa en temperatur lägre än -18 °C.

Välj förpackningar noggrant

Se till att den frysta maten paketet är i perfekt skick.

Köp fryst mat sist

Alltid köpa frysta produkter sist på shoppingturen eller besök till snabbköpet.

Håll frysta livsmedel tillsammans

Försök att hålla fryst mat tillsammans medan shopping och på hemresan eftersom detta kommer att bidra till att hålla maten svalare.

Förvara mat direkt

Köp inte fryst mat om du inte kan frysa det genast. Särskilda isolerade påsar kan köpas från de flesta stormarknader och hårdvara butiker. Dessa hålla fryst mat kall längre.

Upptining frysta livsmedel

För vissa livsmedel, är upptining innan tillagning onödig. Grönsaker och pasta kan tillsättas direkt till kokande vatten eller ånga koka. Frysa såser och soppor kan sättas in i en kastrull och värms försiktigt tills tinat.

Infrysning av färska livsmedel, användbara tips

Använd livsmedelskvalitet och hantera det så lite som möjligt. Frysa mat i små mängder, det fryser snabbare, tar mindre tid att tina och gör att du kan äta i den mängd du behöver.

Infrysning av färska livsmedel

Först uppskatta mängden mat du kommer att frysa. Om du fryser stora mängder färska livsmedel, kom ihåg att vrida kontrollratten till max. Detta kommer att sänka temperaturen i frysen (ca -30 °C), frysa maten snabbare och hjälper till att hålla det goda i. Men du bör göra detta sparsamt för att spara energi.

Förberedelser för frysning

- Lämna lagad mat svalna helt.
- Chill mat i ett kylskåp före frysning om möjligt.

-
- Fundera på hur du vill laga mat före frysning det.
 - Får ej frysas mat i metallbehållare som du kanske vill mikrovågsugn det direkt från frysen.
 - Använd speciella Frys kassar från stormarknader, frys film, plastpåsar, plastbehållare, aluminiumfolie för sura livsmedel (t.ex. citrusfrukter).

Använd inte tunn plastfolie eller glas. Använd inte används matbehållare (såvida rengöras grundligt först).

- Uteslut så mycket luft från behållaren som möjligt. Du kan köpa en speciell vakuumpump som suger mycket luft ur förpackningen.
- Lämna en liten mängd "luftrum" när frysning av vätskor, för att möjliggöra expansion.
- Du kan använda utrymmet i Frys mest effektivt om du fryser vätskor (eller fasta ämnen med vätskor, såsom gryta) i kvadratiska block.

Detta är känt som "utför" Håll vätskan i en polyetenpåse, som är i en kvadrat sidig behållare. Frysa det så här, ta bort den från behållaren och förslut påsen.

Rekommenderad lagringstider

För rekommenderade matförvaring tid hänvisas till den information som ges på livsmedelsförpackningar.

UPPTINING

upptining

Efter en tid frost byggs upp i vissa områden i kylan / frysen. Som en tillfällig åtgärd bör detta frost kan skrapas bort med hjälp av en plastskrapa. Aldrig använda en metall eller skarpt instrument. Fullständig avfrostning kommer dock bli nödvändiga ungefär en gång per år, eller om frostsiktet överstiger 5 mm för att bibehålla effektiviteten hos kyl / frys. Detta bör genomföras om frostuppbyggnaden inte kan skrapas bort, eller om det börjar störa förvaring av livsmedel. Välj en tid då beståndet av djupfrysta livsmedel är låg och fortsatt enligt följande:

1. Ta ut den frysta maten, vrid Kyl / frys av vid elnätet och lämna dörrarna öppna. Helst den frysta maten bör sättas in i en annan kyl / frys eller kylskåp. Om detta inte är möjligt linda mat, först i flera ark tidningen eller stora handdukar och sedan i en tjock matta eller filt och förvara den på en sval plats.
2. Skrapa bort så mycket frost byggs upp som möjligt med hjälp av plastskrapa. För att påskynda upptiningsprocessen plats skålar med varmt vatten inuti skåpet kyl / frys. Som den fasta frost lossnar, pris bort med plastskrapa och ta bort.
3. Efter upptining, Rengör vattnet i vattenskålen (ligger på toppen av kompressor) i tid. Rengör sedan ditt Kyl / frys som beskrivs.

Rengöring inne i kyl / frys

Efter upptining bör du rengöra Kyl / frys internt med en svag lösning av bikarbonat. skölj sedan med varmt vatten med en fuktig svamp eller trasa och torka torrt. Tvätta korgarna i varmt tvålsvamp och se till att de är helt torra innan du sätter tillbaka i kyl / frys. Kondens kommer att ligga på den bakre väggen i kylan; men det kommer normalt kör ner den bakre väggen och in i dräneringshålet bakom sallad bin.

Dräneringshålet kommer att ha en "rengöring Spike" in i det. Detta säkerställer att små bitar utanför maten inte kan komma in i avloppet. När du har rengjort insidan av kyl och tas bort eventuella matrester från runt hela använder "rengöring Spike" för att säkerställa att det inte finns några blockeringar.

Rengöring utanför Kyl / frys

Använd standard utan slipmedel utspädd i varmt vatten för att rengöra Kyl / frys exteriör.

Gallret av kondensorn på baksidan av kyl / frys och de intilliggande komponenter kan vara sugits med användning av en mjuk borste.

Använd inte starka rengöringsmedel, skursvampar eller lösningsmedel för att rengöra någon del av Kyl / frys

FELSÖKNING OCH UNDERHÅLL

Felsökning

Strömavbrott

Om den inre temperaturen i kylan / frysack är -18 °C eller mindre när strömmen kommer tillbaka, är maten säker. Maten i

Kyl / frys förblir frysta i ca 16 timmar med dörren stängd. Öppna inte Kyl / frys dörren mer än nödvändigt.

Den Kyl / frys är exceptionellt kall

Du kanske har av misstag justerat termostatkontrollratten till ett högre läge.

Kyl / frys är ovanligt varma

Kompressorn får inte arbeta. Vrid termostatratten till den maximala inställningen och vänta några minuter. Om det inte finns någon brummande ljud, är det inte fungerar. Kontakta den lokala butiken där köpet gjordes.

Kyl / frys fungerar inte

Check it är ansluten och påslagen. Kontrollera att säkringen i kontakten inte har blåst. Plugg

I en annan apparat, exempelvis en lampa, för att se om uttaget fungerar. Kyl / frys ska placeras i ett väl ventilerat rum.

Låt Kyl / frys i 30 minuter.

Kondens visas på utsidan av Kyl / frys

Detta kan bero på en förändring av rumstemperaturen. Torka bort eventuella rester av fukt. Om problemet kvarstår kontaktar den lokala butiken där köpet gjordes.

Gurglande, whooshing

Dessa ljud orsakas av cirkulationen av köldmedelvätskan i kylsystemet. Det har blivit mer uttalad sedan införandet av CFC fria gaser. Detta är inte ett fel och kommer inte att påverka resultatet för din kyl / frys.

Brummande, spinnande eller pulserande

Detta är kompressormotorn arbetar, eftersom det pumpar kylmedel runt systemet.

Flytta Kyl / frys

Plats

Placera inte kyl / frys nära en värmekälla, till exempel. Spis, panna eller radiator. Också undvika direkt solljus på utbyggnader eller uterum.

Utjämning Kyl / frys

Se till Kyl / frys är nivå. Använd roterande nivåfötter på framsidan. Om Kyl / frys är inte nivån, kommer dörrarna och magnetiska tätning justeringar påverkas och kan orsaka din Kyl / frys för att arbeta felaktigt.

Slå inte på Kyl / frys i 4 timmar

Efter Kyl / frys är på plats den behöver lämnas i 4 timmar. Detta ger tid för kylvätskan att lösa.

Installation

Täck inte eller blockera ventilerna eller galler av apparaten.

ANMÄRKNING: När miljön är hög temperatur och hög luftfuktighet, om att öppna kylskåpsdörren för ofta, kommer det att finnas vissa frost på baksidan av kylskåpet delen (insidan av kylskåp) och vattnet i vattenskålen (placerad ovanpå kompressorn) kommer att overflow, är detta inte haverier. Vänligen stänga och rensa frost och vatten i tid.

Semestertid

- Stäng av kylskåpet först och sedan dra ut enheten ur vägguttaget.
- Ta bort all mat.
- Rengör kylskåpet.
- Lämna locket öppet något för att undvika eventuell bildning av kondens, mögel eller lukter.
- Var ytterst försiktig när det gäller barn. Enheten ska inte vara tillgängliga för en barnlek.
- Korta semester: Lämna kylskåpet arbetar under semester på mindre än tre veckor.
- Lång semester: Om apparaten inte ska användas under flera månader, ta bort all mat och dra ur strömsladden. Ren och torr interiören ordentligt. För att förhindra lukt och mögeltillväxt, lämna dörren öppen en aning: blockerar det öppna vid behov eller har dörren bort.

Hur man sparar energi

1. Installera kylskåpet i den svalaste delen av rummet, i direkt solljus och bort från värmeledning eller register. Placera inte kylskåpet intill värmeproducerande apparater som ett intervall, ugn eller diskmaskin.

2. Kylskåpsdörren bör förbli öppen endast så länge som krävs; placera inte varm mat i kylskåpet.
3. Organisera kylskåpet för att minska dörröppningar .Avlägsna så många objekt som behövs på en gång och stäng dörren så snart som möjligt.
4. Kylskåpsdörren ska vara ordentligt stängd för att undvika ökad energiförbrukning, och bildandet av överskjutande is och / eller kondens inne.
5. Ständigt cirkulerande kall luft håller temperaturen homogen inuti kylskåpet. Av denna anledning är det viktigt att på rätt sätt fördela maten, för att underlätta flödet av luft.
6. Täck livsmedel och torka behållare torka innan du placerar dem i kylskåpet. Detta skär ner på fuktupbyggnad inuti enheten.
7. Inte överbefolka kylskåpet eller blockera kalla Airvents. Om du gör det orsakar kylskåpet för att köra längre och använder mer energi. Hyllor bör inte vara fodrade med aluminiumfolie, vaxpapper eller pappershanddukar. Liners större kall luftcirkulation, vilket gör kylskåpet mindre effektiv, vilket kan leda till mat förstörs.
8. Under längre frånvaro (exempel: semester), är det lämpligt att koppla kylskåpet, ta bort all mat, och rengör den. Dörren bör lämnas glänt för att undvika mögel och dålig lukt. Detta påverkar inte kylskåpet när den återansluts.
9. Under korta frånvaro (exempel: helgdagar), kan kylskåpet kvar på. Kom dock ihåg att längre strömavbrott kan inträffa medan du är borta.

Underhåll

Denna produkt skall servas av en auktoriserad tekniker och endast originalreservdelar ska användas.

Under inga omständigheter bör du försöka att reparera apparaten själv.

Reparationer som utförs av oerfarna personer kan orsaka personskador eller allvarliga funktionsstörningar. Kontakta den lokala butiken där köpet gjordes.

När apparaten inte används under långa perioder, koppla från elförsörjningen, tomma alla livsmedel och rengör apparaten lämnar dörren på glänt för att undvika obehagliga lukter.

Lampor kan bara bytas ut av tillverkaren, tillsammans med en del av apparaten.

Ändra den inre ljus

1. Innan utföra lampbyte alltid trycka och vrid termostatsstyrning för att ringa till läge "OFF" och sedan kopplar elnätet.
2. Håll och lyft upp lampan locket.
3. Ta bort den gamla glödlampan genom att vrida det i en moturs riktning.
4. Ersätt med en ny lampa (10W) genom att skruva den medurs märkning till att det är säkert i lamphållaren.

Montera ljusluckan och återansluta din Kyl / frys till elnätet och slå på.

DENNA APPARAT MÅSTE JORDAS.

Denna apparat är utrustad med en plugg som kommer att vara lämplig för användning i alla hus utrustade med uttag nuvarande specifikationer.

Om den monterade kontakten är inte lämplig för dina uttag bör det avskurna och noggrant bortskaffas. För att undvika en möjlig stöt är inte sätta in kasserade kontakten i ett uttag.

Denna apparat överensstämmer med EG-direktiv.

Korrekt avfallshantering av denna produkt	
	Denna markering anger att produkten inte får kastas med annat hushållsavfall i hela EU. För att förhindra eventuell skada på miljön eller människors hälsa på grund av okontrollerad avfallshantering, återvinnas för att främja en hållbar återanvändning av materiella resurser. För att återgå din begagnade enhet, använd retur och insamlingssystem eller kontakta återförsäljaren där produkten köptes. De kan ta denna produkt för miljösäker återvinning.

Vändning av dörrens gångjärn

1. Se till att kylskåpet är urkopplat.
2. Bänd upp gångjärnsskåpan och ta bort den, ta bort de tre skruvarna som håller fast det övre gångjärnet på dörren och ta sedan bort gångjärnet.

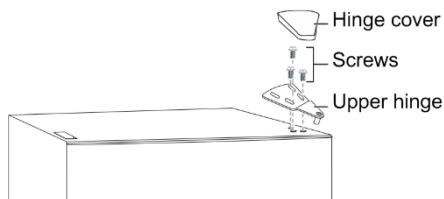

3. Ta ut frysfacketts lucka ur skåpet.
4. Ta bort de två skruvarna som fäster mittjärnet.

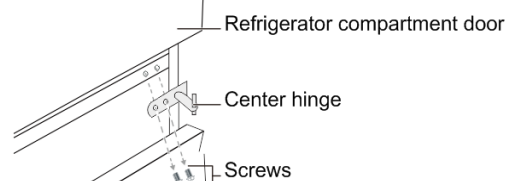

5. Ta ut kylskåpsfacketts lucka.
6. Ta bort skruvarna som håller fast det nedre gångjärnet på skåpets högra sida och ta sedan bort gångjärnet.

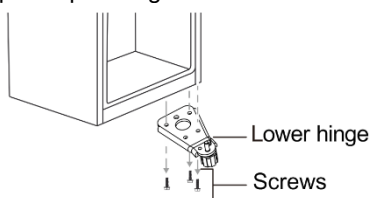

7. Ta bort brickan och muttern som håller fast tappaxeln i det högra hålet på det nedre gångjärnet, och ta sedan bort axeln

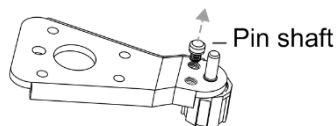

8. För in tappaxeln i det vänstra hålet på det nedre gångjärnet och fäst sedan axeln med brickan och muttern.

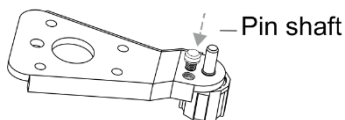

9. Installera det nedre gångjärnet på skåpets vänstra sida.
10. Ta bort skruven som säkrar dörrstoppet från botten till höger på kylskåpsfacketts lucka, ta sedan bort dörrstoppet och montera till den nedre vänstra sidan.

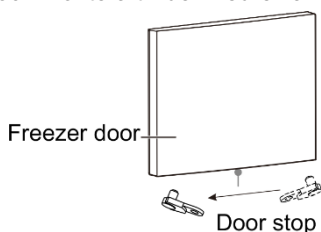

11. Installera kylskåpsfacketts lucka.
12. Flytta dörrbussningen från frysdörrens övre högra sida till dörrens övre vänstra sida. Och flytta vänster hålskydd till höger sida.

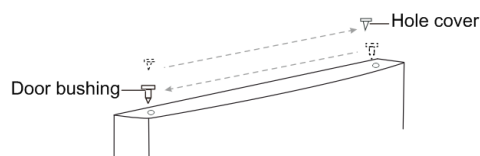

13. Ta bort skruvhålspluggen mitt på skåpets vänstra sida och installera sedan i skruvhålen på skåpets högra sida.

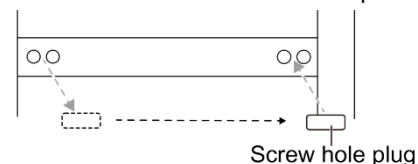

14. Installera mittgångjärnet till vänster med de två skruvarna du tagit bort tidigare.

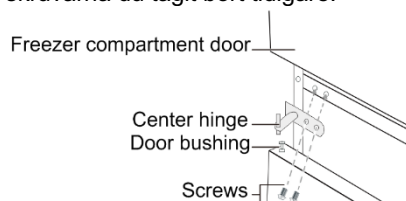

15. Ta bort vänster dörrstopp från tillbehörspåsen, installera den på nedre vänstra sidan av kylskåpsdörren.

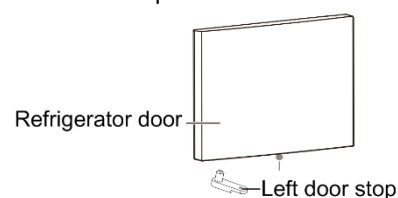

16. Installera Frysfacketts lucka.
17. Flytta dörrbussningen från den övre högra sidan av kylskåpsdörren till den övre vänstra sidan av dörren. Och flytta vänster hålskydd till höger sida.

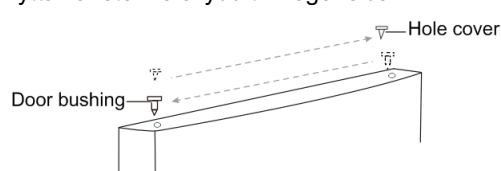

18. Ta bort hålluckan från skåpets övre vänstra sida. Montera hålluckan till skåpets övre högra sida.

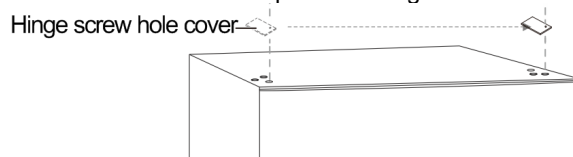

19. Fäst det övre gångjärnet till skåpets övre vänstra sida med de tre skruvarna du tagit bort tidigare. Innan du drar åt de övre gångjärnsskruvarna, se till att luckans ovansida är i nivå med skåpet och att gummipackningen ger en bra tätning.

20. Installera gångjärnsskåpan över gångjärnet på den övre vänstra sidan av skåpet.

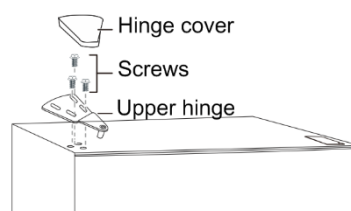

Obs: Se till att gummipackningarna gör en bra tätning med skåpet hela vägen runt dörrarna innan du drar åt gångjärnsskruvarna.

TURVALLISUUS



VAROITUS!

Kenenkään muun kuin valtuutetun huoltohenkilöstön ei tule suorittaa huoltoja tai korjauksia, joihin sisältyy laitteen suojuksen poistaminen. Vältäaksesi sähköiskun vaaran älä yritä korjata tätä laitetta itse.

VAROITUS!

Tulipalon / palavien aineiden vaara.



Turvallisuusvinkit

Älä käytä hiustenkuivaajan tai lämmittimen kaltaisia sähkölaitteita pakastimen sulatukseen.

Astiat, joissa on palavia kaasuja tai nesteitä, voivat vuotaa matalissa lämpötiloissa.

Älä säilytä pakastimessa astioita, joissa on palavaa materiaalia, kuten spraytölkkejä, sammuttimen täyttöpatruunoita, tai muita vastaavia.

Älä laita pakastimeen hiilihapotettuja tai kuplivia juomia. Mehujääpuikot voivat aiheuttaa paleltumavammoja, jos ne nautitaan suoraan pakkasesta.

Älä ota pakastimesta mitään, jos kätesi ovat kosteat tai märät, koska siitä voi aiheutua ihoon hiertymiä tai paleltumavammoja. Pakastimeen ei tule laittaa pulloja tai tölkkejä, koska ne saattavat haljeta sisällön jäätyessä.

Valmistajan suosituksia säilytysajan suhteen tulee noudattaa. Tutustu asiaan liittyviin ohjeisiin.

Älä anna lasten koskea laitteen säätimiin tai leikkiä pakastimen kanssa. Pakastin on painava. Laitetta liikuteltaessa on oltava varovainen. On vaarallista muuttaa laitteen määrittelyä tai yrittää muuttaa laitetta millään tavalla.

Älä laita palavia kaasuja tai nesteitä pakastimeen.

Jos virtajohto on vaurioitunut, se tulee vaihtaa valmistajan, valmistajan valtuuttaman huoltoliikkeen tai muun vastaavan ammattihenkilöstön toimesta vaaran välttämiseksi.

Tätä laitetta voivat käyttää yli 8-vuotiaat lapset sekä henkilöt, joilla on heikentyneet fyysiset, aistilliset tai henkiset kyvyt tai joilla ei ole kokemusta tai tietoa, jos heitä valvotaan tai ohjeistetaan laitteen turvallisesta käytöstä ja he ymmärtävät siihen liittyvät vaarat. Lapset eivät saa leikkiä laitteella. Lapset eivät saa puhdistaa ja huoltaa laitetta ilman valvontaa.

Tämä laite on tarkoitettu kotitalouskäyttöön ja vastaavaan käyttöön mukaan lukien käyttö

- henkilöstön keittiötiloissa kaupoissa, toimistoissa ja muissa työympäristöissä;
- maatiloilla ja asiakkaiden käytössä hotelleissa, motelleissa ja muissa majoitustiloissa;
- bed and breakfast -tiloissa;
- ateriapalveluissa ja muissa vastaavissa tiloissa, joissa ei harjoiteta vähittäiskauppaa.

Pitä laitteen tuuletusaukot laitteen kotelossa ja muissa rakenteissa vapaana.

Älä käytä mitään mekaanisia laitteita tai muita vastaavia keinoja, joita valmistaja ei suosittele, sulatuksen nopeuttamiseen.

Älä vahingoita kylmäainekiertoa.

Älä käytä sähkölaitteita laitteen sisällä, elleivät ne ole valmistajan suosittelemia.

Älä säilytä räjähdysherkkiä aineita kuten paloherkkää ponneainetta sisältäviä aerosolitölkkejä tässä laitteessa.

Tätä laitetta ei ole tarkoitettu käytettäväksi sellaisten henkilöiden toimesta (lapset mukaan lukien), joilla on heikentynyt fyysinen, aistillinen tai henkinen suorituskyky tai joilla ei ole riittävää kokemusta tai tietämystä, paitsi jos heille on annetusta

ohjausta tai ohjeita laitteen käyttöön heidän turvallisuudestaan vastaavan henkilön toimesta. Lapsia tulee valvoa, jotta varmistetaan että he eivät leiki laitteella.

– VAROITUS: Pidä laitteen tuuletusaukot laitteen kotelossa ja muissa rakenteissa vapaana.

– VAROITUS: Älä käytä mitään mekaanisia laitteita tai muita vastaavia keinoja, joita valmistaja ei suosittele, sulatuksen nopeuttamiseen.

– VAROITUS: Älä vahingoita kylmäainekiertoa.

– VAROITUS: Älä käytä sähkölaitteita laitteen sisällä, elleivät ne ole valmistajan suosittelemia.

– VAROITUS: Jäähdytyslaitteet – erityisesti tyyppi I jääkaappi-pakastimet – eivät välttämättä toimi asianmukaisesti (sisällön sulamismahdollisuus tai lämpötilan liiallinen nousu pakastimessa), kun ne ovat pitkän aikaa niiden tarkoitettua lämpötila-aluetta kylmemmissä olosuhteissa.

– VAROITUS: Lukoilla ja avaimilla varustettujen ovien ja kansien avaimet on säilytettävä lasten ulottumattomissa eikä niitä pidä säilyttää jäähdytyslaitteen lähellä, jotta estetään lasten lukittautuminen laitteen sisälle.

– VAROITUS: Laitteessa ja eristysmateriaaleissa käytetty kylmäaine pitää hävittää erityisten ohjeiden mukaisesti.

– VAROITUS: Kun asemoi laitetta, varmista, että virtajohto ei ole jumittunut tai vahingoittunut.

– VAROITUS: Älä aseta monipistokkeisia jatkojohtoja tai muita siirrettäviä virtalähteitä laitteen taakse.

3-8-vuotiaat lapset saavat lastata ja purkaa jäähdytyslaitteita.

Vältäaksesi ruoan pilaantumisen, noudata seuraavia ohjeita:

- Oven pitäminen auki liian pitkään voi aiheuttaa lämpötilan huomattavan nousun laitteen osastoissa.

- Puhdista säännöllisesti ruoan kanssa kosketuksissa olevat pinnat sekä näkyvissä olevat tyhjennysjärjestelmät.

- Puhdista vesisäiliöt, jos niitä ei ole käytetty 48 tuntiin; huuhtelee vesijohtoon kytketty vesijärjestelmä, jos vettä ei ole käytetty viiteen päivään.

- Säilytä raaka liha ja kala sopivissa astioissa jääkaapissa, jotta se ei ole kosketuksessa tai valuta nestettä muiden ruokien päälle.

- Kahden tähden pakastelokero soveltuu esijäädetytjen elintarvikkeiden säilytykseen, jäätelön säilytykseen tai valmistukseen sekä jääpalojen valmistukseen.

- Yhden, kahden ja kolmen tähden osastot eivät sovellu tuoreen ruoan pakastamiseen.

- Jos jäähdytyslaite on jätetty pitkään tyhjäksi, kytke se pois päältä, sulata, puhdista, kuivaa ja jätä ovi auki estääksesi homeen muodostumista laitteen sisällä.

Lukot

Jos jääkaappipakastin on varustettu lukolla, pidä avain poissa saatavilta ja laitteen läheltä lasten loukkuun jäämisen estämiseksi. Jos hävität vanhan jääkaappipakastimen, riko kaikki vanhat lukot tai salvat turvallisuuden varmistamiseksi.

JOHDANTO

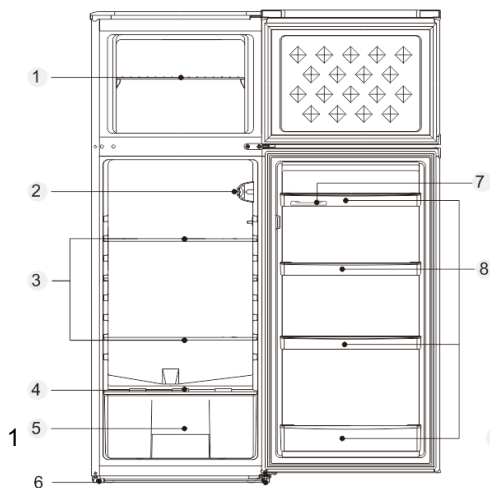

Numero	Kuvaus
1	Pakastinhylly
2	Termostaatti
3	Jääkaappihylly
4	Salaattilokeron kansi
5	Salaattilokero
6	Säädettävä jalka
7	Munatarjotin
8	Pulloteline

ASENNUS

Sijainti

Kun valitset jääkaappipakastimen sijaintia, varmista, että lattia on tasainen ja tukeva. Varmista myös, että huone on hyvin tuuletettu ja keskimääräinen huonelämpötila on 16 - 38 °C. Vältä sijoittamasta jääkaappipakastinta lähelle lämmönlähdettä, esimerkiksi liedettä, kuumavesisäiliötä tai patteria. Vältä myös suoraa auringonvaloa ulkorakennuksissa tai verannalla. Jos sijoitat jääkaappipakastimen ulkorakennukseen, kuten autotalliin tai lisärakennukseen, varmista, että se on sijoitettu kosteuseristyksen yläpuolelle, muuten jääkaappipakastimessa tapahtuu kondensoitumista. Älä koskaan aseta jääkaappipakastinta seinänsyvennykseen, kaappeihin tai upotettuna sisustukseen sen käydessä, koska takana oleva ritilä voi kuumentua ja laitteen sivut lämmitä. Laite on tämän vuoksi asennettava siten, että jääkaappipakastimen takana on vähintään 10 cm ja sivuilla 2 cm vapaata tilaa. Älä verhoa jääkaappipakastinta millään päällysteellä.

Jääkaappipakastimen tasapainottaminen

Jos jääkaappipakastin ei ole tasapainossa, ovi ja magneettiset tiivisteet eivät ole kunnolla kohdistettuna, jolloin jääkaappipakastin ei toimi kunnolla. Kun jääkaappipakastin on lopullisessa paikassaan, säädä kiertämällä laitteen etuosassa olevia tasapainotusjalkoja.

Puhdistus ennen käyttöä

Pyyhi jääkaappipakastimen sisäosa laimealla natriumbikarbonaatilla. Huuhtelee se sitten lämpimällä vedellä kostutetulla sienellä tai liinalla. Pese korit ja hyllyt lämpimällä saippuavedellä ja kuivaa ne hyvin, ennen niiden asettamista takaisin jääkaappipakastimeen. Jääkaappipakastimen ulkoiset osat voidaan puhdistaa vahalla.

Välttämätöntä ennen virran kytkemistä

Tarkista, että pistorasia on yhteensopiva jääkaappipakastimen kanssa toimitetun pistokkeen kanssa.

Ennen käynnistämistä!

ANNA JÄÄKAAPPIPAKASTIMEN OLLA PAIKALLAAN VÄHINTÄÄN NELJÄ TUNTIA LIIKUTTAMISEN JÄLKEEN ENNEN KÄYNNISTÄMISTÄ.

Jäähdytysnesteen tulee antaa asettua. Jos laite kytketään pois päältä, odota 30 sekuntia ennen sen takaisin päälle laittamista, jotta jäähdytysneste ehtii asettua.

Ennen jääkaappipakastimen täyttämistä

Ennen kuin laitat ruokia jääkaappipakastimeen, kytke se päälle ja odota 24 tuntia varmistaaksesi, että se toimii oikein ja antaaksesi sen asettua oikeaan lämpötilaan.

KÄYNNISTÄMINEN

Testaus

1. Puhdista jääkaapin osat haalealla vedellä, joka sisältää hieman neutraalia pesuainetta sekä puhtaalla vedellä, ja pyyhi lopuksi kuivaksi.

Huom.: Jääkaapin sähköiset osat voidaan pyyhkiä vain kuivalla kankaalla.

2. Käännä termostaattikytkin "3" -asentoon ja kytke virta päälle. Kompressori ja jääkaapin sisällä oleva valo alkavat toimia.

3. Sulje ovi. Jos pakastinosaston lämpötila on 30 minuutin kuluttua selvästi laskenut, se osoittaa, että järjestelmä toimii hyvin. Kun jääkaappi toimii tietyn ajanjakson, lämpötilansäädin asettaa lämpötilan automaattisesti.

4. Jos yllä olevat vaiheet onnistuvat, testijakso on valmis. Jääkaappi toimii normaalisti.

Lämpötilan säätäminen

Laitteen lämpötilaa voidaan säätää kääntämällä termostaattikytkintä.

- Termostaatti voidaan asettaa väliille 1-7.

- 1 on lämpimin asetus.

- 7 on kylmin asetus.

- Suositeltu asetus on 4.

- Aseta kytkin asentoon 0 sammuttaaksesi jäähdytystoiminnon.

Laitteen sisälämpötila voi vaihdella ympäröivän lämpötilan, laitteen sisällä olevan ruoan määrän ja oven avaamiskertojen mukaan.

Pikapakastus

1. Pikapakastus saa ruoassa olevan veden muodostamaan hienoja jääkiteitä estäen solukalvon vaurioitumisen ja sulatuksen yhteydessä tapahtuvan sytoplasman katoamisen, säilyttäen samalla ruuan alkuperäisen raikkauuden ja ravintoarvot.

2. Tuore ruoka ja kalat, joita säilytetään pitkään, tulisi pakastaa nopeasti. Nopean jäätyksen aikaansaamiseksi säädä termostaatin kytkin asentoon "7" ennen ruuan lisäämistä.

3. Pikapakastuksen jälkeen käännä kytkin takaisin alkuperäiseen asentoonsa (yleensä pikapakastus ei saa kestää yli 4 tuntia).

Pikapakastus

1. Pikapakastus saa ruoassa olevan veden muodostamaan hienoja jääkiteitä estäen solukalvon vaurioitumisen ja sulatuksen yhteydessä tapahtuvan sytoplasman katoamisen, säilyttäen samalla ruuan alkuperäisen raikkauuden ja ravintoarvot.

2. Tuore ruoka ja kalat, joita säilytetään pitkään, tulisi pakastaa nopeasti. Nopean jäätyksen aikaansaamiseksi säädä termostaatin kytkin asentoon "7" ennen ruuan lisäämistä.

3. Pikapakastuksen jälkeen käännä kytkin takaisin alkuperäiseen asentoonsa (yleensä pikapakastus ei saa kestää yli 4 tuntia).

KÄYTTÖ

1. Laite ei välttämättä toimi asianmukaisesti (sisällön sulamismahdollisuus tai lämpötilan liiallinen nousu pakastimessa), kun se on pitkän aikaa tarkoitettua lämpötila-alueen kylmemmissä olosuhteissa.

2. Laitteen sisälämpötila voi vaihdella laitteen asennuspaikan, ympäröivän lämpötilan ja oven avaamiskertojen mukaan. Lämpötilaa säätövelien laitteiden asetukset tulee asettaa tämän mukaisesti.

3. Poreilevia juomia ei pidä varastoida pakastelokeroihin tai -osastoihin eikä alhaisen lämpötilan osastoihin tai lokeroihin, ja joitain tuotteita, kuten mehujäätelöä, ei pidä nauttia liian kylmänä

4. Ruoan säilytysaika ei saa ylittää elintarvikkeiden valmistajien suosittelemaa säilytysaikaa minkään ruoan suhteen.

5. Pakastetun ruoan lämpötilan nousu manuaalisen sulatuksen tai laitteen kunnossapidon tai puhdistuksen aikana voi lyhentää varastointiaikaa.

6. Pakastetut ruoat kannattaa kääriä useisiin kerroksiin.

7. Säilytyksessä oleviin pakastettuihin elintarvikkeisiin tulee kiinnittää erityistä huomiota, jos laite on poissa päältä pitkän aikaa (virransyötön katkeaminen tai jäähdytysjärjestelmän vika).

Vinkkejä ruoan säilyttämiseen jääkaapissa

Ole erityisen varovainen lihan ja kalan suhteen

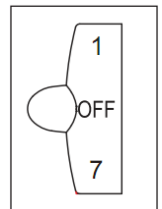
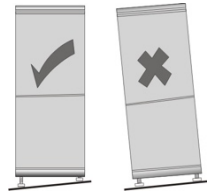

Kypsennetty liha tulisi aina varastoida ra'an lihan yläpuolella bakteerien siirtymisen välttämiseksi. Pidä raaka liha levyllä, joka on riittävän suuri nesteen keräämiseksi ja peitä liha kelmulla tai alumiinikalvolla.

Jätä ruoan ympärille tilaa

Näin toimien kylmä ilma kiertää jääkaapin ympärillä, varmistaen, että kaikki jääkaapin osat pysyvät viileinä.

Pakatoi ruoka!

Makujen siirtymisen sekä kuivumisen välttämiseksi ruoka kannattaa pakata erikseen tai peittää. Hedelmät ja vihannekset pitää paketoida.

Esikypsennetty ruoka tulee jäähdyttää asianmukaisesti

Anna esikypsennetyn ruoan jäähtyä ennen sen laittamista jääkaappiin. Näin estät jääkaapin sisälämpötilan nousun.

Sulje ovi!

Rajoita oven avaamiskertoja vähentääksesi kylmän ilman karkaamista. Kaupassa käytyäsi lajittele jääkaapissa säilytettävät ruoat ennen oven avaamista. Avaa ovi vain laittaaksesi ruokaa sisään tai ottaaksesi sitä ulos.

Missä kohtaa jääkaappia ruokia pitää säilyttää

Viileä alue

Täällä voit säilyttää ruokia, jotka säilyvät pidempään, jos ne pidetään viileinä. Maito, munat, jogurtti, hedelmämehut, kovat juustot, esimerkiksi cheddar. Avatut salaattikastikkeiden, kastikkeiden ja hillojen purkit ja pullo. Rasvat, esimerkiksi voi, margariini, vähärasvaiset levitteet, keittorasvat ja silava.

Kylmin alue

Täällä on säilytettävä elintarvikkeita, joiden on oltava kylmiä niiden elintarviketurvallisuuden varmistamiseksi:

- Raaka ja keittämätön ruoka tulee aina paketoida.
- Esikypsennetyt jäähdytetyt ruuat, esimerkiksi valmisateriat, lihapiirakat, pehmeät juustot.
- Esikypsennetyt lihat, esimerkiksi kinkku.
- Valmissalaatit (mukaan lukien valmiiksi pakatut vihreät salaatit, riisi, perunasalaatti, jne.).
- Jälkiruoat, esimerkiksi tuorejuusto, kotiruoka ja aiempien ruokien ylijäämä sekä kermakakut.

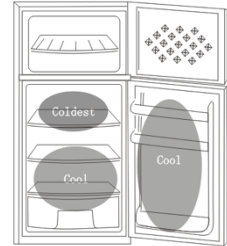

HUOM: Pakkaa ja säilytä raaka liha, siipikarja ja kala aina jääkaapin alaosassa alimmalla hyllyllä. Tämä estää niitä valumasta muiden ruokien päälle tai olemasta kosketuksissa niiden kanssa. Älä säilytä palavia kaasuja tai nesteitä jääkaapissa.

Vinkkejä pakastetun ruuan hankintaan

Pakastimesi luokitus on 4 tähteä ★★★★★

Kun ostat pakastettua ruokaa, katso säilytysohjeet pakkauksesta. Voit säilyttää pakastettuja tuotteita sen ajanjakson, mikä pakkaukseen on merkitty 4 tähden kohdalle. Tämä on yleensä ajanjakso, joka on ilmaistu sanoilla "Parasta ennen" ja joka löytyy pakkauksen etuosasta.

Tarkista lämpötila

Tarkista kaupassa pakasteiden pakastimen lämpötila. Sen tulisi olla alle -18°C.

Valitse pakkaukset huolellisesti

Varmista, että pakasteen pakkaus on moitteettomassa kunnossa.

Osta pakasteet viimeiseksi

Osta pakasteet aina viimeisenä ostoksilla ollessasi.

Pidä pakasteet yhdessä

Pyri pitämään pakasteet yhdessä kauppamatkalla sekä kotimatalla, koska tällöin ne pysyvät kylmempinä.

Laita ruoat heti pakastimeen

Älä osta pakastettuja ruokia, ellei voi pakastaa niitä heti. Useimmista ruoka- ja rautakaupoista voi ostaa kylmäpusseja. Ne pitävät pakasteet kylmänä pidempään.

Pakasteiden sulattaminen

Joidenkin ruokien sulaminen ennen niiden valmistamista on tarpeetonta. Vihannekset ja pasta voidaan lisätä suoraan kiehuvaan veteen tai höyryttää. Pakastetut kastikkeet ja keitot voidaan laittaa kattilaan ja kuumentaa varovasti, kunnes ne ovat sulaneet.

Hyödyllisiä vinkkejä tuoreiden ruokien pakastamiseen

Käytä laadukasta ruokaa ja käsittele sitä niin vähän kuin mahdollista. Pakasta ruokaa pieninä määrinä, jolloin se pakastuu ja sulaa nopeammin sekä mahdollistaa sen, että saat syödäksesi tarvitsemasi määrän.

Tuoreiden ruokien pakastaminen

Arvioi ensin pakastettavan ruoan määrä. Jos pakastat suuria määriä tuoretta ruokaa, muista kääntää lämpötilakytin Max-asentoon. Tämä alentaa pakastimen lämpötilaa (noin -30 °C) ja pakastaa ruokasi nopeammin ja auttaa pitämään sen hyväkuntoisena. Näin kannattaa toimia kuitenkin vain harvoin energian säästämiseksi.

Valmistelut pakastamiseen

- Anna kypsennetyn ruoan jäähtyä kokonaan.
- Viilennä ruoka jääkaapissa ennen pakastamista, jos mahdollista.
- Mieti, miten haluat kypsentää ruoan ennen sen pakastamista.
- Älä pakasta ruokaa metallisissa astioissa, jos haluat lämmittää sen mikroaaltouunissa suoraan pakastimesta.
- Käytä erityisiä pakastinpusseja, joita on saatavana supermarketista, pakastinkalvoja, polyeteenipusseja, muovirasioita, alumiinifoliota happamille ruoille (kuten sitruhedelmille).

Älä käytä muovikelmua tai lasia. Älä käytä käytettyjä ruokapakkauksia (ellei niitä ole puhdistettu perusteellisesti).

· Poista pakkauksesta ilma mahdollisimman hyvin. Voit ostaa erillisen tyhjiöpumpun, joka imee ylimääräisen ilman pakkauksesta.

· Jätä pieni määrä "ilmatilaa" nesteitä pakastettaessa, jotta niillä on tilaa laajentua.

· Voit käyttää pakastimen tilaa tehokkaimmin, jos jäädytät nesteet (tai kiinteät ruoat, joissa on nestettä, kuten muhennokset) neliömäisissä lohkoissa.

Kaada neste polyeteenipussiin, joka on neliön muotoisen astian sisällä. Pakasta, poista astiasta ja sulje pussi.

Suosittelut säilytysajat

Katso suositeltu säilytysaika ruokapakkauksesta.

LAITTEEN SULATTAMINEN

Sulattaminen

Jonkin ajan kuluttua tietyillä alueilla jääkaappipakastimeen voi kertyä jäätä. Väliaikaisena toimenpiteenä tämän jään voi raapia pois muovikaapimella. ÄLÄ KOSKAAN käytä metallista tai terävää välinettä jään poistamiseen. Täydellinen sulatus on tarpeen jääkaappipakastimen tehokkaan toiminnan varmistamiseksi noin kerran vuodessa tai silloin kun jääkerros on yli 5 mm paksuinen. Tämä tulee tehdä, jos jäätä ei voi kaapia pois tai jos se alkaa häiritä ruoan säilytystä. Valitse ajankohta, jolloin laitteessa on vain vähän pakastettuja elintarvikkeita ja toimi seuraavasti:

1. Poista pakastettu ruoka, kytke jääkaappipakastin irti verkkovirrasta ja jätä ovet auki. Ihannetapauksessa pakastettu ruoka tulisi laittaa toiseen jääkaappipakastimeen tai jääkaappiin. Jos tämä ei ole mahdollista, kääri ruoka ensin useisiin sanomalehtilehtiin tai suuriin pyyhkeisiin ja sitten paksuun mattoon tai huopaan ja säilytä viileässä paikassa.
2. Raaputa muovikaapimella pois mahdollisimman paljon jäätä. Sulatusprosessin nopeuttamiseksi aseta lämmintä vettä sisältäviä kulhoja jääkaappipakastimen sisään. Kun kiinteä jää irtoaa, vedä se ulos muovikaapimella.
3. Sulatuksen jälkeen poista vesi vesitarjottimelta (sijaitsee kompressorin päällä) ajoissa. Puhdista sitten jääkaappipakastin kuvatulla tavalla.

Jääkaappipakastimen sisäosan puhdistus

Sulatuksen jälkeen puhdista jääkaappipakastin sisältä laimealla natriumbikarbonaattiliuoksella. Huuhtelee se sitten lämpimällä vedellä kostutetulla sienellä tai liinalla ja pyyhi kuivaksi. Pese korit ja hyllyt lämpimällä saippuavedellä ja kuivaa ne hyvin ennen niiden asettamista takaisin jääkaappipakastimeen. Jääkaapin takaseinään muodostuu kondenssivettä, mikä tavallisesti kuitenkin valuu takaseinää pitkin salaattilaatikon takana olevaan tyhjennysaukkoon.

Tyhjennysaukon sisään on asetettu ”puhdistuspiikki”. Näin varmistetaan, että pienet ruoanpalat eivät pääse sisään aukosta. Kun olet puhdistanut jääkaapin sisäosan ja poistanut kaikki ruokajäämät, käytä ”puhdistuspiikkiä” varmistaaksesi, ettei tukkeumia ole.

Jääkaappipakastimen ulko-osan puhdistus

Käytä tavallista lämpimään veteen laimennettua ei-hankaavaa pesuainetta jääkaappipakastimen ulkopinnan puhdistamiseen.

Jääkaappipakastimen takana olevan lauhtuttimen ritilä ja sen viereiset osat voidaan imuroida pehmeällä harjalla.

Älä käytä kovia puhdistusaineita, hankaustyynyjä tai liuottimia jääkaappipakastimen minkään osan puhdistamiseen.

VIANKORJAUS JA HUOLTO

Viankorjaus

Sähkökatkos

Jos jääkaappipakastimen sisälämpötila on alle -18°C virran palautuessa, ruokasi on turvassa. Jääkaappipakastimessa oleva ruoka pysyy pakastettuna noin 16 tunnin ajan, kun ovi pidetään suljettuna. Älä avaa jääkaappipakastimen ovea turhaan.

Jääkaappipakastin on epätavallisen kylmä

Saatat olla vahingossa säätänyt termostaattikytkimen kylmempään lämpötilaan.

Jääkaappipakastin on epätavallisen lämmin

Kompressi voi olla epäkunnossa. Käännä termostaattikytkin enimmäisjäähdytykseen ja odota muutaman minuutin ajan. Jos et kuule humisevaa ääntä, laite on epäkunnossa. Ota yhteyttä liikkeeseen, josta ostit laitteen.

Jääkaappipakastin ei toimi

Tarkista, että laitteen virtajohto on kytketty ja laite on kytketty päälle. Tarkista, että pistotulpan sulake ei ole palanut. Kytke jokin toinen laite, esimerkiksi valaisin, pistorasiaan ja tarkista, toimiiko pistorasia. Jääkaappipakastin tulee sijoittaa hyvin ilmastoituun huoneeseen. Anna jääkaappipakastimen olla pois päältä 30 minuutin ajan.

Kondensaatiota muodostuu jääkaappipakastimen ulkopinnalle

Tämä voi johtua huonelämpötilan muutoksesta. Pyyhi kosteus pois. Jos ongelma jatkuu, ota yhteyttä liikkeeseen, josta ostit laitteen.

LORINA, SUHINA

Nämä äänet johtuvat kylmäaineen kiertämisestä jäähdytysjärjestelmässä. Se on tullut selvästi kuuluvammaksi CFC-yhdisteitä sisältämättömien kaasujen käyttöönoton jälkeen. Tämä ei ole vika eikä vaikuta jääkaappipakastimen toimintaan.

HURINA, SURINA TAI VÄRÄHELY

Ääni tulee kompressorin moottorista, joka pumppaa kylmäainetta eri puolille järjestelmää.

Jääkaappipakastimen siirtäminen

Sijainti

Älä sijoita jääkaappipakastinta lämmönlähteen, esimerkiksi liedon, kuumavesisäiliön tai patterin, läheisyyteen. Vältä myös suoraa auringonvaloa ulkorakennuksissa tai verannalla.

Jääkaappipakastimen tasaaminen

Varmista, että jääkaappipakastin on vaakatasossa. Käytä laitteen etuosassa olevia kierrettäviä tasapainotusjalkoja. Jos jääkaappipakastin ei ole tasapainossa, ovi ja magneettiset tiivisteet eivät ole kunnolla kohdistettuna, jolloin jääkaappipakastin ei toimi kunnolla.

Anna jääkaappipakastimen olla pois päältä 4 tunnin ajan.

Kun jääkaappipakastin on paikoillaan, se on jätettävä pois päältä 4 tunniksi. Tämä antaa jäähdytysnesteelle aikaa asettua.

Asennus

Älä peitä tai tuki laitteen tuuletusaukkoja tai jäähdytysritilöitä.

Huom.: Kun ympäristön lämpötila ja kosteusprosentti ovat korkeita, jääkaapin takaosaan sisäpuolelle kertyy jonkin verran jäätä ja vesialustalla oleva vesi (kompressorin päällä) valuu alustan yli, jos jääkaapin ovea avataan liian usein. Tämä ei ole vika. Katkaise virta ja poista jää sekä vesi riittävän ajoissa.

Lomatila

- Sammuta ensin jääkaappi ja irrota sitten laite pistorasiasta.
- Poista kaikki ruuat.
- Puhdista jääkaappi.
- Jätä kansi hieman auki kondensaation, homeen tai hajujen muodostumisen välttämiseksi.
- Ole erityisen varovainen lasten suhteen. Laitetta ei tule käyttää lasten leikkiin.
- Lyhyt loma: Jätä jääkaappi toimimaan alle kolmen viikon lomien aikana.
- Pitkä loma: Jos laitetta ei käytetä useisiin kuukausiin, poista kaikki ruuat ja irrota virtajohto. Puhdista ja kuivaa sisäosat huolellisesti. Hajun ja homeen muodostumisen estämiseksi jätä ovi hieman auki: tarvittaessa tue se auki tai poista ovi.

Energian säästäminen

01. Asenna jääkaappi huoneen viileimpään osaan pois suorasta auringonpaisteesta ja lämpöputkien läheltä. Älä sijoita jääkaappia lämpöä tuottavien laitteiden, kuten liedon, uunin tai astianpesukoneen, viereen.
02. Jääkaapin ovea tulee pitää avoinna vain niin kauan kuin on tarpeen. Älä laita kuumaa ruokaa jääkaappiin.
03. Järjestä jääkaappi oven avaamisen vähentämiseksi. Poista niin monta asiaa kuin tarvitset kerralla ja sulje ovi mahdollisimman pian.
04. Jääkaapin oven tulee olla kunnolla suljettu energiankulutuksen sekä ylimääräisen jään ja kondensaation muodostumisen vähentämiseksi.
05. Jatkuvasti kiertävä kylmä ilma pitää lämpötilan tasaisena jääkaapin sisällä. Ilman virtauksen helpottamiseksi on tärkeää jakaa ruoka oikein jääkaapin sisällä.
06. Peitä elintarvikkeet ja pyyhi säilytysastiat kuivaksi ennen niiden asettamista jääkaappiin. Tämä vähentää kosteuden muodostumista jääkaapin sisällä.
07. Älä ylikuormita jääkaappia tai tuki venttiileitä, sillä tällöin jääkaappi käy pidempään ja kuluttaa enemmän energiaa. Hyllyjä ei tulisi vuorata alumiinifoliolla, vahapaperilla tai paperipyyhkeillä. Vuoraus häiritsee kylmän ilman kiertoa ja tekee jääkaapista tehottomamman, mikä voi johtaa ruuan pilaantumisen.
08. Pitkäaikaisten poissaolojen aikana (esimerkiksi lomat) on suositeltavaa irrottaa jääkaappi virtalähteestä, poistaa kaikki ruuat ja puhdistaa laite. Oven tulisi olla hiukan avoinna homeen ja epämiellyttävien hajujen muodostumisen välttämiseksi. Tämä ei vaikuta jääkaappiin, kun se kytketään uudelleen virtalähteeseen.
09. Lyhyiden poissaolojen aikana (esimerkiksi lyhyemmät lomat) jääkaappi voi olla päällä. Muista kuitenkin, että pitkiä sähkökatkoja voi sattua poissa ollessasi.

Huolto

Tämän laitteen saa huoltaa valtuutettu ammattilainen ja huollossa tulee käyttää vain alkuperäisiä varaosia.

Älä missään tapauksessa yritä korjata laitetta itse.

Kokemattomien henkilöiden suorittamat korjaukset voivat johtaa vammoihin tai vakaviin toimintahäiriöihin. Ota yhteyttä liikkeeseen, josta ostit laitteen.

Kun laitetta ei käytetä pitkään aikaan, irrota laite virtalähteestä, tyhjennä se ruuasta ja puhdista laite. Jätä ovi auki estääksesi epämiellyttävien hajujen muodostumisen.

Vain valmistaja voi vaihtaa laitteen valaisimet vaihtamalla laitteeseen osan.

Sisävalon vaihtaminen

1. Ennen lampun vaihtamista käännä aina termostaatin säädin asentoon "OFF" ja irrota sitten laite verkkovirrasta.
2. Nosta lampun kantta ylöspäin.
3. Poista vanha lamppu kiertämällä sitä vastapäivään.
4. Vaihda uusi lamppu (10W) kiertämällä sitä myötäpäivään ja varmista että se on kunnolla kiinni.
5. Laita valaisimen kansi takaisin paikoilleen ja kytke jääkaappipakastin takaisin verkkovirtaan ja kytke se päälle.

TÄMÄ LAITE TULEE MAADOITTAA.

Tämä laite on varustettu pistokkeella, joka soveltuu käytettäväksi kaikissa tiloissa, joiden pistorasiat ovat nykyisten vaatimusten mukaiset.

Jos asennettu pistoke ei sovellu pistorasiaan, se tulee katkaista ja hävittää huolellisesti. Mahdollisen sähköiskun vaaran välttämiseksi älä työnnä poistettua pistoketta pistorasiaan.

Tämä laite on Euroopan talousyhteisön direktiivien mukainen.

Tuotteen oikeaoppinen hävittäminen	
	<p>Tämä merkintä osoittaa, että tuotetta ei tule hävittää muiden talousjätteiden kanssa missään EU:n alueella. Kierrätä se vastuullisesti materiaalivarojen kestävän uudelleenkäytön edistämiseksi sekä mahdollisten ympäristö- ja terveyshaittojen välttämiseksi. Palauta käytetty laite käyttämällä palautus- ja keräysjärjestelmiä tai ota yhteyttä jälleenmyyjään, jolta tuote on ostettu. He hoitavat tuotteen ympäristöystävälliseen kierrätykseen.</p>

Oven heilahduksen peruuttaminen

1. Varmista, että jääkaappisi on irrotettu pistorasiasta.
2. Taita saranan kantta ylös ja pois, irrota kolme ruuvia, joilla yläsarana on kiinnitetty oveen, ja irrota sarana.

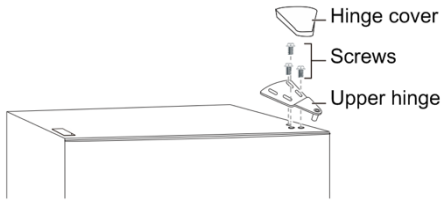

3. Irrota pakastinosaston ovi kaapista.
4. Irrota kaksi ruuvia, jotka kiinnittävät keskisaranan.

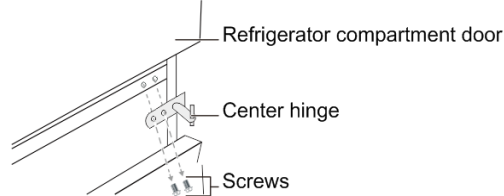

5. Irrota jääkaapin ovi.
6. Irrota ruuvit, joilla alasarana on kiinnitetty kaapin oikealle puolelle, ja irrota sitten sarana.

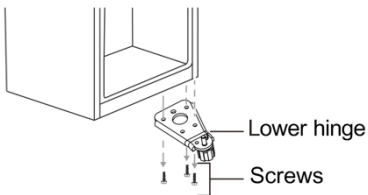

7. Irrota aluslevy ja mutteri, jotka kiinnittävät tapin akselin alasaranan oikeaan reikään, ja irrota sitten akseli

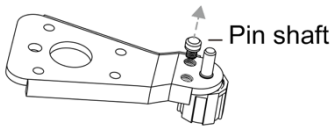

8. Työnnä tapin akseli alasaranan vasempaan reikään ja kiinnitä sitten akseli aluslevyllä ja mutterilla.

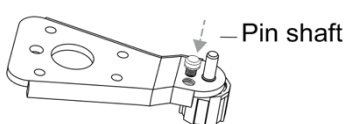

9. Asenna alasarana kaapin vasemmalle puolelle.
10. Irrota ruuvi, joka kiinnittää oven pysäyttimen jääkaapin oven oikeasta alakulmasta, irrota sitten oven pysäytin ja asenna se vasempaan alakulmaan.

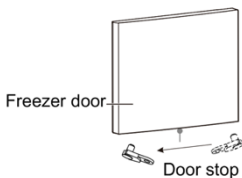

11. Asenna jääkaappiosaston ovi.
12. Siirrä oven holkki pakastimen oven oikeasta yläkulmasta oven vasempaan yläkulmaan. Ja siirrä vasen reiän kansi oikealle puolelle.

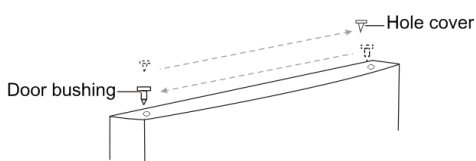

13. Irrota keskisaranan ruuvinreiän tulppa kaapin vasemmalla puolella ja asenna sitten kaapin oikealla puolella oleviin ruuvinreikiin.

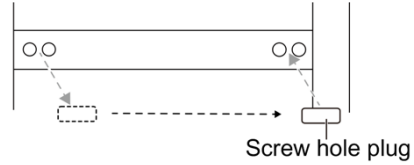

14. Asenna keskisarana vasemmalle puolelle kahdella aiemmin irrottamasi ruuvilla.

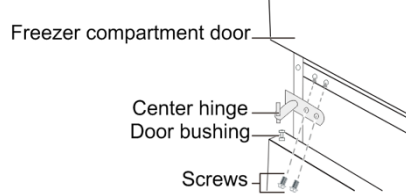

15. Ota vasen oven pysäytin tarvikepussista ja asenna se jääkaapin oven vasempaan alakulmaan.

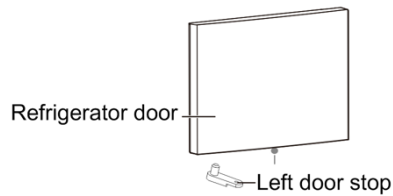

16. Asenna pakastinosaston ovi.
17. Siirrä oven holkki jääkaapin oven oikeasta yläkulmasta oven vasempaan yläkulmaan. Ja siirrä vasemmalle reiän kansi oikealle puolelle.

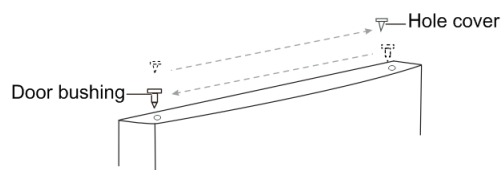

18. Irrota reiän kansi kaapin vasemmasta yläkulmasta. Asenna reiän kansi kaapin oikeaan yläkulmaan.

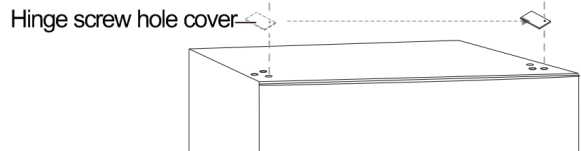

19. Kiinnitä yläsarana kaapin vasempaan yläreunaan kolmella aiemmin irrottamasi ruuvilla. Ennen kuin kiristät yläsaranan ruuveja, varmista, että oven yläosa on kaapin tasolla ja että kumitiiviste tiivistää hyvin.
20. Asenna saranan kansi saranan päälle kaapin vasemmassa yläkulmassa.

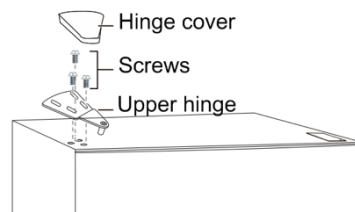

Huomautus: Varmista, että kumitiivisteet tekevät hyvän tiivistyksen kaapin kanssa ovien ympärillä ennen kuin kiristät saranaruuveja.

SIKKERHET



ADVARSEL!

Det er farlig for andre enn autorisert servicepersonell å utføre service eller reparasjoner som innebærer fjerning av deksler.

Forsøk ikke å reparere dette apparatet selv for å unngå risikoen for elektrisk støt.

ADVARSEL!



Fare for brann / brennbare materialer.

Sikkerhetstips

Ikke bruk elektriske apparater som hårføner eller varmeapparat for å tine fryseren.

Se med brennbare gasser eller væsker som kan lekke ved lave temperaturer.

Ikke oppbevar beholdere med brennbare materialer, for eksempel spraybokser, påfyllingspatroner med brannslukkingsapparat

osv. I fryseren.

Ikke legg kullsyreholdige eller svake drikker i fryserrommet. Isavle kan føre til "Frost / Frysforbrenning". Hvis konsumert direkte

fra fryseren.

Ikke fjern gjenstander fra fryserrommet hvis hendene er fuktige / våte, da dette kan føre til skrubbsår på huden eller "Frost /

frysebrann". Flasker og bokser må ikke plasseres i fryserrommet, da de kan sprekke når innholdet fryser.

Produsentens anbefalte lagringstid bør følges. Se relevante instruksjoner.

Ikke la barn tukle med kontrollene eller leke med fryseren. Fryseren er tung. Vær forsiktig når du flytter den. Det er farlig å

endre spesifikasjonen eller forsøke å modifisere dette produktet på noen måte.

Ikke lag brennbare gasser eller væsker i fryseren.

Hvis strømkabelen er skadet, må den skiftes ut av produsenten, serviceagenten eller lignende kvalifiserte personer for å

unngå fare.

Dette apparatet kan brukes av barn fra 8 år og oppover og personer med nedsatte fysiske, sensoriske eller mentale evner

eller manglende erfaring og kunnskap hvis de har fått tilsyn eller instruksjoner om bruk av apparatet på en sikker måte og forstår farene involvert. Barn skal ikke leke med apparatet. Rengjøring og brukervedlikehold skal ikke utføres av barn uten tilsyn.

Dette apparatet er beregnet på bruk i husholdninger og lignende applikasjoner som

- Bemanne kjøkkenområder i butikker, kontorer og andre arbeidsmiljøer;
- Gårdshus og av kunder i hotell, motell og andre boligmiljøer;
- Bed & breakfast-miljøer;
- Catering og lignende ikke-detaljhandelsapplikasjoner.

Hold ventilasjonsåpninger, i apparatets kabinett eller i den innebygde strukturen, uten hindringer.

Ikke bruk mekaniske enheter eller andre midler for å akselerere avrimingsprosessen, annet enn de som er anbefalt av produsenten.

Ikke skad kjølevæskekretsen.

Ikke bruk elektriske apparater i matlagingsrommene på apparatet, med mindre de er av typen anbefalt av produsenten.

Ikke oppbevar eksplosive stoffer som aerosolbokser med et brennbart drivmiddel i dette apparatet.

Dette apparatet er ikke beregnet på bruk av personer (inkludert barn) med nedsatte fysiske, sensoriske eller mentale evner,

eller mangel på erfaring og kunnskap, med mindre de har fått tilsyn eller instruksjon om bruk av apparatet av en person som er ansvarlig for deres sikkerhet. Barn bør overvåkes for å sikre at de ikke leker med apparatet.

- ADVARSEL: Hold ventilasjonsåpninger, i apparatets kabinett eller i den innebygde strukturen, uten hindringer.

- ADVARSEL: Ikke bruk mekaniske enheter eller andre midler for å akselerere avrimingsprosessen, annet enn de som er anbefalt av produsenten.

- ADVARSEL: Ikke skad kjølemediet.

- ADVARSEL: Ikke bruk elektriske apparater i matlagingsrommene på apparatet, med mindre de er av den typen som er anbefalt av produsenten..

- ADVARSEL: Kjøleutstyr - spesielt en kjøleskap-fryser type I - fungerer muligens ikke konsekvent (mulighet for avriming av innhold eller temperatur blir for varm i det frosne matrommet) når de ligger i en lengre periode under den kalde enden av temperaturområde som kjøleapparatet er designet for;

- ADVARSEL: Nødvendigheten av at nøklene for dører eller lokk utstyrt med låser og nøkler holdes utenfor rekkevidde for barn og ikke i nærheten av kjøleutstyret, for å forhindre at barn blir låst inne.

- ADVARSEL: Kuldemediet som brukes i apparatet og isolasjonsmaterialer, krever spesielle avfallsprosedyrer.

- ADVARSEL: Når du plasserer apparatet, må du forsikre deg om at strømledningen ikke er fanget eller skadet.

- ADVARSEL: Ikke plasser flere bærbare stikkontakter eller bærbare strømforsyninger på baksiden av apparatet.

Barn i alderen 3 til 8 år har lov til å laste og fjerne kjøleutstyr.

Følg instruksjonene for å unngå forurensning av mat:

- Åpning av døren i lange perioder kan føre til en betydelig økning i temperaturen i kupéene til apparatet.

-Rengjør regelmessig overflater som kan komme i kontakt med mat og tilgjengelige dreneringssystemer.

- Rengjør vanntanker hvis de ikke har blitt brukt på 48 timer; Skyll vannsystemet som er koblet til en vannforsyning hvis vann ikke har blitt trukket på 5 dager.

- Oppbevar rått kjøtt og fisk i egnede beholdere i kjøleskapet, slik at det ikke kommer i kontakt med eller drypp på annen mat.

- To-stjerners frose matrom er egnet for lagring av frosset mat, lagring eller til å lage iskrem og lage isbiter.
- Ett-, to- og tre-stjerners rom er ikke egnet for frysing av fersk mat.
- Hvis kjøleapparatet blir stående tomt i lengre perioder, må du slå av, tine, rense, tørke og la døren stå åpen for å forhindre at det utvikler seg mugg i apparatet

Låser

Hvis kjøleskapet / fryseren er utstyrt med en lås, vil forhindring av at barn blir fanget holde nøkkelen utenfor rekkevidde og ikke i nærheten av apparatet. Hvis du kaster en gammel kjøleskap / fryser, må du fjerne gamle låser eller sperrer som en sikkerhet.

INTRODUKSJON

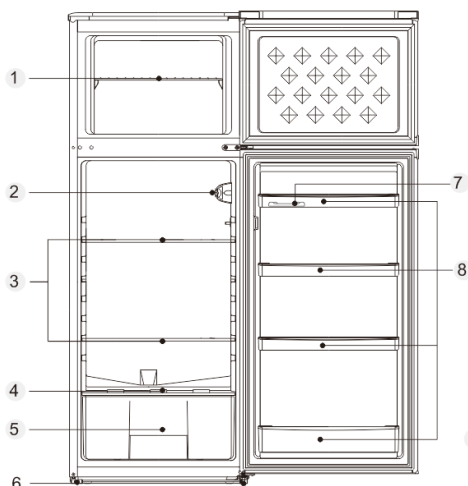

No	Description
1	Freezer Shelf
2	Thermostat
3	Refrigerator Shelf
4	Salad Crisper Cover
5	Salad Crisper
6	Adjustable Foot
7	Egg Tray
8	Bottle Rack

INSTALLASJON

plassering

Når du velger en posisjon for din kjøleskap / fryser, bør du sørge for at gulvet er flatt og fast, og at rommet er godt ventilert med en gjennomsnittlig romtemperatur på mellom 16 °C og 38 °C. Unngå å plassere kjøleskapet / fryseren i nærheten av en varmekilde, for eksempel komfyr, kjele eller radiator. Unngå også direkte sollys i utebygninger eller solsaler. Hvis du plasserer kjøleskapet / fryseren i et uthus som en garasje eller et anneks, må du forsikre deg om at kjøleskapet / fryseren er plassert over den fuktige banen, ellers vil det oppstå kondens på kjøleskapet / frysescapet. Legg aldri kjøleskap / fryser i en vegg innfelt eller i montert skap eller røyk når kjøleskapet / fryseren fungerer, gitteret på baksiden kan bli varmt og sidene varme. Den må derfor installeres slik at baksiden av kjøleskapet / fryseren har minst 10 cm (31/2 ") ledig plass og sidene har 2 cm (3/4"). Ikke dra kjøleskap / fryser med noen deksel.

Utjevning av kjøleskap / fryser

Hvis kjøleskapet / fryseren ikke er i vater, vil innretningen av døren og magnetisk tetning bli påvirket og kan føre til at kjøleskapet / fryseren fungerer feil. Når kjøleskapet / fryseren er plassert på det endelige stedet, må du justere nivelleringsføttene foran ved å vri dem.

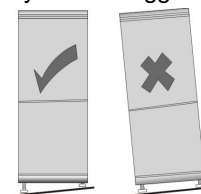

Rengjøring før bruk

Tørk innsiden av kjøleskapet / fryseren med en svak oppløsning av soda. Skyll deretter med varmt vann med en fuktig svamp eller klut. Vask kurvene og hyllene i varmt såpevann og tørk helt før du bytter ut det i kjøleskap / fryser. De ytre delene av kjøleskapet / fryseren kan rengjøres med voks Polish.

Før du kobler til MÅ DU

Check that you have a socket which is compatible with the plug supplied with the Fridge/Freezer.

Før du skrur på!

SKRU IKKE PÅ FØR ETTER FIRE TIMER HAR PASSERT ETTER FLYTTING AV KJØLESKAP / FRYSER..

Kjølevæsken trenger tid til å sette seg. Hvis apparatet er slått av når som helst, må du vente i 30 minutter før du slår det på igjen for å la kjølevæsken sette seg.

Før du fyller kjøleskap / fryser

Før du oppbevarer mat i kjøleskapet / fryseren, må du slå på kjøleskapet / fryseren og vente i 24 timer, for å forsikre deg om at det fungerer som det skal, og at kjøleskapet / fryseren ikke klarer å oppnå riktig temperatur.

START

testing

Rengjør delene av kjøleskapet med lunkent vann som inneholder litt nøytralt vaskemiddel og med rent vann, og tørk dem tørre.

Merknader: Elektriske deler av kjøleskapet kan bare tørkes av med tørr klut.

2. Skru termostatknotten til "3", slå på strømmen. Kompressoren og lyset inne i kjøleskapet begynner å virke.

3. Lukk døren 30 minutter senere, hvis temperaturen i fryserommet har falt merkverdig, viser det at kjøleskapssystemet fungerer bra. Når kjøleskapet fungerer i en periode, vil temperaturkontrolleren automatisk stille temperaturen innenfor grensene det åpnes.

4. Hvis trinnene ovenfor lykkes, er prøveoperasjonene ferdige. Kjøleskapet fungerer normalt.

Justere temperaturen

Apparatets temperatur kan justeres ved å vri termostatskiven.

- Termostaten kan stilles mellom 1 og 7.
- 1 er den varmeste innstillingen.
- 7 er den kaldeste innstillingen.
- Den anbefalte innstillingen er 4.
- Still skiven på 0 for å slå av kjølefunksjonen.

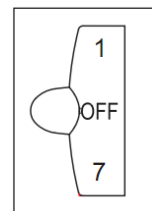

Apparatets interne temperatur kan variere basert på omgivelsestemperatur, mengden lagrede gjenstander og hvor ofte døren åpnes.

Rask Frysing

1. Rask frysing gjør at vann i matformen blir til fin iskrystall, for å forhindre at cellemembranen blir skadet og at cytoplasmaet går tapt når du tiner, og dermed bevarer den opprinnelige friskheten og næringen til maten.

2. Fersk mat og fisk som skal konserveres i lang tid, bør fryses raskt. For å oppnå hurtig frysing, må du justere bryteren til modus "7" før du legger til maten.

3. Etter hurtig frysing, vri bryteren tilbake til sin opprinnelige modus (Generelt skal den hurtige frysetiden ikke overstige 4 timer).

1. **Superfrysing**

2. Rask frysing gjør at fuktighet inne i matvarer danner fine iskrystaller som forhindrer cellemembranen i å bli skadet og cytoplasmaet går tapt når den fryser, og dermed kan den opprinnelige friskhet og ernæringsbestanddel av matvarer beholdes.

3. Ferskt måltid og fisk som skal lagres i lang tid, må gjøres ved hurtig frysing. For å fryse raskt, vri temperaturknappen til "7" før du tilsetter mat.

4. Etter hurtig frysing, vri bryteren tilbake til den opprinnelige posisjonen (normaltid for hurtigfrysing skal ikke overstige 4 timer).

I BRUK

1. Apparatet fungerer muligens ikke konsekvent (mulighet for å tine innhold eller temperatur for varm i det frosne matrommet) når det befinner seg i en lengre periode under den kalde enden av temperaturområdet som kjøleutstyret er designet for

2. Det faktum at de indre temperaturer kan påvirkes av faktorer som kjøleapparatets plassering, omgivelsestemperatur og døråpningens frekvens, og eventuelt en advarsel om at innstillingen til en hvilken som helst temperaturkontrollanordning måtte være variert for å gi rom for disse faktorene
3. Det faktum at brus ikke skal oppbevares i matfryserom eller skap eller i lavtemperaturredrom eller skap, og at noen produkter, for eksempel vann, ikke bør konsumeres for kaldt
4. Behovet for å ikke overskride lagringstiden (e) som er anbefalt av matprodusentene for noen form for mat
5. Det faktum at en økning i temperaturen på den frosne maten under manuell avriming, vedlikehold eller rengjøring kan forkorte lagringstiden
6. Det er bedre å pakke inn den frosne maten i flere lag av glasshyllene.
7. Den forsiktighet som kreves med hensyn til frossen mat som er lagret i tilfelle utvidet drift av kjøleapparatet (avbrudd i strømforsyningen eller svikt i kjølesystemet)

Tips for å holde maten perfekt i kjøleskapet

Vær ekstra forsiktig med kjøtt og fisk

Kokt kjøtt bør alltid lagres på en hylle over rått kjøtt for å unngå overføring av bakterier. Ha rått kjøtt på en tallerken som er stor nok til å samle juice og dekke den med klyngefilm eller folie.

La det være plass rundt maten

Dette gjør at kald luft kan sirkulere rundt kjøleskapet, slik at alle deler av kjøleskapet holdes kjølig.

Pakk opp mat!

For å forhindre overføring av smaker og uttørking, bør maten pakkes separat eller tildekkes. Frukt og grønnsaker trenger ikke pakkes inn.

Forkokt mat skal avkjøles ordentlig

La ferdigkokt mat avkjøles før du legger den i kjøleskapet. Dette vil bidra til å forhindre at den indre temperaturen i kjøleskapet stiger.

Lukk døra!

Forsøk å begrense antall ganger du åpner døren for å forhindre at luft slipper ut. Sorter matvarer som skal oppbevares i kjøleskapet før du stiller inn fra shopping før du åpner døren. Bare åpne døren for å sette inn mat eller ta den ut.

Hvor kan du oppbevare matvarene dine i kjøleskapet

Kult område

Det er her du kan lagre matvarer som vil holde lenger hvis de holdes svale. Melk, egg, yoghurt, fruktjuicer, harde oster f.eks. Cheddar. Åpnet glass og flasker med salatdressinger, sauser og syltetøy. Fett, f.eks. Smør, margarin, svette fettstoffer, matfett og smult

Kaldeste området

Det er her matvarer som må være kalde for å beskytte dem, bør holdes:

- Rå og ukokt mat skal alltid pakkes inn.
- Forkokte kjølte matvarer, f.eks. Ferdige måltider, kjøttpai, myke oster.
- Forkokt kjøtt f.eks. Skinke,
- Tilberedte salater (inkludert ferdigpakkeblendede grønne salater, ris, potetsalat osv.).
- Desserter, f.eks. Fromage fraise, hjemmelaget mat og matrester eller kremkaker.

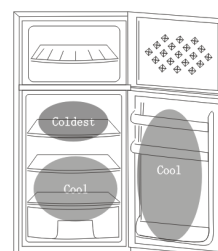

MERKNAD : Pakk inn og oppbevar rått kjøtt, fjærkre og fisk på den laveste hyllen i bunnen av kjøleskapet. Dette vil stoppe dem til å dryppe på eller berøre andre matvarer. Ikke oppbevar brennbare gasser eller væsker i kjøleskapet.

Tips for shopping av frossen mat

Fryseren din er 4-stjerners ★★★★★

Når du kjøper frossen mat, kan du se på Retningslinjene for lagring på emballasjen. Du vil kunne lagre hvert frossent produkt i perioden vist mot 4-stjerners rating. Dette er vanligvis perioden som er angitt som "Best før", som du finner på forsiden av

emballasjen.

Kontroller kjøleskap / frysetemperatur

Sjekk temperaturen på frosne matskap i butikken der du kjøper frosne matvarer. Den skal vise en temperatur lavere enn -18 °C.

Velg pakker nøye

Forsikre deg om at den frosne matpakken er i perfekt stand.

Kjøp frossen mat sist

Kjøp alltid frosne produkter sist på handleturen eller besøk i supermarkedet.

Hold frossen mat sammen

Forsøk å holde frossen mat sammen mens du handler, og på reisen hjem, da dette vil bidra til å holde maten kjøligere.

Oppbevar mat med en gang

Ikke kjøp frossen mat med mindre du kan fryse den med en gang. Spesielle isolerte vesker kan kjøpes fra de fleste supermarkeder og jernvarehandler. Disse holder frossen mat kald lenger.

Tining av frossen mat

For noen matvarer er det unødvendig å tine før du steker. Grønnsaker og pasta kan tilsettes direkte til kokende vann eller dampkokt. Frosne sauser og supper kan legges i en kjele og varmes forsiktig til de tines.

Frysing av fersk mat, nyttige tips

Bruk kvalitetsmat og håndter den så lite som mulig. Frys mat i små mengder, den fryser raskere, tar mindre tid å tine og lar deg spise den i den mengden du trenger.

Frysing av fersk mat

Først må du estimere mengden mat du vil fryse. Hvis du fryser til store mengder fersk mat, husk å vri kontrollskiven til Max. Dette vil senke temperaturen i fryseren (ca. -30 °C), fryse maten raskere og bidra til å holde godheten i. Imidlertid bør du gjøre dette sparsomt for å spare energi.

Forberedelser til frysing

- La kokt mat være avkjølt.
- Avkjøl mat i en kjøleskap før den fryser om mulig.
- Tenk på hvordan du vil lage maten før du fryser den.
- Ikke frys mat i metallbeholdere, da det kan være lurt å mikrobølgeovn rett fra fryseren.
- Bruk spesielle fryseposer tilgjengelig fra supermarkeder, frysefilm, polytenposer, plastbeholdere, aluminiumsfolie til sure matvarer (som sitrusfrukter).

Ikke bruk tynn klamfilm eller glass. Ikke bruk brukte matbeholdere (med mindre du rengjør grundig først).

- Tøm så mye luft fra beholderen som mulig. Du kan kjøpe en spesiell vakuumpumpe som suger overdreven luft ut av emballasjen.

- La det være en liten mengde "luftrom" når det fryser til væske, for å tillate utvidelse.

- Du kan bruke plassen i fryseren mest effektivt hvis du fryser væsker (eller faste stoffer med væsker, for eksempel lapskaus) i firkantede blokker.

Dette kalles "å utføre" Hell væsken i en polyetenpose som er inne i en firkantet beholder. Frys den slik, fjern den deretter fra beholderen og forsegle posen.

Anbefalte lagringsperioder

For anbefalt lagringstid for mat, se informasjonen som er gitt på matemballasjen.

AVTINING

Tining

Etter en periode vil frost bygge seg opp i visse områder i kjøleskap / fryserommet. Som et midlertidig tiltak bør denne frosten skrapes bort ved hjelp av en plastskrape. Bruk ALDRI et metall eller et skarpt instrument. Fullstendig avriming vil imidlertid bli nødvendig omtrent en gang per år, eller hvis frostsjiktet overstiger 5 mm for å opprettholde effektiviteten til kjøleskap / fryser.

Dette bør utføres hvis frostskafer ikke kan skrapes bort, eller hvis det begynner å forstyrre matlagringen. Velg en tid hvor bestanden av frossen mat er lav og fortsett som følger:

1. Ta ut den frosne maten, slå av kjøleskapet / fryseren ved strømmettet og la dørene åpne. Helst bør den frosne maten legges i en annen kjøleskap / fryser eller kjøleskap. Hvis dette ikke er mulig, pakk inn maten, først i flere ark med aviser eller store håndklær og deretter i et tykt teppe eller teppe og hold det på et kjølig sted.
2. Skrap bort så mye frostoppbygging som mulig ved bruk av plastskraperen. For å akselerere tineprosessen, plasser boller med varmt vann inne i kjøleskap / frysescap. Når den faste frosten løsner, pris den bort med plastskrapen og fjern den.
3. Etter avriming, vennligst rengjør vannet i vannbrettet (plassert på toppen av kompressoren) i tide. Rengjør deretter kjøleskap / fryser som beskrevet.

Rengjøring inne i kjøleskap / fryser

Etter avriming bør du rengjøre kjøleskapet / fryseren innvendig med en svak løsning av kullsyreholdig brus. Skyll deretter med varmt vann med en fuktig svamp eller klut og tørk den tørre. Vask kurvene i varmt såpevann og sørg for at de er helt tørre før du bytter ut i kjøleskap / fryser. Det vil danne seg kondens på bakveggen i kjøleskapet; Imidlertid vil det normalt løpe ned bakveggen og inn i avløpshullet bak salatbakken.

Avløpshullet vil ha en "rengjøringspike" satt inn i det. Dette sikrer at små biter av mat ikke kan komme inn i avløpet. Etter at du har rensset innsiden av kjøleskapet og fjernet matrester fra hele det hele, bruk "rengjøringspigen" for å forsikre deg om at det ikke er blokkeringer.

Rengjøring utenfor kjøleskap / fryser

Bruk ikke-slipende vaskemiddel fortynt i varmt vann for å rengjøre kjøleskap / fryser utvendig.

Gitteret på kondensatoren på baksiden av kjøleskapet / fryseren og de tilstøtende komponentene kan støvsuges ved hjelp av et mykt børsteutstyr.

Ikke bruk tøffe rengjøringsmidler, skureputer eller løsemidler for å rengjøre noen av delene av kjøleskapet / fryseren.

FEILSØKING OG VEDLIKEHOLD

Feilsøking

Strømbrudd

Hvis den innvendige temperaturen i kjøleskap / fryserommet er $-18\text{ }^{\circ}\text{C}$ eller mindre når strømmen kommer tilbake, er maten trygg. Maten i kjøleskapet / fryseren vil forbli frosset i cirka 16 timer med døren lukket. Ikke åpne kjøleskap / frysedøren mer enn nødvendig.

Kjøleskap / fryser er usedvanlig kald

Det kan hende du har justert termostatkontrollhjulet ved en tilfeldighet til en høyere posisjon.

Kjøleskap / fryser er usedvanlig varm

Kompressoren fungerer kanskje ikke. Drei termostatkontrollhjulet til maksimal innstilling og vent noen minutter. Hvis det ikke er brummelyd, fungerer det ikke. Kontakt den lokale butikken der kjøpet ble gjort.

Kjøleskap / fryser fungerer ikke

Kontroller at den er koblet til og slått på. Kontroller at sikringen i pluggen ikke har blåst. Støpsel

I et annet apparat, for eksempel en lampe, for å se om stikkkontakten fungerer. Kjøleskap / fryser skal plasseres i et godt ventilert rom. La kjøleskapet / fryseren stå i 30 minutter.

Kondens vises på utsiden av kjøleskap / fryser

Dette kan skyldes en endring i romtemperaturen. Tørk av rester av fuktighet. Hvis problemet fortsetter, kan du kontakte den lokale butikken der kjøpet ble gjort.

GURGLE-LYDER

Disse støyene er forårsaket av sirkulasjonen av kjølemediet i kjølesystemet. Det har blitt mer uttalt siden innføringen av CFC-frie gasser. Dette er ikke en feil og vil ikke påvirke ytelsen til kjøleskap / fryser.

HUMMING, PURRING ELLER PULSATING

Dette er kompressormotoren som fungerer, da den pumper kjølemediet rundt i systemet.

Flytting av kjøleskap / fryser

Plassering

Ikke plasser kjøleskapet / fryseren i nærheten av en varmekilde, f.eks. Komfyr, kjele eller radiator. Unngå også direkte sollys i utebygninger eller solsaler.

Utjevning av kjøleskap / fryser

Forsikre deg om at kjøleskap / fryser er i vater. Bruk de roterende nivelleringsføttene foran. Hvis kjøleskapet / fryseren ikke er i vater, vil dørene og magnetiske tetningslinjene påvirkes og kan føre til at kjøleskapet / fryseren fungerer feil.

Ikke slå på kjøleskapet / fryseren i 4 timer

Etter at kjøleskap / fryser er på plass, må den stå i 4 timer. Dette gir tid for kjølevæsken å sette seg.

Installasjon

Ikke dekk til eller blokker apparatets lufthull eller rister.

MERKNAD: Når miljøet har høy temperatur og høy luftfuktighet, hvis du åpner kjøleskapsdøren for ofte, vil det være litt frost på baksiden av kjøleskapsdelen (inne i kjøleskapet) og vannet i vannbrettet (plassert på toppen av kompressoren) overløp, Dette er ikke sammenbrudd. Slå av og rydd frosten og vannet i tide.

Ferietid

- Slå først av kjøleskapet, og koble deretter enheten fra stikkontakten.
- Fjern all maten.
- Rengjør kjøleskapet.
- La lokket være åpent litt for å unngå mulig dannelse av kondens, mugg eller lukt.
- Vær ekstrem forsiktig når det gjelder barn. Enheten skal ikke være tilgjengelig for barns lek.
- Korte ferier: La kjøleskapet være i drift i løpet av mindre enn tre uker.
- Lange ferier: Hvis apparatet ikke skal brukes på flere måneder, må du fjerne all mat og trekke ut strømløsningen. Rengjør og tørk interiøret grundig. For å forhindre vekst av lukt og mugg, la døren være åpen: blokkere den om nødvendig, eller fjern døren.

Slik sparer du energi

01. Installer kjøleskapet i den kuleste delen av rommet, ut av direkte sollys og vekk fra varmekanaler eller registre. Ikke plasser kjøleskapet ved siden av varmeproduiserende apparater som et utvalg, stekeovn eller oppvaskmaskin.
02. Kjøleskapsdøren skal bare være åpen så lenge det er nødvendig; Ikke legg varm mat inne i kjøleskapet.
03. Organiser kjøleskapet for å redusere døråpningene. Fjern så mange gjenstander som trengs på en gang, og lukk døren så snart som mulig.
04. Kjøleskapsdøren skal være lukket ordentlig for å unngå økt energiforbruk, og dannelse av overflødig is og / eller kondens inne.
05. Stadig sirkulerende kald luft holder temperaturen homogen i kjøleskapet. Av denne grunn er det viktig å fordele maten riktig, for å lette luftstrømmen.
06. Dekk til matvarer og tørk beholderne tørre før du legger dem i kjøleskapet. Dette reduserer fuktighetsoppbyggingen inne i enheten.
07. Ikke overfylt kjøleskapet eller blokker kaldt luftvern. Hvis du gjør det, får kjøleskapet lengre tid og bruker mer energi. Hyllene skal ikke foret med aluminiumsfolie, vokspapir eller papirhåndklær. Foringer forstyrrer kald luft sirkulasjon, noe som gjør kjøleskapet mindre effektivt, noe som kan forårsake ødeleggelse av mat.
08. Ved langvarig fravær (eksempel: ferier) anbefales det å koble fra kjøleskapet, fjerne all maten og rengjøre den. Døren skal stå litt åpen for å unngå mugg og ubehagelig lukt. Dette vil ikke påvirke kjøleskapet når det kobles til igjen.
09. I korte fravær (eksempel: høytider) kan kjøleskapet være på. Husk imidlertid at langvarige strømbrydd kan oppstå mens du er borte.

Vedlikehold

Dette produktet skal repareres av en autorisert ingeniør, og bare originale reservedeler skal brukes.

Under ingen omstendigheter skal du prøve å reparere apparatet selv.

Reparasjoner utført av uerfarne personer kan forårsake personskader eller alvorlig funksjonsfeil. Kontakt den lokale butikken

der kjøpet ble gjort.

Når apparatet ikke er i bruk i lengre perioder, må du koble fra strømforsyningen, tømme all mat og rengjøre apparatet, og la døren ligge for å forhindre ubehagelige lukter.

Lamper kan bare byttes av produsenten, sammen med en del av apparatet.

Skifte av det interne lyset

1. Før du utfører pæreutskiftingen, trykk alltid på og vri termostatkontrollen for å ringe til "OFF", og koble deretter fra strømforsyningen.
2. Hold og løft opp lyspæredekselet.
3. Fjern den gamle pæren ved å skru den ut mot klokken.
4. Bytt ut med en ny pære (10W) ved å skru den med urviseren for å sikre at den sitter fast i pæreholderen.

Sett lysdekselet på igjen og koble kjøleskapet / fryseren til strømmettet igjen og slå på.

DETTE APPARATET MÅ JORDES.

Dette apparatet er utstyrt med en plugg som vil være egnet for bruk i alle hus utstyrt med stikkontakter etter gjeldende spesifikasjoner.

Hvis den monterte kontakten ikke er egnet for stikkontaktene, skal den kuttes av og kastes forsiktig. Ikke sett den kasserte kontakten i en stikkontakt for å unngå fare for sjokk.

Dette apparatet er i samsvar med EEC-direktivene.

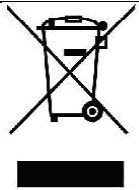
Riktig avhending av dette produktet	
	Denne merkingen indikerer at dette produktet ikke bør kastes med annet husholdningsavfall i hele EU. For å forhindre mulig skade på miljøet eller menneskers helse fra ukontrollert avfallshåndtering, resirkulerer du det på en ansvarlig måte for å fremme bærekraftig gjenbruk av materielle ressurser. For å returnere den brukte enheten din, bruk retur- og innsamlingssystemene eller kontakt forhandleren der produktet ble kjøpt. De kan ta dette produktet for miljøsikker gjenvinning.

Reversering av dørsvingen

1. Sørg for at kjøleskapet er koblet fra.
2. Lirk hengseldekselet opp og av, fjern de tre skruene som fester det øvre hengslet til døren, og fjern deretter hengslet.

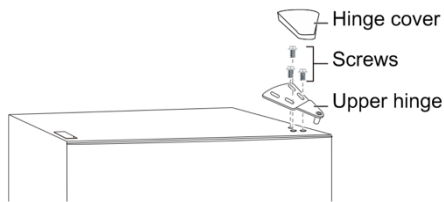

3. Fjern fryseseksjonsdøren fra skapet.
4. Fjern de to skruene som fester midthengslet.

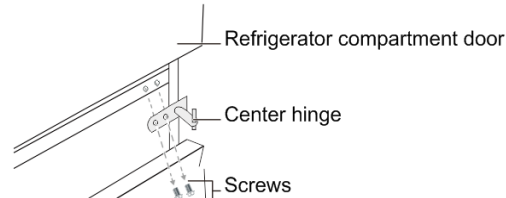

5. Fjern kjøleseksjonsdøren.
6. Fjern skruene som fester det nedre hengslet til høyre side av skapet, og fjern deretter hengslet.

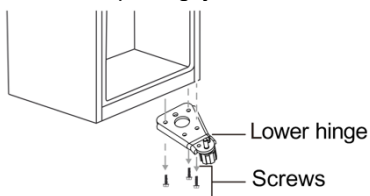

7. Fjern skiven og mutteren som fester tappakselen til det høyre hullet på det nedre hengselet, og fjern deretter akselen

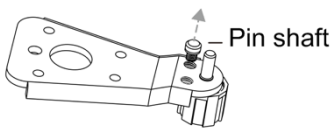

8. Sett stiftakselen inn i det venstre hullet på det nedre hengselet, og fest deretter akselen med skiven og mutteren.

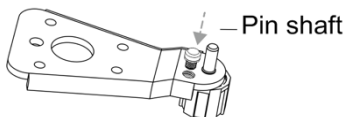

9. Installer det nedre hengslet på venstre side av skapet.
10. Fjern skruen som fester dørstopperen nederst til høyre på kjøleseksjonsdøren, fjern deretter dørstopperen og installer den nederst til venstre.

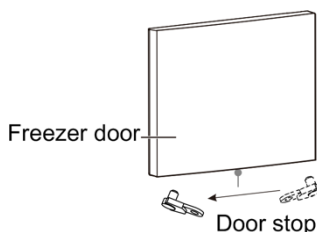

11. Installer kjøleseksjonsdøren.

12. Flytt dørgjennomføringen fra øvre høyre side av frysedøren til øvre venstre side av døren. Og flytt venstre hulldeksel til høyre side.

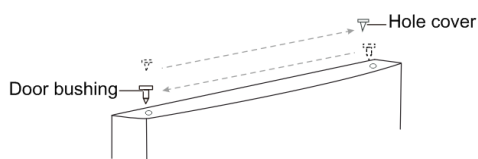

13. Fjern skruerhullpluggen på senterhengslet på venstre side av skapet, og installer deretter i skruerhullene på høyre side av skapet.

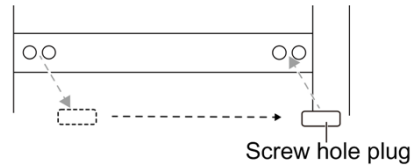

14. Monter senterhengslet på venstre side med de to skruene du fjernet tidligere.

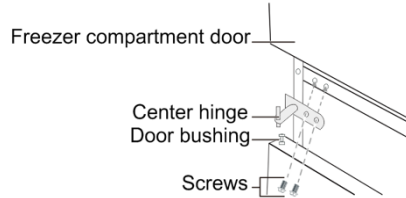

15. Ta den venstre dørstopperen fra tilbehørsposen, installer den nederst på venstre side av kjøleskapsdøren.

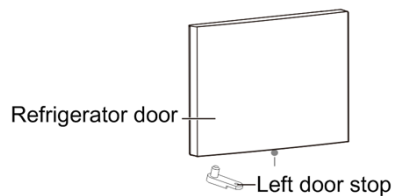

16. Installer fryserdøren.
17. Flytt dørgjennomføringen fra øvre høyre side av kjøleskapsdøren til øvre venstre side av døren. Og flytt til venstre hulldeksel til høyre side.

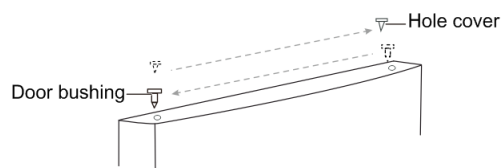

18. Fjern hulldekslet fra øvre venstre side av skapet. Installer hulldeksel til øvre høyre side av skapet.

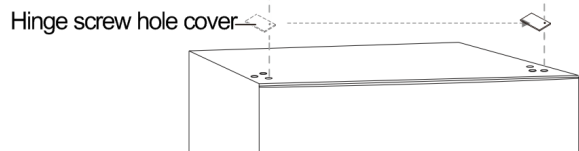

19. Fest det øvre hengslet til øvre venstre side av skapet med de tre skruene du fjernet tidligere. Før du strammer til de øvre hengselskruene, sørg for at toppen av døren er i nivå med skapet og at gummipakningen tetter godt.
20. Installer hengseldekselet over hengslet øverst på venstre side av skapet.

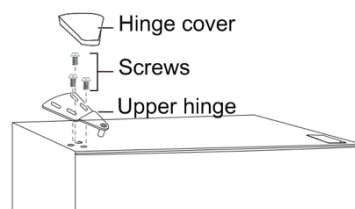

Merk: Sørg for at gummipakningene tetter godt med skapet hele veien rundt dørene før du strammer til hengselskruene.

DK Adgang til professionel reparation, såsom internetsider, adresser, kontaktoplysninger:
Model nr.: PC1441DW
Liste over eftersalgsservicestationer:

Adresse	Solheimveien 6-8 . 1473 Lørenskog . Norge	QR-code	
Kontakt nummer	0047 67 92 70 00		
Hjemmeside	www.power.no		
Relevante oplysninger til bestilling af reservedele direkte eller gennem andre kanaler leveret af producenten, importøren eller en autoriseret repræsentant;			Power Norge AS
Den mindste periode, i hvilken reservedele, der er nødvendige til reparation af apparatet, er tilgængelige; (år)			7
Instruktioner til hvor man finder modeloplysningerne i produkt databasen, som defineret i forordning EU 2019/2016 ved hjælp af et weblink, der linker til modelinformationen, lagret i produkt databasen, eller et link til produkt databasen og information om hvordan man finder modelidentifikatoren på produktet.)			www.power.no

Bemærk: Adressen eller kontaktnummeret på servicestationen kan ændres uden forudgående varsel. Bekræft venligst, om servicestationen er direkte tilknyttet vores selskab, når du opsøger tjenester.

SE Tillgång till professionell reparation, såsom webbsidor, adresser, kontaktpuppgifter.
Modell nr: PC1441DW
Lista över servicestationer ters

Adress	Solheimveien 6-8 . 1473 Lørenskog . Norge	QR-kod	
Telefonnummer	0047 67 92 70 00		
Hemsida	www.power.no		
Relevant information för beställning av reservdelar, direkt eller via andra kanaler som tillhandahålls av tillverkaren, importören eller auktoriserade representanten;			Power Norge AS
Den minimiperiod under vilken reservdelar som är nödvändiga för reparation av apparaten är tillgängliga; (år)			7
Instruktioner om hur man hittar modellinformationen i produkt databasen, enligt definitionen i förordning EU 2019/2016 med hjälp av en weblänk som länkar till modellinformationen som lagrad i produkt databasen eller en länk till produkt databasen och information om hur man hittar modellidentifieraren på produkten.)			www.power.no

Obs! Adressen eller kontakttelfonnumret på tjänstens webbplats kan ändras utan föregående meddelande. Vänligen bekräfta om servicestationen är en direkt ansluten till vårt företag när du behöver tjänster.

FIN Pääsy huoltokorjauksiin, kuten Internet-verkkosivut, osoitteet, yhteystiedot.
Malli no: PC1441DW
Keskushuollon yhteystiedot:

Osoite	Solheimveien 6-8 . 1473 Lørenskog . Norge	QR koodi	
Puhelin numero	0047 67 92 70 00		
Kotisivut	www.power.no		
Asiaankuuluvat tiedot varaosien tilaamisesta suoraan tai muiden valmistajan, maahantuojaan tai valtuutetun edustajan toimittamien kanavien kautta;			Power Norge AS
Vähimmäisaika, jonka aikana laitteen korjaamiseen tarvittavia varaosia on saatavilla; (vuotta)			7
Ohjeet mallitietojen löytämiseen tuotetietokannasta, sellaisena kuin ne määritellään asetuksessa EU 2019/2016 web-linkin avulla, joka linkittää tuotetietokantaan tallennetut mallitiedot tai linkin tuotetietokantaan ja tietoihin kuinka löytää mallitunniste tuotteesta.)			www.power.no

Huomaa: Palvelusivuston osoite tai yhteys henkilön puhelinnumero voi muuttua ilman erillistä ilmoitusta. Vahvista, onko keskushuolto suoraan sidoksissa yhtiöömme, kun tarvitset palveluja.

NO Tilgang til profesjonell reparasjon, for eksempel nettsteder, adresser, kontaktinformasjon
Modell nr: PC1441DW
Liste over servicestasjonjer etter salg:

Adresse	Solheimveien 6-8 . 1473 Lørenskog . Norge	QR kode	
Kontakt nummer	0047 67 92 70 00		
Hjemmeside	www.power.no		
Relevant informasjon for bestilling av reservedeler direkte eller gjennom andre kanaler levert av produsenten, importøren eller en autorisert representant;			Power Norge AS
Minimumsperioden der reservedeler som trengs for å reparere apparatet er tilgjengelige; (år)			7
Instruksjoner for hvor man finner modellinformasjonen i produkt databasen, som definert i forordning EU 2019/2016 ved hjelp av en weblenke som lenker til modellinformasjonen, lagret i produkt databasen, eller en lenke til produkt databasen og informasjon om hvordan du finner modellidentifikatoren på produktet.)			www.power.no

Merk: Adressen eller kontaktnummeret til bensinstasjonen kan endres uten varsel. Vennligst bekræft om bensinstasjonen er direkte tilknyttet selskapet vårt når du søker tjenester.