

**point**

# Grill

POESG5000  
User Manual

**LIFE MADE EASIER**

## GB

Thank you for purchasing your new POINT GRILL.

These operating instructions will help you use it properly and safely. We recommend that you spend some time reading this instruction manual in order that you fully understand all the operational features it offers. Read all the safety instructions carefully before use and keep this instruction manual for future reference.

## NO

Takk for at du kjøpte din nye POINT GRILL.

Denne bruksanvisningen vil hjelpe deg med å bruke den på en trygg og riktig måte. Vi anbefaler at du tar deg tid til å lese gjennom hele bruksanvisningen for å bli fortrolig med alle funksjonene som tilbys. Les alle sikkerhetsanvisningene nøye før bruk, og oppbevar bruksanvisningen for fremtidig referanse.

## FI

Kiitos, kun ostit uuden POINT-GRILLIN.

Nämä käyttöohjeet opastavat sinua käyttämään laitetta oikein ja turvallisesti. Suosittelemme, että käytät hetken tämän käyttöoppaan lukemiseen, jotta ymmärrät täysin, mitä toimintoja laitteessa on. Lue kaikki turvallisuusohjeet huolellisesti ennen laitteen käyttöä ja säilytä käyttöopas myöhempää tarvetta varten.

## DK

Tak for købet af din nye GRILL fra POINT.

Disse brugervejledninger hjælper dig med at bruge dette apparat rigtigt og sikkert. Vi anbefaler, at du læser denne brugervejledning, så du får en fuld forståelse af hvordan alle funktionerne virker. Læs sikkerhedsforskrifterne grundigt inden brug, og gem denne brugervejledning til senere brug.

## SE

Tack för att du har köpt din nya GRILL från POINT.

Denna bruksanvisning hjälper dig att använda den på ett säkert och korrekt sätt. Vi rekommenderar att du tar dig tid att läsa igenom denna bruksanvisning för att till fullo förstå alla driftfunktioner som den erbjuder. Läs noga igenom alla säkerhetsinstruktioner före användning och spara bruksanvisningen för framtida bruk.

Instruction manual - english .....	page	4	-	15
Bruksanvisning - norsk .....	side	16	-	28
Käyttöohjeet - suomi .....	sivu	29	-	39
Brugsanvisning - dansk .....	side	40	-	51
Bruksanvisning - svenska .....	side	52	-	63

GB

NO

FI

DK

SE

## **IMPORTANT INSTRUCTIONS**

Read all instructions before using this appliance and keep them for future reference.

When using electrical appliances, basic safety precautions should always be followed, including the following:

1. Do not touch hot surfaces. Use the handles and control knobs.
2. Before use, check that the mains voltage on the rating label matches your supply.
3. To reduce the risk of fire, electric shock or injury, do not immerse the appliance, mains cable or plug in water or any other liquid.
4. If the mains cable is damaged, it must be replaced by the manufacturer, its service agent or similarly qualified persons in order to avoid a hazard.
5. Close supervision is required when the appliance is used by or near children.
6. Unplug the appliance when not in use and before cleaning. Allow it to cool before fitting or removing parts, and before cleaning.
7. Do not operate the appliance if it or the plug/cable has been damaged, or if it malfunctions or has been dropped. Return it to an authorised service centre for examination and repair.
8. Use only accessories recommended by the manufacturer. The use of other attachments may cause fire, electric shock or injury.
9. Do not use the appliance outdoors.
10. Do not let the mains cable hang over the edge of a table or counter, or touch hot surfaces.

11. Do not place the appliance on or near a hot gas or electric burner, or inside a heated oven.
12. Use extreme caution when moving the appliance if it contains hot oil or other hot liquids.
13. To disconnect, turn all controls to OFF, then remove the plug from the mains outlet.
14. Use the appliance only for its intended purpose as described in this manual.
15. Do not operate the appliance with an external timer or separate remote-control system.
16. Do not wrap food in plastic film, polythene bags or metal foil on the grill plates; this can damage the grill and create a fire hazard. Do not leave food to cool on the grill—remove it while hot.
17. Do not use metal or sharp utensils on the grill plates; they can damage the non-stick surface. Use wooden, silicone or heat-resistant plastic spatulas or tongs.
18. This appliance is not intended for use by persons (including children) with reduced physical, sensory or mental capabilities, or lack of experience and knowledge, unless they are supervised or instructed in the safe use of the appliance by a person responsible for their safety.
19. Children should be supervised to ensure that they do not play with the appliance.
20. **WARNING:** Charcoal or similar combustible fuels must not be used with this appliance.
21. **CAUTION – HOT SURFACE.** The appliance generates heat and steam during use. Take care to avoid burns and keep combustible materials away.

22. Never move the appliance by the lid or handle alone; lift it from the base.
23. This appliance is intended for household and similar use, such as:
  - staff kitchen areas in shops, offices and other working environments;
  - farm houses;
  - by clients in hotels, motels and other residential-type environments;
  - bed-and-breakfast type environments.
24. Save these instructions.

# PRODUCT OVERVIEW

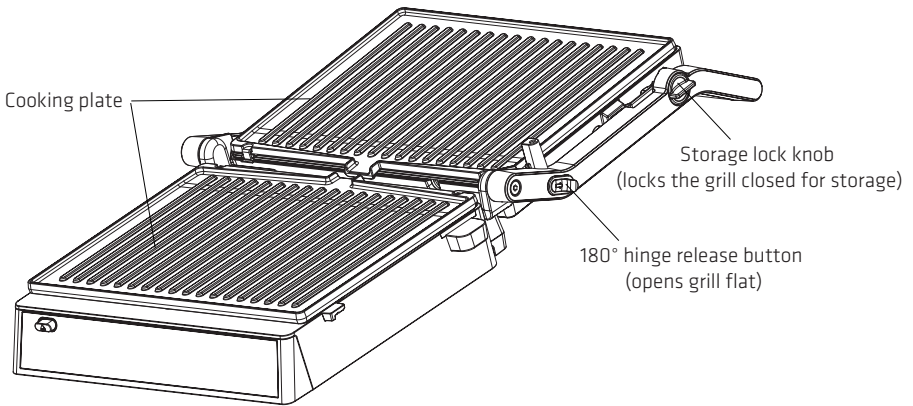
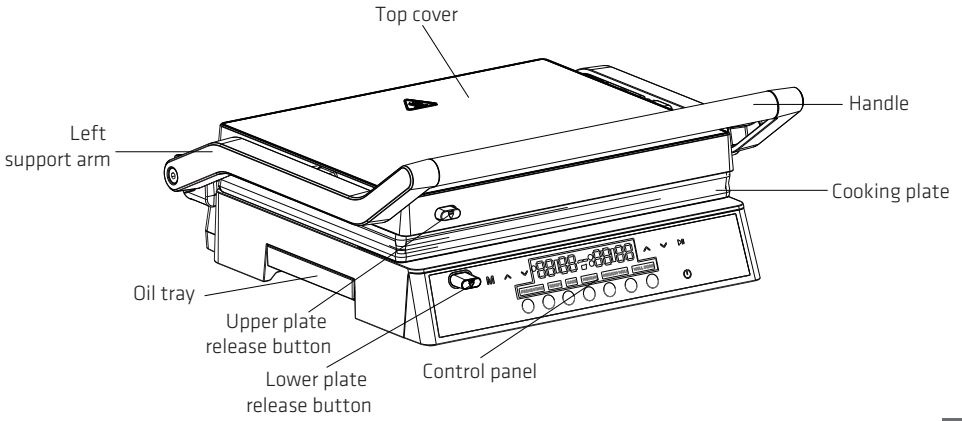

## Control panel

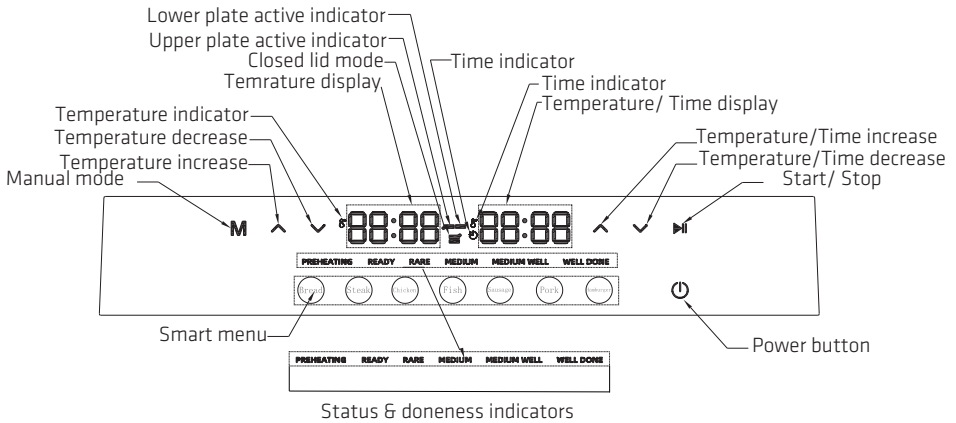

## BEFORE FIRST USE

**CAUTION!** Always unplug the appliance when not in use and before fitting or removing parts or cleaning.

1. Remove the appliance from the packaging and take off all protective materials. Check that all parts are present and undamaged.
2. Remove the cooking plates by pressing the release buttons and lifting the plates out.
3. Before first use, wash the cooking plates with warm water and a mild detergent. Rinse and dry thoroughly.
4. Refit the cooking plates. Make sure they click firmly into place.
5. Insert the drip tray fully into the guides at the bottom of the appliance.
6. Before first operation, plug the appliance into a properly installed mains socket. Ensure the voltage shown on the rating plate matches your household supply.

**Note:** Do not use abrasive cleaners, strong acids/alkalis, or solvent based cleaners on any part of the appliance.

## OPERATION

### Automatic mode

The automatic (smart menu) mode only works when the grill is closed.

It will not operate in automatic mode when opened to 105° or 180°.

For best results, lightly coat the grill plates with a little cooking oil or spray before preheating.

1. Plug the mains plug into a suitable wall socket.
2. Press the Power button to switch the appliance on. The display LEDs light up and the grill is ready for food-category selection.
3. Select a food category using the smart-menu buttons (Bread, Chicken, Hamburger, etc.). For example, to grill chicken, press the “Chicken” button. The selected menu LED stays lit.
4. Press the Start/Stop button to begin preheating. The “PRE-HEATING” LED lights and the current temperature is shown on the display.
5. When the plates reach the programmed temperature, a tone sounds and the “READY” LED lights while “PRE-HEATING” remains lit.

#### Preheat timeout:

- After reaching the set temperature, the buzzer beeps three times (“beep-beep-beep”).
  - If the lid is not opened, the grill continues heating for 5 minutes, then beeps three times again.
  - If there is still no action, it heats for a further 2 minutes, then beeps five times (“beep-beep-beep-beep-beep”) and switches off automatically.
6. Open the grill, place the food on the lower cooking plate, and close the lid. Within about 3 seconds the grill measures the thickness and automatically adjusts the cooking process.
    - If you change it after select Beef/Steak program, the “PRE-HEATING” LED lights, once finish the RE-HEATING process, “READY” LEG will flash and you can put the food onto the plate to ready cooking.
    - For all other auto menus, only the total cooking time is shown (no doneness segments).
  7. Beef/Steak program only:

During cooking, the doneness indicator progresses from “RARE” to “WELL DONE” while the display shows the remaining time. A tone sounds when the “RARE” and “MEDIUM” levels are reached.

8. Beef/Steak program only:  
When the food reaches “WELL DONE,” the corresponding LED lights and a tone sounds to indicate cooking is complete.  
For all other auto menus, the grill simply counts down the total time and beeps once at the end.

**Notes:**

- 1) After cooking finishes in menu mode, if the lid is not opened to remove the food, the buzzer beeps five times every 5 minutes. The appliance shuts down automatically after 15 minutes.
- 2) In automatic menu mode, only the Steak/Beef program shows segmented doneness levels (Rare / Medium / Medium Well / Well Done). All other programs show a single countdown of total cooking time.

**INTRODUCTION FOR MENUS**

FOOD	DEFAULT TEMPERATURE	DEFAULT TIME
BREAD	180°C	280 secs
STEAK	230°C	N/A
CHICKEN	230°C	310 secs
FISH	210°C	310 secs
SAUSAGE	210°C	235 secs
PORK	230°C	155 secs
HAMBURGER	200°C	310 secs

**Grill operation (general)**

1. Removing food  
When cooking has finished and the signal tone sounds, open the lid and remove the food. Heating stops automatically at the end of the program.
2. Switching off  
Press the Power button to switch the grill off. Unplug it after use.

### **Note on preheating** (all modes)

- After the plates reach the preset temperature, the buzzer beeps three times (“beep-beep-beep”).
- If the lid is not opened, the grill continues heating for 5 minutes and beeps three times again.
- If there is still no action, it heats for a further 2 minutes, then beeps five times and switches off automatically.  
The grill can be used either closed or fully open in MANUAL mode.

### **MANUAL MODE – CLOSED GRILL**

1. Plug the grill into a properly installed mains socket.
2. Press the Power button to turn the grill on.
3. Press the “M” button to select Manual mode. The manual-mode LEDs light up.
4. Set temperature and time:
  - Use the left temperature buttons (▲ / ▼) to set the desired temperature
  - 100–230 °C when the lid is closed
  - 100–210 °C when the lid is open.
  - Press the Time button, then use ▲ / ▼ to set the cooking time (0:00–60:00).
5. Press START/STOP. The grill begins preheating; the PRE-HEATING LED flashes.  
When the set temperature is reached, a tone sounds and the READY LED lights.  
(Preheating typically takes about 3–4 minutes to reach 200–230 °C.)
6. Open the grill, place the food on the lower plate and close the lid to start grilling.  
In manual mode, the grill does not measure food thickness and no doneness LEDs are shown.
7. When the food is cooked to your liking, open the lid and remove it.
8. Press the Power button to turn the grill off and unplug it.  
**Note:** In manual mode there is no lid sensor. If the lid remains closed, the grill will continue heating for up to 1.5 hours, then shut off automatically.

## MANUAL MODE – GRILL FULLY OPEN (180°)

1. Place the grill on a clean, flat, heat - resistant surface.
2. To open flat, press and hold the hinge-release button and lower the top cover until it lies level with the lower plate.
3. Plug the grill into a mains socket. “OFF” appears on the display.
  - Use the left temperature buttons (▲ / ▼) to set the temperature of the upper plate.
  - Use the right temperature buttons (▲ / ▼) to set the temperature of the lower plate.
  - Press the Time button and set the desired cooking time. The grill starts heating.

**Note:** Automatic (smart-menu) mode is not available when the grill is in the flat position.
4. To close the grill again, lift the handle and bring the plates together. When the lid passes the vertical position, the lock engages with an audible click.

## CLEANING AND MAINTENANCE

This product contains no user serviceable parts. Servicing must be carried out only by qualified personnel.

### Cleaning Instructions:

1. Switch off, unplug the grill and let it cool completely.  
Note: The plates and oil tray remain very hot for some time after use.
2. Press the release buttons to remove the grill plates.
3. Wash the plates in warm, soapy water or place them in the dishwasher. Dry thoroughly before refitting.
4. Wearing heat-resistant gloves, carefully remove the drip tray. Empty it into a heat-resistant container. Wash the tray in warm, soapy water or on the top rack of the dishwasher and dry completely.  
Note: Ensure the fat/oil in the drip tray has cooled below about 40 °C before removal to avoid burns.
5. Wipe the exterior and inner surfaces of the grill with a clean, damp cloth. For stubborn residues, you may use a paper towel lightly moistened with cooking oil.
6. Refit the clean, dry grill plates and drip tray.

### Important Notes:

- Do not immerse the appliance in water or any other liquid.
- Do not use harsh or abrasive cleaners, solvents, scourers, steel wool or soap pads.

### Storage instructions:

1. Make sure the grill is completely clean and dry.
2. Close the grill and lay it flat.
3. Store in a cool, dry place, out of the reach of children. Do not store the grill vertically.
4. If you experience any problems, refer to the troubleshooting section of this manual.

## TROUBLESHOOTING

Problem	Solution
Grill does not switch on / no power	<ul style="list-style-type: none"><li>• Power button not pressed<ul style="list-style-type: none"><li>- Press the Power button to switch the appliance on.</li></ul></li></ul>
	<ul style="list-style-type: none"><li>• Mains plug loose<ul style="list-style-type: none"><li>- Check that the plug is fully inserted into the wall socket.</li></ul></li></ul>
	<ul style="list-style-type: none"><li>• Defective socket or household circuit<ul style="list-style-type: none"><li>- Try another socket.</li><li>- Check household fuses / breakers.</li></ul></li></ul>
	<ul style="list-style-type: none"><li>• Right side lock button not engaged<ul style="list-style-type: none"><li>- Make sure the right push button is fully pushed in and the lid is properly closed.</li></ul></li></ul>
Light smoke or odour the first time you use the grill.	<ul style="list-style-type: none"><li>• This is normal. Protective oils and residues burn off during initial heating. The smoke and smell will disappear after a short time.</li></ul>

Appliance seems to be in an abnormal “recording/program” mode	<ul style="list-style-type: none"> <li>• If, within 20 seconds of powering on, the M button and Power button are pressed at the same time, the appliance may enter an internal recording/service mode. <ul style="list-style-type: none"> <li>- Unplug the appliance, wait a few seconds, then plug it in again to restore normal operation.</li> </ul> </li> </ul>
Cooking plates cannot open fully to 180°	<ul style="list-style-type: none"> <li>• Right side push button not pressed <ul style="list-style-type: none"> <li>- Press and hold the right hinge release button while opening the lid flat.</li> </ul> </li> </ul>

## ENERGY CONSUMPTION

Information on power consumption and the maximum time to reach the applicable low power condition:	
Power consumption in off mode:	< 0.3 W
The maximum time needed to reach off mode:	< 15 minutes

## SPECIFICATION

Model: POESG5000

Rated Voltage: 220-240 V~ 50-60 Hz

Rated power: 2000 W

## ENVIRONMENTALLY FRIENDLY DISPOSAL



This symbol on the product or in the instructions means that your electrical and electronic equipment should be disposed at the end of its life separately from your household waste. There are separate collection systems for recycling in the EU.

For more information, please contact the local authority or the retailer where you purchased the product.

**Power International AS,  
PO Box 523, N-1471 Lørenskog, Norway**

**Power Norge:  
<https://www.power.no/kundeservice/>  
T: 21 00 40 00**

**Expert Danmark:  
<https://www.expert.dk/kundeservice/>  
T: 70 70 17 07**

**Power Danmark:  
<https://www.power.dk/kundeservice/>  
T: 70 33 80 80**

**Punkt 1 Danmark:  
<https://www.punkt1.dk/kundeservice/>  
T: 70 70 17 07**

**Power Finland:  
<https://www.power.fi/tuki/asiakaspalvelu/>  
T: 0305 0305**

**Power Sverige:  
<https://www.power.se/kundeservice/>  
T: 08 517 66 000**

## VIKTIGE INSTRUKSJONER

Les alle instruksjonene før du bruker dette apparatet, og ta vare på dem for fremtidig referanse.

Ved bruk av elektriske apparater må grunnleggende sikkerhetsregler alltid følges, inkludert følgende:

1. Ikke berør varme overflater. Bruk håndtakene og kontrollknottene.
2. Før bruk må du kontrollere at nettspenningen på merkeskiltet stemmer overens med strømforsyningen din.
3. For å redusere risikoen for brann, elektrisk støt eller personskade, må du ikke dyppe apparatet, strømledningen eller støpselet i vann eller annen væske.
4. Hvis strømledningen er skadet, må den skiftes ut av produsenten, dennes serviceagent eller lignende kvalifiserte personer for å unngå fare.
5. Hold apparatet under nøye oppsyn når det brukes av eller i nærheten av barn.
6. Koble fra apparatet når det ikke er i bruk og før rengjøring. La det avkjøles før du monterer eller fjerner deler, og før rengjøring.
7. Ikke bruk apparatet hvis det eller støpselet/ledningen er skadet, eller hvis det har en funksjonsfeil eller har blitt mistet i gulvet. Lever det til et autorisert service-senter for undersøkelse og reparasjon.
8. Bruk kun tilbehør som er anbefalt av produsenten. Bruk av annet tilbehør kan forårsake brann, elektrisk støt eller personskade.
9. Ikke bruk apparatet utendørs.
10. Ikke la strømledningen henge over kanten på et bord

eller en benk, eller berøre varme overflater.

11. Ikke plasser apparatet på eller i nærheten av en varm gass- eller elektrisk brenner, eller i en oppvarmet stekeovn.
12. Vær ekstremt forsiktig når du flytter apparatet hvis det inneholder varm olje eller andre varme væsker.
13. For å koble fra, sett alle kontrollene til AV, og trekk deretter støpselet ut av stikkontakten.
14. Bruk apparatet kun til det tiltenkte formålet som beskrevet i denne bruksanvisningen.
15. Ikke bruk apparatet med en ekstern timer eller et separat fjern-kontrollsystem.
16. Ikke pakk inn mat i plastfolie, plastposer eller metallfolie på grillplatene; dette kan skade grillen og skape brannfare. Ikke la maten avkjøles på grillen – fjern den mens den er varm.
17. Vær ekstremt forsiktig når du flytter apparatet hvis det inneholder varm olje eller andre varme væsker.
18. Dette apparatet er ikke beregnet for bruk av personer (inkludert barn) med reduserte fysiske, sensoriske eller mentale evner, eller mangel på erfaring og kunnskap, med mindre de er under tilsyn eller har fått instruksjoner om sikker bruk av apparatet av en person som er ansvarlig for deres sikkerhet.
19. Barn bør holdes under oppsyn for å sikre at de ikke leker med apparatet.
20. **ADVARSEL:** Trekull eller lignende brennbare brennstoff må ikke brukes med dette apparatet.
21. **FORSIKTIG – VARM OVERFLATE.** Apparatet utvikler varme og damp under bruk. Vær forsiktig for å unngå

brannskader, og hold brennbare materialer unna.

22. Flytt aldri apparatet etter lokket eller håndtaket alene; løft det fra basen.

23. Dette apparatet er beregnet for husholdningsbruk og lignende, slik som:

- personalkjøkken i butikker, kontorer og andre arbeidsmiljøer.

- gårdshus.

- av gjester på hoteller, moteller og andre bolig-lignende miljøer.

- bed-and-breakfast-lignende omgivelser.

Ta vare på disse instruksjonene.

# PRODUKTOVERSIKT

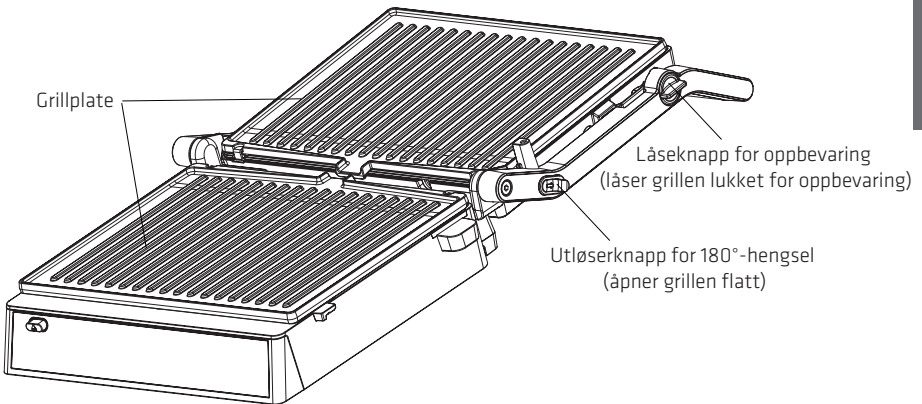
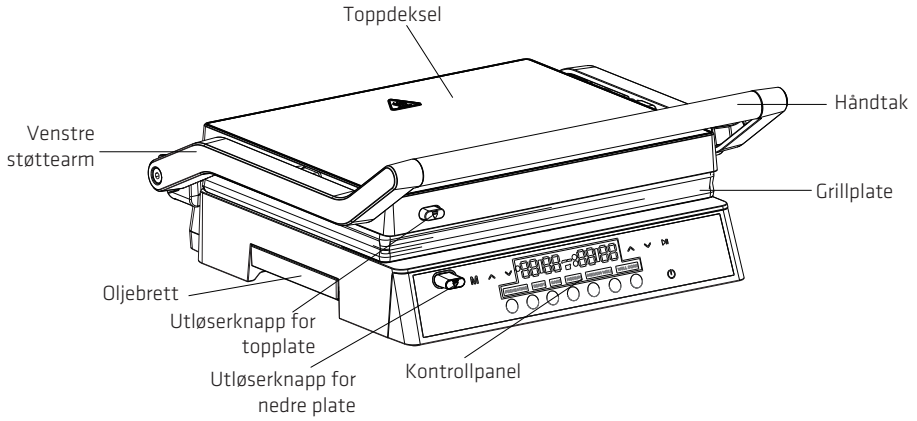

NO

## Kontrollpanel

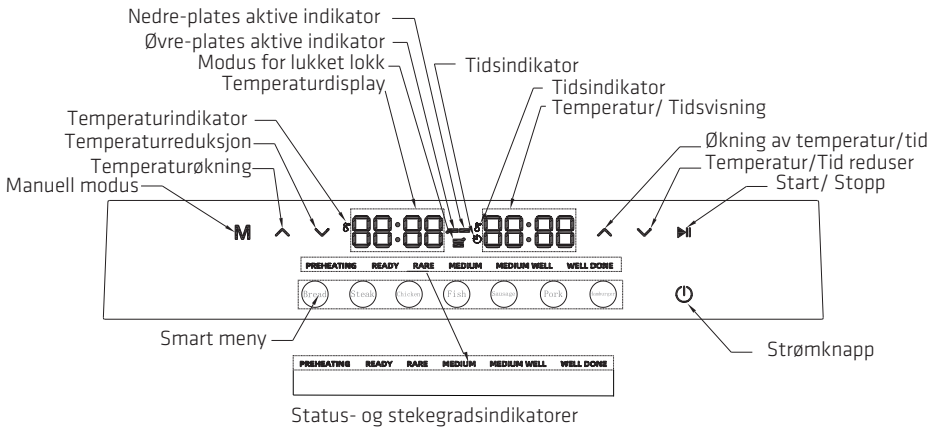

## FØR FØRSTE GANGS BRUK

**FORSIKTIG!** Trekk alltid ut støpselet når apparatet ikke er i bruk og før montering, fjerning av deler eller rengjøring.

1. Ta apparatet ut av emballasjen og fjern alt beskyttelsesmateriale. Kontroller at alle deler er med og uskadet.
2. Fjern grillplatene ved å trykke på utløserknappene og løfte platene ut.
3. Før første gangs bruk, vask grillplatene med varmt vann og et mildt vaskemiddel. Skyll og tørk grundig.
4. Sett på plass stekeplatene. Sørg for at de klikker godt på plass.
5. Sett dryppbrettet helt inn i sporene i bunnen av apparatet.
6. Før den første operasjonen, koble apparatet til en korrekt installert stikkontakt. Sørg for at spenningen som vises på merkeskiltet samsvarer med din nettspenning.

**Merk:** Ikke bruk skuremidler, sterke syrer/baser eller løsemiddelbaserte rengjøringsmidler på noen del av apparatet.

## BRUK

### Automatisk modus

Automatisk modus (smartmeny) fungerer bare når grillen er lukket. Den fungerer ikke i automatisk modus når den er åpnet til 105° eller 180°. For best resultat, smør grillplatene lett med litt matolje eller spray før forvarming.

1. Koble til en passende stikkontakt.
2. Trykk på strømknappen for å slå på apparatet. LED-lysene på displayet lyser opp, og grillen er klar for valg av mat-kategori.
3. Velg en matkategori med smart-menyknappene (Brød, Kylling, Hamburger, osv.). For eksempel, for å grille kylling, trykk på «Chicken» [kylling]-knappen. LED-lyset for den valgte menyen fortsetter å lyse.
4. Trykk på Start/Stopp-knappen for å starte forvarmingen. «PREHEATING» [for-varming] -LED-lysene og gjeldende temperatur vises på displayet.
5. Når platene når den programmerte temperaturen, høres en tone og «READY»-LED-lyset lyser, mens «PRE-HEATING» fortsatt lyser.

#### Tidsavbrudd for forvarming:

- Etter å ha nådd den innstilte temperaturen, piper summeren tre ganger («pip-pip-pip»).
  - Hvis lokket ikke åpnes, fortsetter grillen å varme i 5 minutter, og piper deretter tre ganger til.
  - Hvis det fortsatt ikke skjer noe, varmer den i ytterligere 2 minutter, deretter piper den fem ganger («pip-pip-pip-pip-pip») og slår seg av automatisk.
6. Åpne grillen, legg maten på den nedre grillplaten og lukk lokket. I løpet av omtrent tre sekunder vil grillen måle tykkelsen på maten og automatisk justere tilberedningsprosessen.
    - Etter at du har valgt Biff/Steak-programmet, vil LED-lyset for PREHEATING lyse. Når forvarmingen er fullført, vil LED-lyset for READY blinke for å indikere at du kan legge maten på platen og starte tilberedningen.
    - For alle andre automenyer vises kun den totale steketiden (ingen segmenter for stekegrad).
  7. Kun for biffprogrammet:

Under steking går stekegradsindikatoren fra «RARE» til «WELL DONE», mens displayet viser gjenværende tid. Et lydsignal høres når

«RARE»- og «MEDIUM»-nivåene er nådd.

8. Kun for biffprogrammet:

Når maten når «WELL DONE», lyser de tilsvarende LED-lysene og en tone høres for å indikere at steking er ferdig.

For alle andre automatiske menyer teller grillen ned den totale tiden og piper én gang på slutten.

**Merknader:**

- 1) Når steking er ferdig i menymodus, og hvis lokket ikke åpnes for å fjerne maten, vil det høres fem summelyder hvert 5. minutt. Apparatet slår seg av automatisk etter 15 minutter.
- 2) I automatisk menymodus er det kun Biff/Okse-programmet som viser inndelte stekegrader (Rå / Medium / Medium pluss / Godt stekt). Alle andre programmer viser en enkelt nedtelling av den totale steketiden.

## INTRODUKSJON TIL MENYENE

MAT	STANDARD-TEMPERATUR	STANDARDTID
BREAD [BRØD]	180°C	280 s
STEAK [BIFF]	230°C	N/A
CHICKEN [KYLLING]	230°C	310 s
FISH [FISK]	210°C	310 s
SAUSAGE [PØLSE]	210°C	235 s
PORK [SVIN]	230°C	155 s
HAMBURGER	200°C	310 s

### Bruk av grillen (generelt)

1. Ta ut maten

Når tilberedningen er ferdig og signaltonen lyder, åpner du lokket og tar ut maten. Oppvarmingen stopper automatisk ved slutten av programmet.

2. Slå av

Trykk på strømknappen for å slå av grillen. Trekk ut støpselet etter bruk.

## **Merknad om forvarming** (alle moduser)

- Etter at platene når den forhåndsinnstilte temperaturen, høres tre summelyder («pip-pip-pip»).
- Hvis lokket ikke åpnes, fortsetter grillen å varme i 5 minutter og piper tre ganger til.
- Hvis det fortsatt ikke skjer noe, varmer den i ytterligere 2 minutter, piper deretter fem ganger og slår seg av automatisk.  
Grillen kan brukes enten lukket eller helt åpen i MANUELL modus.

## **MANUELL MODUS - LUKKET GRILL**

1. Koble grillen til en riktig installert stikkontakt.
2. Trykk på strømknappen for å slå på grillen.
3. Trykk på M-knappen for å velge manuell modus. LED-lysene for manuell modus lyser opp.
4. Still inn temperatur og tid:
  - Bruk temperaturknappene til venstre (▲ / ▼) for å stille inn ønsket temperatur
  - 100–230 °C når lokket er lukket
  - 100–210 °C når lokket er åpent.
  - Trykk på Tid-knappen, og bruk deretter ▲ / ▼ for å stille inn steketiden (0:00–60:00).
5. Trykk på START/STOP. Grillen begynner forvarmingen; PRE-HEATING LED-lyset blinker.  
Når den innstilte temperaturen er nådd, høres en tone og READY LED-lyset lyser.  
(Forvarming tar vanligvis ca. 3–4 minutter for å nå 200–230 °C.)
6. Åpne grillen, plasser maten på den nedre platen og lukk lokket for å starte grillingen.  
I manuell modus måler ikke grillen matens tykkelse, og ingen LED-lys for stekegrad vises.
7. Når maten er stekt slik du liker den, åpne lokket og ta den ut.
8. Trykk på strømknappen for å slå av grillen, og trekk ut støpselet.  
**Merk:** I manuell modus er det ingen lokksensor. Hvis lokket forblir lukket, vil grillen fortsette å varme i opptil 1,5 timer før den slår seg av automatisk.

## MANUELL MODUS – GRILL HELT ÅPEN (180°)

1. Plasser grillen på en ren, flat og varme-beständig overflate.
2. For å åpne den helt flatt, trykk og hold inne hengsel-utløserknappen og senk toppdekslet til det ligger jevnt med den nedre platen.
3. Koble grillen til en stikkontakt. «OFF» vises på displayet.
  - Bruk temperaturknappene til venstre (▲ / ▼) for å stille inn temperaturen på den øvre platen.
  - Bruk temperaturknappene (▲ / ▼) for å stille inn temperaturen på den nedre platen.
  - Trykk på Tid-knappen og still inn ønsket steketid. Grillen begynner å varmes opp.

**Merk:** Automatisk (smart-meny)-modus er ikke tilgjengelig når grillen er i flat posisjon.
4. For å lukke grillen igjen, løft håndtaket og før platene sammen. Når lokket passerer vertikal posisjon, går låsen i inngrep med et hørbart klikk.

## RENGJØRING OG VEDLIKEHOLD

Dette produktet inneholder ingen deler som kan repareres av brukeren. Service må kun utføres av kvalifisert personell.

### Rengjøringsinstruksjoner:

1. Slå av, trekk ut støpselet og la grillen avkjøles helt.  
Merk: Platene og oljeskuffen forblir veldig varme en stund etter bruk.
2. Trykk på utløserknappene for å fjerne grillplatene.
3. Vask platene i varmt såpevann eller legg dem i oppvaskmaskinen. Tørk grundig før du setter dem på plass igjen.
4. Bruk varme-beständige hansker og fjern dryppbrettet forsiktig. Tøm det i en varme-beständig beholder. Vask brettet i varmt såpevann eller i den øverste hyllen i oppvaskmaskinen, og tørk det helt.  
Merk: Sørg for at fett/oljen i dryppbrettet er avkjølt til under ca. 40 °C før du fjerner det, for å unngå brannskader.
5. Tørk av utsiden og innsiden av grillen med en ren, fuktig klut. For vanskelige rester kan du bruke et tørkepapir lett fuktet med matolje.
6. Sett på plass igjen de rene, tørre grillplatene og dryppbrettet.

## Viktige merknader:

- Apparatet må ikke senkes ned i vann eller annen væske.
- Ikke bruk sterke eller skurende rengjøringsmidler, løsemidler, skuremidler, stålull eller såpeputer.

## Oppbevaringsanvisninger:

1. Sørg for at grillen er helt ren og tørr.
2. Lukk grillen og legg den flatt.
3. Oppbevar på et kjølig og tørt sted, utilgjengelig for barn. Ikke oppbevar grillen stående.
4. Hvis du opplever problemer, se feilsøkingsavsnittet i denne bruksanvisningen.

## FEILSØKING

Problem	Løsning
Grillen slår seg ikke på / ingen strøm	<ul style="list-style-type: none"><li>• Strømknappen er ikke trykket på<ul style="list-style-type: none"><li>- Trykk på strømknappen for å slå på apparatet.</li></ul></li></ul>
	<ul style="list-style-type: none"><li>• Løst støpsel<ul style="list-style-type: none"><li>- Kontroller at støpselet er satt helt inn i stikkkontakten.</li></ul></li></ul>
	<ul style="list-style-type: none"><li>• Defekt stikkontakt eller strømkrets<ul style="list-style-type: none"><li>- Prøv en annen stikkontakt.</li><li>- Sjekk sikringene.</li></ul></li></ul>
	<ul style="list-style-type: none"><li>• Låseknappen på høyre side er ikke aktivert<ul style="list-style-type: none"><li>- Sørg for at trykknappen på høyre side er trykket helt inn, og at lokket er ordentlig lukket.</li></ul></li></ul>
Lett røyk eller lukt første gang du bruker grillen.	<ul style="list-style-type: none"><li>• Dette er normalt. Under den første oppvarmingen vil beskyttende oljer og rester brenne av. Røyken og lukten vil forsvinne etter kort tid.</li></ul>

<p>Apparatet ser ut til å være i en unormal «innspilling/program»-modus</p>	<ul style="list-style-type: none"> <li>• Hvis M-knappen og strømknappen trykkes inn samtidig innen 20 sekunder etter oppstart, kan apparatet gå inn i en intern opptaks-/servicemodus. <ul style="list-style-type: none"> <li>- Trekk ut støpselet, vent noen sekunder, og sett det inn igjen for å gjenopprette normal drift.</li> </ul> </li> </ul>
<p>Stekeplatene kan ikke åpnes helt til 180°</p>	<ul style="list-style-type: none"> <li>• Trykknappen på høyre side er ikke trykket inn <ul style="list-style-type: none"> <li>- Trykk og hold inne den høyre hengsel-utløserknappen mens du åpner lokket flatt.</li> </ul> </li> </ul>

## ENERGIFORBRUK

<p>Informasjon om strømforbruk og maksimal tid for å nå gjeldende lavenergimodus:</p>	
<p>Strømforbruk i avslått modus:</p>	<p>&lt; 0.3 W</p>
<p>Maksimal tid for å nå av-modus:</p>	<p>&lt; 15 minutter</p>

## SPESIFIKASJONER

Modell: POESG5000

Merkespenning: 220-240 V~ 50-60 Hz

Nominell effekt: 2000 W

## MILJØVENNLIG AVHENDING



Dette symbolet på produktet eller i bruksanvisningen betyr at ditt elektriske og elektroniske utstyr skal kasseres ved slutten av levetiden, atskilt fra husholdningsavfallet. Det finnes separate innsamlingssystemer for resirkulering i EU. For mer informasjon, vennligst kontakt lokale myndigheter eller forhandleren der du kjøpte produktet.

**Power International AS,  
Postboks 523, N-1471 Lørenskog, Norge**

**Power Norge:  
<https://www.power.no/kundeservice/>  
T: 21 00 40 00**

**Expert Danmark:  
<https://www.expert.dk/kundeservice/>  
T: 70 70 17 07**

**Power Danmark:  
<https://www.power.dk/kundeservice/>  
T: 70 33 80 80**

**Punkt 1 Danmark:  
<https://www.punkt1.dk/kundeservice/>  
T: 70 70 17 07**

**Power Finland:  
<https://www.power.fi/tuki/asiakaspalvelu/>  
T: 0305 0305**

**Power Sverige:  
<https://www.power.se/kundeservice/>  
T: 08 517 66 000**

## **TÄRKEITÄ OHJEITA**

Lue kaikki ohjeet ennen laitteen käyttöä ja säilytä ne myöhempää tarvetta varten.

Sähkölaitteita käytettäessä on aina noudatettava perusvarotoimenpiteitä, mukaan lukien seuraavat:

1. Älä koske kuumia pintoja. Käytä kahvoja ja säätönuppeja.
2. Tarkista ennen käyttöä, että arvokilvessä ilmoitettu verkkojännite vastaa verkkojännitettäsi.
3. Tulipalon, sähköiskun tai loukkaantumisen vaaran vähentämiseksi laitetta, virtajohtoa tai pistoketta ei saa upottaa veteen tai muuhun nesteeseen.
4. Jos virtajohto on vaurioitunut, valmistajan, sen huoltoliikkeen tai vastaavan pätevyyden omaavan henkilön on vaihdettava se vaaran välttämiseksi.
5. Tarkka valvonta on tarpeen, kun laitetta käytetään lasten lähellä.
6. Irrota pistoke pistorasiasta, kun laite ei ole käytössä ja ennen puhdistusta. Anna sen jäähtyä ennen osien asentamista tai irrottamista ja ennen puhdistusta.
7. Älä käytä laitetta, jos se tai sen pistoke/johto on vaurioitunut, siinä on toimintahäiriö tai se on pudonnut. Palauta se valtuutettuun huoltokeskukseen tarkastettavaksi ja korjattavaksi.
8. Käytä vain valmistajan suosittelemia lisävarusteita. Muiden lisälaitteiden käyttö voi aiheuttaa tulipalon, sähköiskun tai henkilövahingon.
9. Älä käytä laitetta ulkona.
10. Älä anna virtajohdon roikkua pöydän tai tason reunan yli tai koskettaa kuumia pintoja.

11. Älä aseta laitetta kuuman kaasu- tai sähkölieden päälle tai lähelle, tai kuumaan uuniin.
12. Ole erittäin varovainen siirtäessäsi laitetta, jos siinä on kuumaa öljyä tai muita kuumia nesteitä.
13. Katkaise virta kääntämällä kaikki säätimet OFF-asentoon ja irrota sitten pistoke pistorasiasta.
14. Käytä laitetta ainoastaan tässä käyttöohjeessa kuvattuun tarkoitukseen.
15. Älä käytä laitetta ulkoisella ajastimella tai erillisellä etäohjausjärjestelmällä.
16. Älä kääri ruokaa muovikelmuun, muovipusseihin tai metallifolioon grillilevyillä; se voi vahingoittaa grilliä ja aiheuttaa tulipalovaaran. Älä jätä ruokaa jäähtymään grillille – poista se kuumana.
17. Älä käytä metallisia tai teräviä välineitä grillilevyillä; ne voivat vahingoittaa tarttumaton pintaa. Käytä puisia, silikonisia tai kuumuutta kestäviä muovisia lastoja tai pihtejä.
18. Laitetta ei ole tarkoitettu henkilöille (mukaan lukien lapset), joiden fyysinen, aistinvarainen tai henkinen toimintakyky on rajoittunut tai joilla ei ole kokemusta ja tietoa, ellei heidän turvallisuudestaan vastaava henkilö valvo tai opasta heitä laitteen turvallisessa käytössä.
19. Lapsia on valvottava, etteivät he leiki laitteella.  
**VAROITUS:** Grillihiiltä tai vastaavia palavia polttoaineita  
20. ei saa käyttää tämän laitteen kanssa.  
VAROITUS – KUUMA PINTA. Laite kehittää lämpöä ja
21. höyryä käytön aikana. Varo palovammoja ja pidä syttyvät materiaalit loitolla.

22. Älä koskaan siirrä laitetta pelkästään kannesta tai kahvasta, vaan nosta sitä pohjasta.
23. Laite on tarkoitettu kotitalous- ja vastaavaan käyttöön, kuten:
- henkilökunnan keittiötiloihin kaupoissa, toimistoissa ja muissa työympäristöissä.
  - maataloille
  - asiakkaiden käyttöön hotelleissa, motelleissa ja muissa asuintyypisissä ympäristöissä.
  - bed-and-breakfast-tyyppisissä ympäristöihin.
24. Säilytä nämä ohjeet.

# PRODUKTOVERSIKT

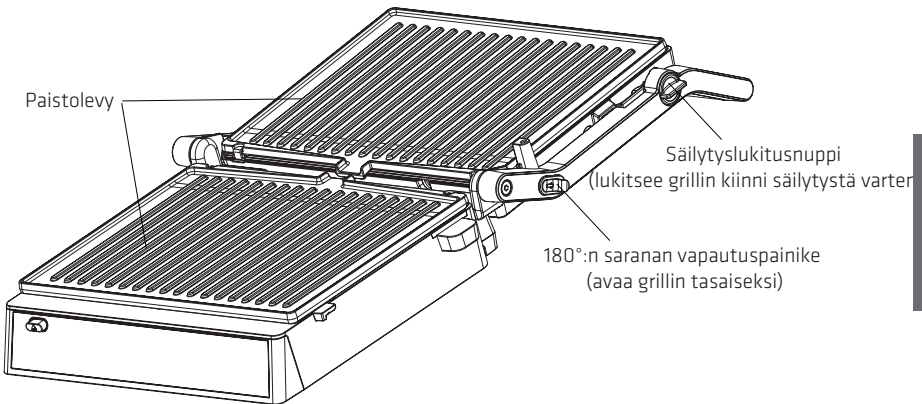
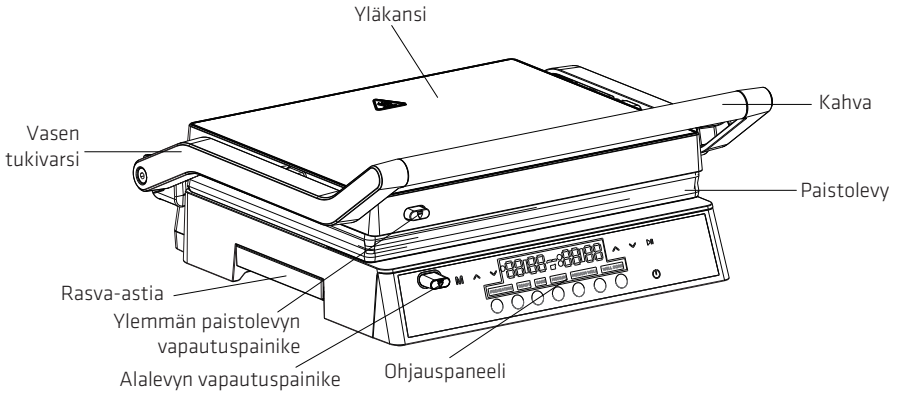

## Kontrollipanel

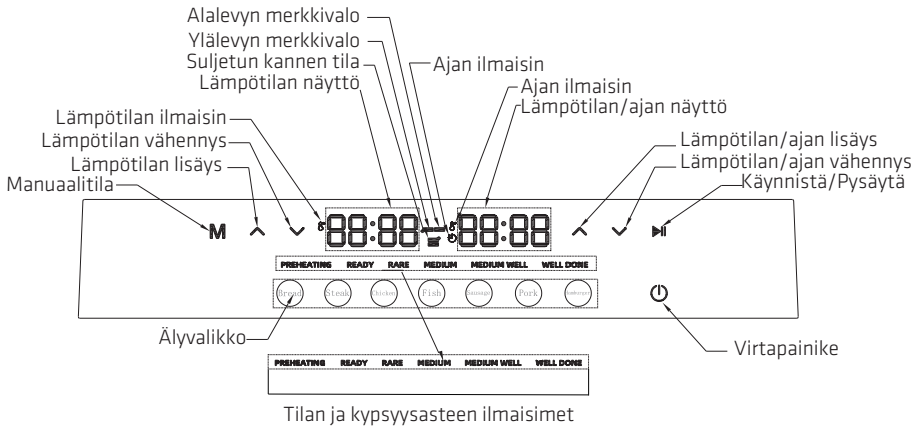

## ENNEN ENSIMMÄISTÄ KÄYTTÖÄ

**VAROITUS!** Irrota laitteen pistoke aina pistorasiasta, kun laite ei ole käytössä ja ennen osien asentamista, irrottamista tai puhdistamista.

1. Poista laite pakkauksesta ja irrota kaikki suojamateriaalit. Tarkista, että kaikki osat ovat mukana ja ehjiä.
2. Irrota paistolevyt painamalla vapautuspainikkeita ja nostamalla levyt ulos.
3. Pese paistolevyt ennen ensimmäistä käyttöä lämpimällä vedellä ja miedolla pesuaineella. Huuhtele ja kuivaa huolellisesti.
4. Asenna paistolevyt takaisin. Varmista, että ne naksahtavat tukevasti paikalleen.
5. Aseta tippa-alusta kokonaan laitteen pohjassa oleviin ohjaimiin.
6. Ennen ensimmäistä käyttökertaa kytke laite asianmukaisesti asennettuun pistorasiaan. Varmista, että arvokilvessä ilmoitettu jännite vastaa kotitaloutesi sähköverkkoa.

**Huom.:** Älä käytä hankaavia puhdistusaineita, voimakkaita happoja/emäksiä tai liuotinpohjaisia puhdistusaineita laitteen mihinkään osaan.

# KÄYTTÖ

## Automaattitila

Automaattitila (älyvalikko) toimii vain, kun grilli on kiinni. Se ei toimi automaattitilassa, kun se on avattu 105° tai 180° asentoon.

Parhaan tuloksen saavuttamiseksi voitele grillilevyt kevyesti ruokaöljyllä tai suihkeella ennen esilämmitystä.

1. Liitä sopivaan pistorasiaan.
2. Käynnistä laite virtapainikkeesta. Näytön LED-valot syttyvät, ja grilli on valmis ruokakategorian valintaan.
3. Valitse ruokakategoria älyvalikon painikkeilla (Leipä, Kana, Hampurilainen jne.). Jos haluat esimerkiksi grillata kanaa, paina "Chicken" [kana]-painiketta. Valitun valikon LED-valo jää palamaan.
4. Aloita esilämmitys painamalla Start/Stop-painiketta. "PRE-HEATING"-merkkivalo ja senhetkinen lämpötila ovat näkyvissä näytöllä.
5. Kun levyt saavuttavat ohjelmoidun lämpötilan, kuuluu äänimerkki ja READY-merkkivalo syttyy, ja "PRE-HEATING" jää palamaan.

### Esilämmityksen aikakatkaistu:

- Kun asetettu lämpötila on saavutettu, summeri piippaa kolme kertaa ("piip-piip-piip").
  - Jos kantta ei avata, grilli jatkaa kuumentamista 5 minuutin ajan ja antaa sitten uudelleen kolme äänimerkkiä.
  - Jos mitään ei vielä kukaan tapahdu, laite lämpenee vielä 2 minuuttia, piippaa sitten viisi kertaa ("piip-piip-piip-piip-piip") ja sammuu automaattisesti.
6. Avaa grilli, aseta ruoka alemmalle paistolevyille ja sulje kansi. Noin kolmessa sekunnissa grilli mittaa ruoan paksuuden ja säätää kypsennysprosessin automaattisesti.
    - Kun olet valinnut Pihvi/Steak-ohjelman, "PRE-HEATING"-merkkivalo syttyy. Kun esilämmitys on valmis, "READY"-merkkivalo vilkkuu, mikä osoittaa, että voit asettaa ruoan paistolevyille ja aloittaa kypsennyksen.
    - Kaikissa muissa automaattiohjelmassa näytetään vain kokonaiskypsennysaika (ei kypsyyssasteen osioita).
  7. Vain naudanliha-/pihviohjelma:

Kypsennyksen aikana kypsyyssasteen ilmaisin etenee asteesta "RARE" asteeseen "WELL DONE", ja näytössä näkyy jäljellä oleva aika. Äänimerkki kuuluu, kun kypsyyssasteet "RARE" ja "MEDIUM" ovat saavutettu.

8. Vain naudanliha-/pihviohjelma:  
Kun ruoka saavuttaa "WELL DONE" -kypsyyden, vastaava LED-valo syttyy ja kuuluu äänimerkki, joka ilmaisee kypsennyksen olevan valmis. Kaikissa muissa automaattiohjelmissa grilli laskee ajan loppuun ja piippaa lopuksi kerran.

**Huom.:**

- 1) Kun kypsennys päättyy ohjelmatilassa, summeri piippaa viisi kertaa 5 minuutin välein, jos kantta ei avata ruoan poistamiseksi. Laite sammuu automaattisesti 15 minuutin kuluttua.
- 2) Automaattisessa valikkotilassa vain Pihvi/Nauta-ohjelma näyttää jaotellut kypsyyssasteet (Raaka / Medium / Lähes kypsä / Kypsä). Kaikki muut ohjelmat näyttävät kokonaiskypsennysajan yhtenäisenä laskentana.

## JOHDANTO VALIKOIHIN

RUOKA	OLETUS-LÄMPÖTILA	OLETUSAIKA
BREAD [LEIPÄ]	180°C	280 s
STEAK [PIHVI]	230°C	Ei käytettävissä
CHICKEN [KANA]	230°C	310 s
FISH [KALA]	210°C	310 s
SAUSAGE [MAKKARA]	210°C	235 s
PORK [POSSU]	230°C	155 s
HAMBURGER [HAMPURILAISPIHVI]	200°C	310 s

## Grillin käyttö (yleistä)

1. Ruoan poistaminen  
Kun kypsennys on päättynyt ja kuuluu äänimerkki, avaa kansi ja ota ruoka pois. Lämmitys pysähtyy automaattisesti ohjelman lopussa.
2. Sammuttaminen  
Sammuta grilli virtapainikkeesta. Irrota pistoke käytön jälkeen.

## **Huom. esilämmityksestä** (kaikki tilat)

- Kun paistolevyt saavuttavat esiasetetun lämpötilan, laite antaa kolme äänimerkkiä ("piip-piip-piip").
- Jos kantta ei avata, grilli jatkaa kuumenemistä 5 minuutin ajan ja piippaa uudelleen kolme kertaa.
- Jos mitään ei vieläkään tapahdu, laite lämmittää vielä 2 minuuttia, antaa sitten viisi äänimerkkiä ja sammuu automaattisesti. Grilliä voi käyttää joko suljettuna tai täysin avattuna MANUAL-tilassa.

## **MANUAALITILA - SULJETTU GRILLI**

1. Kytke grilli oikein asennettuun pistorasiaan.
  2. Käynnistä grilli virtapainikkeesta.
  3. Valitse manuaalitila painamalla M-painiketta. Manuaalitilan LED-valot syttyvät.
  4. Aseta lämpötila ja aika:
    - Käytä vasemmanpuoleisia lämpötilapainikkeita (▲ / ▼) halutun lämpötilan asettamiseen
    - 100–230 °C, kun kansi on suljettu
    - 100–210 °C, kun kansi on auki.
    - Paina aikapainiketta ja käytä ▲ / ▼ -painikkeita kypsennysajan asettamiseen (0:00–60:00).
  5. Paina START/STOP. Grilli aloittaa esilämmityksen; PRE-HEATING-merkkivalo vilkkuu.

Kun asetettu lämpötila on saavutettu, kuuluu äänimerkki ja READY-merkkivalo syttyy.  
(Esilämmitys 200–230 °C:seen kestää yleensä noin 3–4 minuuttia.)
  6. Avaa grilli, aseta ruoka alemmalle paistolevylle ja sulje kansi aloittaaksesi grillauksen.

Manuaalitilassa grilli ei mittaa ruoan paksuutta, eikä kypsyyssasteen LED-valoja näytetä.
  7. Kun ruoka on kypsää haluamallasi tavalla, avaa kansi ja ota se pois.
  8. Sammuta grilli virtapainikkeesta ja irrota virtajohto.
- Huom.:** Manuaalitilassa ei ole kannen tunnistinta. Jos kansi pysyy kiinni, grilli jatkaa kuumenemistä jopa 1,5 tunnin ajan, jonka jälkeen se sammuu automaattisesti.

## MANUAALITILA – GRILLI TÄYSIN AUKI (180°)

1. Aseta grilli puhtaalle, tasaiselle, lämmönkestävälle alustalle.
2. Avaa grilli tasaiseksi painamalla ja pitämällä pohjassa sarananvapautuspainiketta ja laskemalla ylemmän kannen, kunnes se on samassa tasossa alemman paistolevyn kanssa.
3. Kytke grilli pistorasiaan. Näytölle ilmestyy ”OFF”.
  - Käytä vasemmanpuoleisia lämpötilapainikkeita (▲ / ▼) ylemmän paistolevyn lämpötilan asettamiseen.
  - Käytä oikeanpuoleisia lämpötilapainikkeita (▲ / ▼) alemman paistolevyn lämpötilan asettamiseen.
  - Paina aikapainiketta ja aseta haluamasi kypsennysaika. Grilli alkaa kuumentua.

Huom.: Automaattinen (älyvalikko-) tila ei ole käytettävissä, kun grilli on avatussa asennossa.
4. Sulje grilli nostamalla kahvaa ja tuomalla paistolevyt yhteen. Kun kansi ohittaa pystyasennon, lukko kytkeytyy ja kuuluu naksahdus.

## PUHDISTUS JA HUOLTO

Tämä tuote ei sisällä käyttäjän huollettavissa olevia osia. Vain pätevä henkilöstö saa suorittaa huoltotoimenpiteitä.

### Puhdistusohjeet:

1. Sammuta grilli, irrota pistoke ja anna sen jäähtyä kokonaan.  
Huom. Paistolevyt ja rasva-astia pysyvät erittäin kuumina jonkin aikaa käytön jälkeen.
2. Paina vapautuspainikkeita irrottaaksesi grillilevyt.
3. Pese levyt lämpimällä saippuavedellä tai astianpesukoneessa. Kuivaa huolellisesti ennen takaisin asettamista.
4. Käytä lämmönkestäviä käsineitä ja irrota tippa-alusta varovasti. Tyhjennä se lämmönkestävään astiaan. Pese alusta lämpimässä saippuavedessä tai astianpesukoneen yläkorissa ja kuivaa se kokonaan.  
Huom.: Varmista, että tippakaukalossa oleva rasva/öljy on jäähtynyt alle noin 40 °C:een ennen sen poistamista palovammojen välttämiseksi.
5. Pyyhi grillin ulko- ja sisäpinnat puhtaalla, kostealla liinalla. Pinttuneisiin jäämiin voit käyttää kevyesti ruokaöljyllä kostutettua talouspaperia.
6. Aseta puhtaat ja kuivat grillilevyt ja tippakaukalo takaisin paikoilleen.

## Tärkeitä huomioita:

- Älä upota laitetta veteen tai mihinkään muuhun nesteeseen.
- Älä käytä voimakkaita tai hankaavia puhdistusaineita, liuottimia, hankausaineita, teräsvillaa tai saippuatyynyjä.

## Säilytysohjeet:

1. Varmista, että grilli on täysin puhdas ja kuiva.
2. Sulje grilli ja aseta se vaakatasoon.
3. Säilytä viileässä ja kuivassa paikassa, lasten ulottumattomissa. Älä säilytä grilliä pystyasennossa.
4. Jos sinulla on ongelmia, katso ohjeet tämän käyttöoppaan vianmääritysosioista.

## FEILSØKING

Ongelma	Ratkaisu
Grilli ei käynnisty / ei virtaa	<ul style="list-style-type: none"><li>• Virtapainiketta ei ole painettu<ul style="list-style-type: none"><li>- Paina virtapainiketta käynnistääksesi laitteen.</li></ul></li></ul>
	<ul style="list-style-type: none"><li>• Pistoke on löysällä<ul style="list-style-type: none"><li>- Tarkista, että pistoke on kunnolla pistorasiassa.</li></ul></li></ul>
	<ul style="list-style-type: none"><li>• Viallinen pistorasia tai kotitalouden virtapiiri<ul style="list-style-type: none"><li>- Kokeile toista pistorasiaa.</li><li>- Tarkista kotitalouden sulakkeet/virtakatkaisimet.</li></ul></li></ul>
	<ul style="list-style-type: none"><li>• Oikeanpuoleinen lukituspainike ei ole kiinni<ul style="list-style-type: none"><li>- Varmista, että oikea painonappi on painettu kokonaan pohjaan, ja kansi on suljettu kunnolla.</li></ul></li></ul>
Kevytta savua tai hajua ensimmäisellä käyttökerralla.	<ul style="list-style-type: none"><li>• Tämä on normaalia. Ensimmäisen kuumennuksen aikana suojaöljyt ja jäämät palavat pois. Savu ja haju häviävät hetken kuluttua.</li></ul>

<p>Laite vaikuttaa olevan epänormaalissa ”tallennus-/ohjelma”-tilassa</p>	<ul style="list-style-type: none"> <li>• Jos M-painiketta ja virtapainiketta painetaan samanaikaisesti 20 sekunnin kuluessa virran kytkemisestä, laite saattaa siirtyä sisäiseen tallennus-/huoltotilaan. <ul style="list-style-type: none"> <li>- Irrota laite pistorasiasta, odota muutama sekunti ja kytke se takaisin, jolloin normaali toiminta palautuu.</li> </ul> </li> </ul>
<p>Paistolevyt eivät aukea täysin 180°</p>	<ul style="list-style-type: none"> <li>• Oikeanpuoleista painiketta ei ole painettu <ul style="list-style-type: none"> <li>- Paina oikeanpuoleista saranavapautuspainiketta ja pidä se pohjassa, kun avaat kannen vaakatasoon.</li> </ul> </li> </ul>

## ENERGIFORBRUK

<p>Tietoja virrankulutuksesta ja enimmäisajasta soveltuvan virransäätötilan saavuttamiseen:</p>	
<p>Virrankulutus pois päältä -tilassa:</p>	<p>&lt; 0,3 W</p>
<p>Enimmäisaika pois-tilaan siirtymiseen:</p>	<p>&lt; 15 minuuttia</p>

## TEKNISET TIEDOT

Malli: POESG5000

Nimellisjännite: 220-240 V~ 50-60 Hz

Nimellisteho: 2000 W

## YMPÄRISTÖYSTÄVÄLLINEN HÄVITTÄMINEN



Tämä tuotteessa tai käyttöohjeessa oleva symboli tarkoittaa, että sähkö- ja elektroniikkalaitteet on hävitettävä niiden käyttöiän päätyttyä erillään kotitalousjätteestä. EU:ssa on erilliset keräysjärjestelmät kierrätystä varten. Lisätietoja saat paikallisilta viranomaisilta tai jälleenmyyjältä, jolta ostit tuotteen.

**Power International AS,  
PO Box 523, N-1471 Lørenskog, Norway**

**Power Norjassa:  
<https://www.power.no/kundeservice/>  
Puh: 21 00 40 00**

**Expert Tanskassa:  
<https://www.expert.dk/kundeservice/>  
Puh: 70 70 17 07**

**Power Tanskassa:  
<https://www.power.dk/kundeservice/>  
Puh. 70 33 80 80**

**Punkt 1 Tanskassa:  
<https://www.punkt1.dk/kundeservice/>  
Puh: 70 70 17 07**

**Power Suomessa:  
<https://www.power.fi/tuki/asiakaspalvelu/>  
Puh: 0305 0305**

**Power Ruotsissa:  
<https://www.power.se/kundeservice/>  
Puh: 08 517 66 000**

## VIGTIGE INSTRUKTIONER

Læs alle instruktioner, før du bruger dette apparat, og gem dem til senere brug.

Ved brug af elektriske apparater bør grundlæggende sikkerhedsforanstaltninger altid følges, herunder følgende:

1. Rør ikke ved varme overflader. Brug håndtagene og betjeningsknapperne.
2. Kontrollér før brug, at netspændingen på mærkepladen svarer til din strømforsyning.
3. For at reducere risikoen for brand, elektrisk stød eller personskade, må du ikke nedsænke apparatet, netledningen eller stikket i vand eller nogen anden væske.
4. Hvis netledningen er beskadiget, skal den udskiftes af producenten, dennes servicerepræsentant eller lignende kvalificerede personer for at undgå fare.
5. Nøje overvågning er påkrævet, når apparatet bruges af eller i nærheden af børn.
6. Træk stikket ud, når apparatet ikke er i brug og før rengøring. Lad det køle af, før du monterer eller fjerner dele, og før rengøring.
7. Brug ikke apparatet, hvis det eller stikket/ledningen er beskadiget, eller hvis det ikke fungerer korrekt eller er blevet tabt. Indlever det til et autoriseret servicecenter til eftersyn og reparation.
8. Brug kun tilbehør, som anbefales af producenten. Brug af andet tilbehør kan forårsage brand, elektrisk stød eller personskade.
9. Brug ikke apparatet udendørs.
10. Lad ikke ledningen hænge ud over kanten af et bord

eller en bordplade, eller røre ved varme overflader.

11. Placer ikke apparatet på eller i nærheden af en varm gas- eller elbrænder, eller i en varm ovn.
12. Vær yderst forsigtig, når du flytter apparatet, hvis det indeholder varm olie eller andre varme væsker.
13. For at afbryde skal du sætte alle knapper på OFF og derefter tage stikket ud af stikkontakten.
14. Brug kun apparatet til det tilsigtede formål som beskrevet i denne vejledning.
15. Betjen ikke apparatet med en ekstern timer eller et separat fjern-betjeningssystem.
16. Pak ikke mad ind i plastfilm, plastikposer eller metalfolie på grillpladerne; det kan beskadige grillen og skabe brandfare. Undlad at lade mad køle af på grillen – fjern den, mens den er varm.
17. Brug ikke metal- eller skarpe redskaber på grillpladerne; de kan beskadige non-stick-overfladen. Brug spatler eller tænger af træ, silikone eller varme-beständig plast.
18. Dette apparat er ikke beregnet til brug af personer (herunder børn) med nedsatte fysiske, sensoriske eller mentale evner, eller manglende erfaring og viden, medmindre de er under opsyn eller er blevet instrueret i sikker brug af apparatet af en person, der er ansvarlig for deres sikkerhed.
19. Børn skal holdes under opsyn for at sikre, at de ikke leger med apparatet.
20. **ADVARSEL:** Trækul eller lignende brændbare brændstoffer må ikke bruges med dette apparat.
21. **ADVARSEL – VARM OVERFLADE.** Apparatet udvikler varme og damp under brug. Pas på for at undgå

- forbrændinger, og hold brændbare materialer væk.
22. Flyt aldrig apparatet ved kun at holde i låget eller håndtaget; løft det i bunden.
  23. Dette apparat er beregnet til husholdningsbrug og lignende, såsom:
    - personalkøkkener i butikker, på kontorer og i andre arbejds-miljøer.
    - huse på gårde.
    - af gæster på hoteller, moteller og andre bolig-lignende omgivelser.
    - bed-and-breakfast-lignende miljøer.
  24. Gem disse instruktioner.

## PRODUKTOVERSIGT

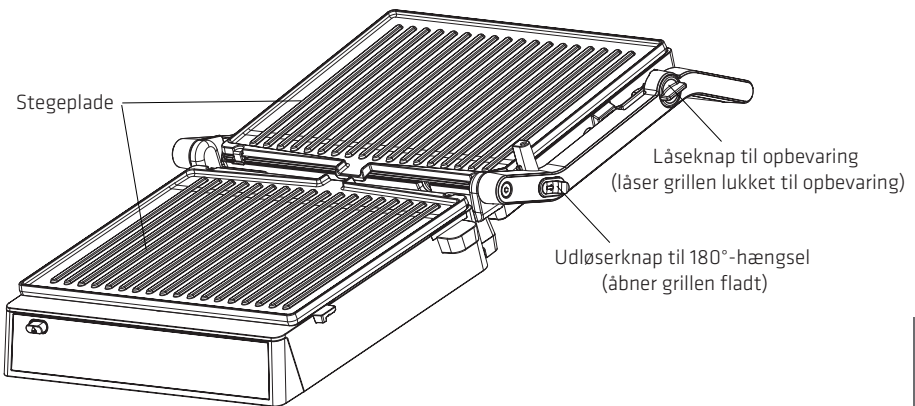
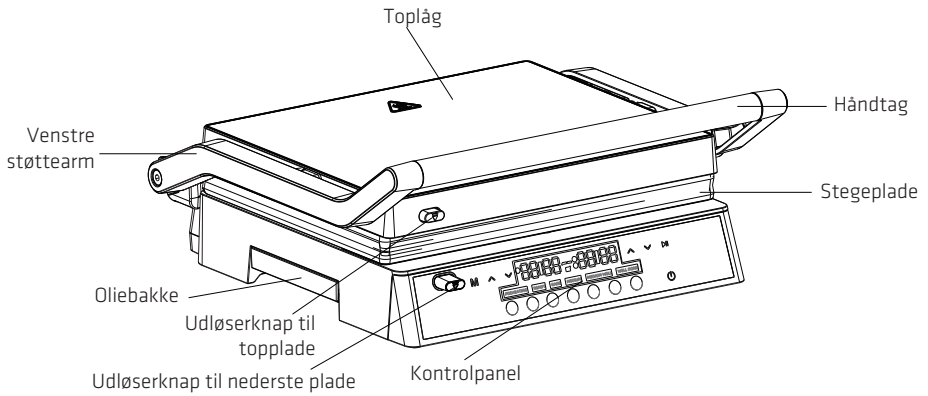

## Kontrolpanel

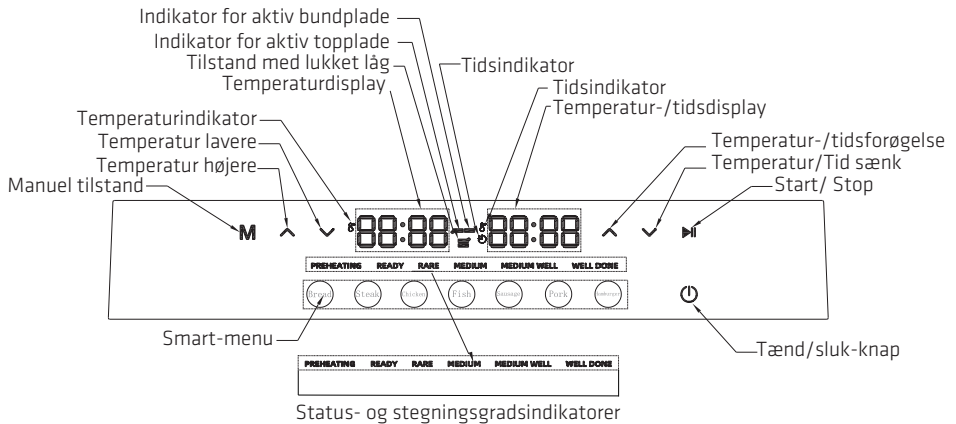

## FØR FØRSTE BRUG

**ADVARSEL!** Tag altid stikket ud, når apparatet ikke er i brug, og før du monterer eller fjerner dele eller rengør det.

1. Tag apparatet ud af emballagen, og fjern alt beskyttelsesmateriale. Kontrollér, at alle dele er med og ubeskadigede.
2. Fjern grillpladerne ved at trykke på udløserknapperne og løfte pladerne ud.
3. Før første brug skal grillpladerne vaskes med varmt vand og et mildt rengøringsmiddel. Skyl og tør dem grundigt.
4. Sæt grillpladerne på igen. Sørg for, at de klikker fast på plads.
5. Indsæt drypbakken helt ind i skinnerne i bunden af apparatet.
6. Før første brug skal apparatet tilsluttes en korrekt installeret stikkontakt. Sørg for, at den angivne spænding på mærkepladen svarer til spændingen i din husstand.

**Bemærk:** Brug ikke skuremidler, stærke syrer/baser eller opløsningsmiddelbaserede rengøringsmidler på nogen del af apparatet.

## BETJENING

### Automatisk tilstand

Den automatiske tilstand (smart-menu) virker kun, når grillen er lukket. Den fungerer ikke i automatisk tilstand, når den er åbnet til 105° eller 180°. For de bedste resultater, smør grillpladerne let med lidt madolie eller spray før forvarmning.

1. Sæt stikket i en passende stikkontakt.
2. Tryk på tænd/sluk-knappen for at tænde for apparatet. LED'erne på displayet lyser op, og grillen er klar til valg af mad-kategori.
3. Vælg en madkategori ved hjælp af smart-menu-knapperne (Bread, Chicken, Hamburger osv.). Hvis du f.eks. vil grille kylling, skal du trykke på "Chicken"-knappen. LED-lampen for den valgte menu lyser fortsat.
4. Tryk på Start/Stop-knappen for at starte forvarmningen. LED-lampen for "PRE-HEATING" og den aktuelle temperatur vises på displayet.
5. Når pladerne når den indstillede temperatur, lyder der en tone, og "READY"-LED'en lyser, mens "PRE-HEATING" fortsat lyser.

#### Tidsudløb for forvarmning:

- Når den indstillede temperatur er nået, bipper summeren tre gange ("bip-bip-bip").
  - Hvis låget ikke åbnes, fortsætter grillen med at varme i 5 minutter og bipper derefter tre gange igen.
  - Hvis der stadig ikke er nogen aktivitet, varmer den i yderligere 2 minutter, bipper derefter fem gange ("bip-bip-bip-bip-bip") og slukker automatisk.
6. Åbn grillen, læg maden på den nederste grillplade, og luk låget. Efter cirka tre sekunder måler grillen tykkelsen på maden og justerer automatisk tilberedningen.
    - Når du har valgt programmet Oksekød/Bøf, lyser LED-lampen "PRE-HEATING". Når forvarmningen er færdig, blinker LED-lampen "READY", hvilket indikerer, at du kan lægge maden på pladen for at starte tilberedningen.
    - For alle andre automatiske menuer vises kun den samlede tilberedningstid (ingen segmenter for stegegrad).
  7. Kun for programmet Oksekød/Bøf:  
Under tilberedningen skifter stegeindikatoren fra "RARE" til "WELL DONE", mens displayet viser den resterende tid. Der lyder et lydsignal, når niveauerne "RARE" og "MEDIUM" er nået.

8. Kun for programmet Oksekød/Bøf:  
Når maden når "WELL DONE," lyser den tilsvarende LED, og en tone lyder for at indikere, at tilberedningen er færdig.  
Ved alle andre automatiske menuer tæller grillen den samlede tid ned og bipper én gang til sidst.

**Noter:**

- 1) Efter endt tilberedning i menu-tilstand, hvis låget ikke åbnes for at fjerne maden, bipper summeren fem gange hvert 5. minut. Apparatet slukker automatisk efter 15 minutter.
- 2) I automatisk menutilstand viser kun Bøf/Oksekød-programmet segmenterede stegegrader (Rød / Medium / Medium Well / Gennemstegt). Alle andre programmer viser en enkelt nedtælling af den samlede tilberedningstid.

## INTRODUKTION TIL MENUER

MAD	STANDARD-TEMPERATUR	STANDARDTID
BREAD [BRØD]	180°C	280 s
STEAK [BØF]	230°C	N/A
CHICKEN [KYLLING]	230°C	310 s
FISH [FISK]	210°C	310 s
SAUSAGE [PØLSE]	210°C	235 s
PORTK [SVINEKØD]	230°C	155 s
HAMBURGER	200°C	310 s

### Grillbetjening (generelt)

1. Fjernelse af mad  
Når tilberedningen er færdig, og signaltonen lyder, skal du åbne låget og fjerne maden. Opvarmningen stopper automatisk ved programmets afslutning.
2. Slukning  
Tryk på Tænd/sluk-knappen for at slukke for grillen. Træk stikket ud efter brug.

## Bemærkning om forvarmning (alle tilstande)

- Når pladerne har nået den forudindstillede temperatur, bipper summeren tre gange ("beep-beep-beep").
- Hvis låget ikke åbnes, fortsætter grillen med at varme i 5 minutter og bipper tre gange igen.
- Hvis der stadig ikke sker noget, varmer den i yderligere 2 minutter, hvorefter den bipper fem gange og slukker automatisk. Grillen kan bruges enten lukket eller helt åben i MANUEL tilstand.

## MANUEL TILSTAND – LUKKET GRILL

1. Sæt grillens stik i en korrekt installeret stikkontakt.
2. Tryk på Power-knappen for at tænde grillen.
3. Tryk på "M"-knappen for at vælge manuel tilstand. LED-lysene for manuel-tilstand lyser.
4. Indstil temperatur og tid:
  - Brug temperaturknapperne til venstre (▲ / ▼) til at indstille den ønskede temperatur
  - 100–230 °C når låget er lukket
  - 100–210 °C når låget er åbent.
  - Tryk på knappen Tid, og brug derefter ▲ / ▼ til at indstille tilberedningstiden (0:00–60:00).
5. Tryk på START/STOP. Grillen begynder at forvarme; PRE-HEATING-LED'en blinker.  
Når den indstillede temperatur er nået, lyder der en tone, og READY-LED'en lyser.  
(Forvarmning tager typisk ca. 3-4 minutter for at nå 200-230 °C.)
6. Åbn grillen, læg maden på den nederste plade, og luk låget for at begynde at grille.  
I manuel tilstand måler grillen ikke madens tykkelse, og der vises ingen LED'er for tilberedningsgrad.
7. Når maden er tilberedt efter din smag, skal du åbne låget og tage den ud.
8. Tryk på Tænd/sluk-knappen for at slukke grillen, og træk stikket ud.  
**Bemærk:** I manuel tilstand er der ingen lågsensor. Hvis låget forbliver lukket, fortsætter grillen med at varme i op til 1,5 time, hvorefter den slukker automatisk.

## MANUEL TILSTAND – GRILL HELT ÅBEN (180°)

1. Placer grillen på en ren, flad, varme-beständig overflade.
2. For at åbne den fladt skal du trykke på og holde hængsel-udløserknappen nede og sænke det øverste låg, indtil det ligger plant med den nederste plade.
3. Sæt grillens stik i en stikkontakt. "OFF" vises på displayet.
  - Brug temperaturknapperne til venstre (▲ / ▼) til at indstille temperaturen på den øverste plade.
  - Brug de rigtige temperaturknapper (▲ / ▼) til at indstille temperaturen på den nederste plade.
  - Tryk på knappen Tid, og indstil den ønskede tilberedningstid. Grillen begynder at varme op.

**Bemærk:** Automatisk (smart--menu) funktion er ikke tilgængelig, når grillen er i flad position.
4. For at lukke grillen igen skal du løfte håndtaget og føre pladerne sammen. Når låget passerer den lodrette position, går låsen i indgreb med et hørbart klik.

## RENGØRING OG VEDLIGEHOLDELSE

Dette produkt indeholder ingen bruger-servicerbare dele. Service må kun udføres af kvalificeret personale.

### Rengøringsvejledning:

1. Sluk for grillen, tag stikket ud, og lad den køle helt af.  
Bemærk: Pladerne og oliebakken forbliver meget varme i nogen tid efter brug.
2. Tryk på udløserknapperne for at fjerne grillpladerne.
3. Vask pladerne i varmt sæbevand, eller læg dem i opvaskemaskinen. Tør dem grundigt, før du sætter dem på igen.
4. Brug varme-beständige handsker, og fjern forsigtigt drypbakken. Tøm den i en varme-beständig beholder. Vask bakken i varmt sæbevand eller på den øverste hylde i opvaskemaskinen, og tør den helt.  
Bemærk: Sørg for, at fedtet/olien i drypbakken er afkølet til under ca. 40 °C, før du fjerner den, for at undgå forbrændinger.
5. Tør grillens ydre og indre overflader af med en ren, fugtig klud. Ved genstridige madrester kan du bruge et stykke køkkenrulle, der er let fugtet med madolie.
6. Sæt de rene, tørre grillplader og drypbakken på plads igen.

## Vigtige bemærkninger:

- Nedsænk ikke apparatet i vand eller andre væsker.
- Brug ikke stærke eller slibende rengøringsmidler, opløsningsmidler, skuresvampe, ståluld eller sæbesvampe.

## Opbevaringsanvisninger:

1. Sørg for, at grillen er helt ren og tør.
2. Luk grillen, og læg den fladt.
3. Opbevares et køligt og tørt sted, uden for børns rækkevidde. Opbevar ikke grillen lodret.
4. Hvis du oplever problemer, henvises du til afsnittet om fejlfinding i denne vejledning.

## FEJLFINDING

Problem	Løsning
Grillen tænder ikke / ingen strøm	<ul style="list-style-type: none"><li>• Der er ikke trykket på tænd/sluk-knappen<ul style="list-style-type: none"><li>- Tryk på tænd/sluk-knappen for at tænde for apparatet.</li></ul></li></ul>
	<ul style="list-style-type: none"><li>• Stikket sidder løst<ul style="list-style-type: none"><li>- Kontroller, at stikket er sat helt i stikkontakten.</li></ul></li></ul>
	<ul style="list-style-type: none"><li>• Defekt stikkontakt eller sikringsgruppe<ul style="list-style-type: none"><li>- Prøv en anden stikkontakt.</li><li>- Tjek husets sikringer/automatsikringer.</li></ul></li></ul>
	<ul style="list-style-type: none"><li>• Låseknappen i højre side er ikke aktiveret<ul style="list-style-type: none"><li>- Sørg for, at trykknappen i højre side er trykket helt ind, og at låget er lukket korrekt.</li></ul></li></ul>
Let røg eller lugt første gang du bruger grillen.	<ul style="list-style-type: none"><li>• Dette er normalt. Under den første opvarmning vil beskyttende olier og rester brænde af. Røgen og lugten forsvinder efter kort tid.</li></ul>

Apparatet ser ud til at være i en unormal "optagelses-/program"-tilstand	<ul style="list-style-type: none"> <li>• Hvis M-knappen og tænd/sluk-knappen trykkes ned samtidigt inden for 20 sekunder efter tænding, kan apparatet gå i en intern optagelses-/servicetilstand. <ul style="list-style-type: none"> <li>- Tag stikket ud, vent et par sekunder, og sæt det i igen for at genoprette normal drift.</li> </ul> </li> </ul>
Grillpladerne kan ikke åbnes helt til 180°	<ul style="list-style-type: none"> <li>• Højre-sides trykknop ikke trykket ned <ul style="list-style-type: none"> <li>- Tryk og hold højre hængsels-udløserknop nede, mens du åbner låget helt.</li> </ul> </li> </ul>

## ENERGIFORBRUG

Information om strømforbrug og den maksimale tid for at nå den gældende lavenergitalstand:	
Strømforbrug i slukket tilstand:	< 0,3 W
Maksimal tid for at nå slukket tilstand:	< 15 minutter

## SPECIFIKATIONER

Model: POESG5000

Nominel spænding: 220-240 V~ 50-60 Hz

Nominel effekt: 2000 W

## MILJØVENLIG BORTSKAFFELSE



Dette symbol på produktet eller i brugsanvisningen betyder, at dit elektriske og elektroniske udstyr skal bortskaffes adskilt fra dit husholdningsaffald, når det er udtjent. Der findes særlige indsamlingsordninger til genbrug i EU. For yderligere information bedes du kontakte de lokale myndigheder eller forhandleren, hvor du købte produktet.

**Power International AS,  
PO Box 523, N-1471 Lørenskog, Norway**

**Power Norge:  
<https://www.power.no/kundeservice/>  
T: 21 00 40 00**

**Expert Danmark:  
<https://www.expert.dk/kundeservice/>  
T: 70 70 17 07**

**Power Danmark:  
<https://www.power.dk/kundeservice/>  
Tlf.: 70 33 80 80**

**Punkt 1 Danmark:  
<https://www.punkt1.dk/kundeservice/>  
T: 70 70 17 07**

**Power Finland:  
<https://www.power.fi/tuki/asiakaspalvelu/>  
T: 0305 0305**

**Power Sverige:  
<https://www.power.se/kundeservice/>  
Tlf.: 08 517 66 000**

## **VIKTIGA INSTRUKTIONER**

Läs alla instruktioner innan du använder den här apparaten och spara dem för framtida bruk.

Vid användning av elektriska apparater ska grundläggande säkerhetsföreskrifter alltid följas, inklusive följande:

1. Rör inte vid heta ytor. Använd handtagen och kontrollvreden.
2. Före användning, kontrollera att nätspänningen på märkskylten motsvarar den i ditt eluttag.
3. För att minska risken för brand, elchock eller personskada, sänk inte ned apparaten, strömkabeln eller kontakten i vatten eller någon annan vätska.
4. Om nätsladden är skadad måste den bytas ut av tillverkaren, dess servicerepresentant eller liknande kvalificerade personer för att undvika fara.
5. Noggrann uppsikt krävs när apparaten används av eller i närheten av barn.
6. Dra ur kontakten när apparaten inte används och före rengöring. Låt den svalna innan du sätter på eller tar av delar, och före rengöring.
7. Använd inte apparaten om den, kontakten eller sladden har skadats, eller om den inte fungerar som den ska eller har tappats. Lämna in den till ett auktoriserat servicecenter för undersökning och reparation.
8. Använd endast tillbehör som rekommenderas av tillverkaren. Användning av andra tillbehör kan orsaka brand, elchock eller personskada.
9. Använd inte apparaten utomhus.
10. Låt inte nätkabeln hänga över kanten på ett bord eller en bänk, eller vidröra heta ytor.

11. Placera inte apparaten på eller nära en het gas- eller elplatta, eller i en varm ugn.
12. Var extremt försiktig när du flyttar apparaten om den innehåller het olja eller andra heta vätskor.
13. För att koppla från, vrid alla reglage till AV och dra sedan ut stickkontakten ur eluttaget.
14. Använd apparaten endast för dess avsedda ändamål, såsom beskrivs i denna bruksanvisning.
15. Använd inte apparaten med en extern timer eller ett separat fjärr-kontrollsystem.
16. Linda inte in mat i plastfolie, plastpåsar eller metallfolie på grillplattorna; detta kan skada grillen och utgöra en brandfara. Låt inte mat svalna på grillen – ta bort den medan den är varm.
17. Använd inte metall- eller vassa redskap på grillplattorna; de kan skada non-stick-ytan. Använd stekspadar eller tänger av trä, silikon eller värme-beständig plast.
18. Denna apparat är inte avsedd att användas av personer (inklusive barn) med nedsatt fysisk, sensorisk eller mental förmåga, eller bristande erfarenhet och kunskap, såvida de inte övervakas eller har fått instruktioner om säker användning av apparaten av en person som ansvarar för deras säkerhet.
19. Barn ska hållas under uppsikt för att säkerställa att de inte leker med apparaten.
20. **VARNING:** Träkol eller liknande brännbara bränslen får inte användas med denna apparat.
21. **FÖRSIKTIGHET – HET YTA.** Apparaten utvecklar värme och ånga under användning. Var försiktig för att undvika

brännskador och håll brännbart material borta.

22. Flytta aldrig apparaten genom att enbart hålla i locket eller handtaget; lyft den från basen.
23. Denna apparat är avsedd för hushållsbruk och liknande användning, såsom:
  - personalkök i butiker, på kontor och i andra arbetsmiljöer.
  - lantliga hus.
  - av gäster på hotell, motell och andra bostads-liknande miljöer.
  - bed-and-breakfast-miljöer.
24. Spara dessa instruktioner.

# PRODUKTOVERSIGT

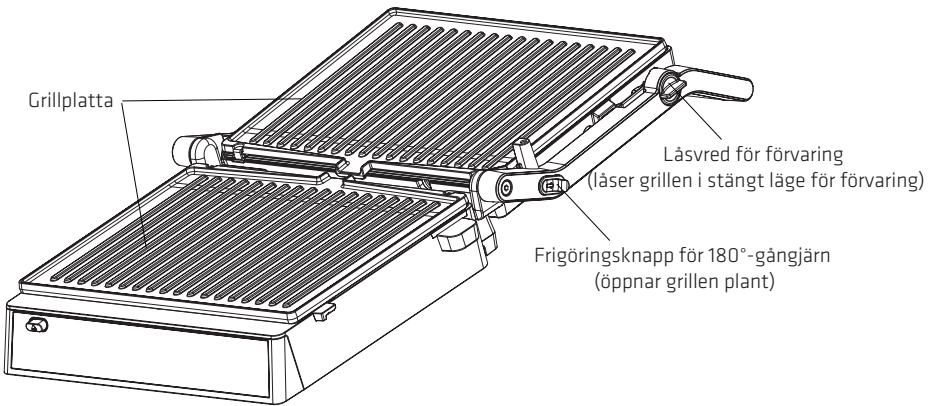
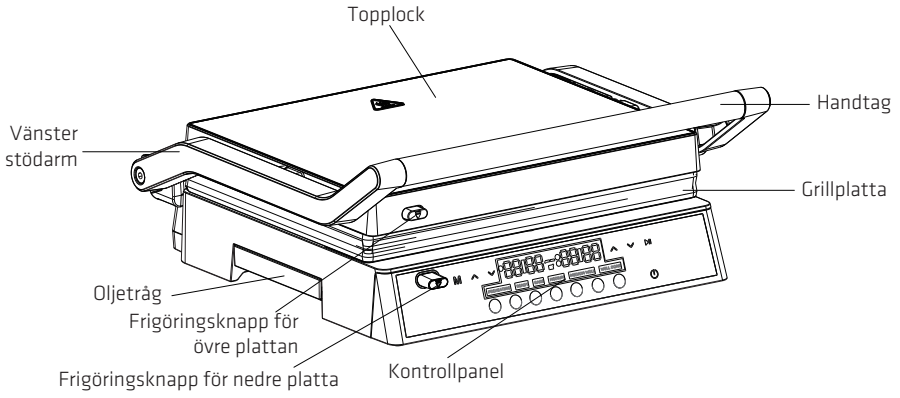

## Kontrollpanel

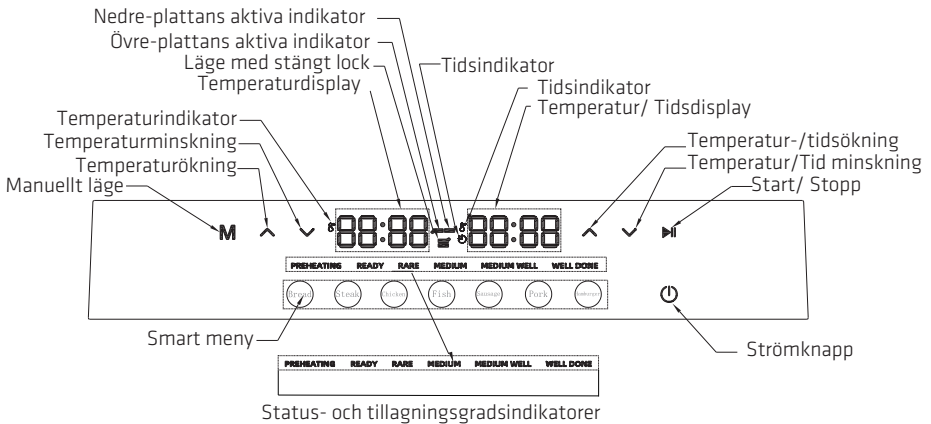

## FÖRE FÖRSTA ANVÄNDNING

**WARNING!** Dra alltid ur kontakten när apparaten inte används och före montering, demontering eller rengöring.

1. Ta ut apparaten ur förpackningen och ta bort allt skyddsmaterial. Kontrollera att alla delar finns med och är oskadade.
2. Ta loss grillplattorna genom att trycka på frigöringsknapparna och lyfta ut plattorna.
3. Före första användningen, diska grill-plattorna med varmt vatten och ett mildt diskmedel. Skölj och torka noggrant.
4. Sätt tillbaka grillplattorna. Se till att de klickar fast ordentligt.
5. Sätt in droppbrickan helt i skenorna längst ner på apparaten.
6. Före första användningen, anslut apparaten till ett korrekt installerat eluttag. Kontrollera att spänningen som anges på märkskylten matchar din hushållsspänning.

**Obs!** Använd inte slipande rengöringsmedel, starka syror/baser eller lösningsmedelsbaserade rengöringsmedel på någon del av apparaten.

## ANVÄNDNING

### Automatiskt läge

Det automatiska läget (smartmeny) fungerar endast när grillen är stängd. Den fungerar inte i automatiskt läge när den är öppen i 105° eller 180°. För bästa resultat, smörj in grillplattorna lätt med lite matlagningssolja eller sprej före förvärmning.

1. Anslut till ett lämpligt vägguttag.
2. Tryck på strömknappen för att slå på apparaten. Displayens LED-lampor tänds, och grillen är redo för val av mat-kategori.
3. Välj en matkategori med smart-menyknapparna (Bröd, Kyckling, Hamburgare, etc.). Om du till exempel vill grilla kyckling trycker du på knappen "Chicken" [Kyckling]. LED-lampan för den valda menyen förblir tänd.
4. Tryck på Start/Stop-knappen för att påbörja förvärmningen. LED-lamporna för "PRE-HEATING" och den aktuella temperaturen visas på displayen.
5. När plattorna når den inställda temperaturen hörs en ljudsignal och "READY"-lampan tänds, medan "PRE-HEATING" fortsätter att lysa. Tidsgräns för förvärmning:
  - När den inställda temperaturen har nåtts piper signalen tre gånger ("pip-pip-pip").
  - Om locket inte öppnas fortsätter grillen att värma i 5 minuter och piper sedan tre gånger igen.
  - Om ingen åtgärd vidtas värmer den i ytterligare 2 minuter, piper sedan fem gånger ("pip-pip-pip-pip-pip") och stängs av automatiskt.
6. Öppna grillen, placera maten på den nedre grillplattan och stäng locket. På cirka tre sekunder mäter grillen tjockleken på maten och anpassar automatiskt tillagningsprocessen.
  - När du har valt programmet för Nötkött/Biff tänds LED-lampan "PRE-HEATING". När förvärmningen är klar blinkar LED-lampan "READY", vilket indikerar att du kan lägga maten på grillplattan för att börja tillagningen.
  - För alla andra automenyer visas endast den totala tillagningstiden (inga tillagningsnivåer).
7. Endast för programmet Nötkött/Biff:

Under tillagningen går tillagningsindikatorn från "RARE" till "WELL DONE" samtidigt som displayen visar återstående tid. En ljudsignal hörs när nivåerna "RARE" och "MEDIUM" uppnås.

8. Endast för programmet Nötkött/Biff:  
När maten når "WELL DONE" tänds motsvarande LED-lampa och en ljudsignal ljuder för att indikera att tillagningen är klar.  
För alla andra automatiska menyer räknar grillen ner den totala tiden och piper en gång på slutet.

**Anmärkningar:**

- 1) När tillagningen är klar i menyläget, om locket inte öppnas för att ta ut maten, piper larmet fem gånger var 5:e minut. Apparaten stängs av automatiskt efter 15 minuter.
- 2) I automatiskt menyläge visar endast programmet för Biff/Nötkött segmenterade tillagningsgrader (Blodig / Medium / Medium välstekt / Välstekt). Alla andra program visar en enda nedräkning av den totala tillagningstiden.

## INTRODUKTION TILL MENYER

MAT	STANDARD-TEMPERATUR	STANDARDTID
BREAD [BRÖD]	180°C	280 s
STEAK [BIFF]	230°C	N/A
CHICKEN [KYCKLING]	230°C	310 s
FISH [FISK]	210°C	310 s
SAUSAGE [KORV]	210°C	235 s
PORTK [FLÄSK]	230°C	155 s
HAMBURGER [HAMBURGARE]	200°C	310 s

### Användning av grillen (allmänt)

1. Ta bort maten  
När tillagningen är klar och signaltonen ljuder, öppna locket och ta ut maten. Uppvärmningen stannar automatiskt vid slutet av programmet.
2. Avstängning  
Tryck på strömknappen för att stänga av grillen. Dra ur kontakten efter användning.

## Anmärkning om förvärmning (alla lägen)

- När plattorna når den förinställda temperaturen piper ljudsignalen tre gånger ("pip-pip-pip").
- Om locket inte öppnas fortsätter grillen att värmas i 5 minuter och piper tre gånger igen.
- Om inget mer händer värmer den i ytterligare 2 minuter, piper sedan fem gånger och stängs av automatiskt.  
Grillen kan användas antingen stängd eller helt öppen i MANUELLT läge.

## MANUELLT LÄGE - STÄNGD GRILL

1. Anslut grillen till ett korrekt installerat vägguttag.
2. Tryck på Power-knappen för att slå på grillen.
3. Tryck på M-knappen för att välja manuellt läge. Lysdioderna för manuellt-läge tänds.
4. Ställ in temperatur och tid:
  - Använd de vänstra temperaturknapparna (▲ / ▼) för att ställa in önskad temperatur
  - 100–230 °C när locket är stängt
  - 100–210 °C när locket är öppet.
  - Tryck på Tid-knappen och använd sedan ▲ / ▼ för att ställa in tillagningstiden (0:00–60:00).
5. Tryck på START/STOPP. Grillen börjar förvärmas; PRE-HEATING-lampan blinkar.  
När den inställda temperaturen har uppnåtts hörs en signal och READY-lampan tänds.  
(Förvärmning tar vanligtvis cirka 3–4 minuter för att nå 200–230 °C.)
6. Öppna grillen, lägg maten på den nedre grillplattan och stäng locket för att börja grilla.  
I manuellt läge mäter grillen inte matens tjocklek, och inga lysdioder för tillagningsgrad visas.
7. När maten är tillagad som du vill ha den, öppna locket och ta ut den.
8. Tryck på strömknappen för att stänga av grillen och dra ur kontakten.  
**Obs!** I manuellt läge finns det ingen locksensör. Om locket förblir stängt fortsätter grillen att värma i upp till 1,5 timmar och stängs sedan av automatiskt.

## MANUELLT LÄGE - GRILLEN HELT ÖPPEN (180°)

1. Placera grillen på en ren, plan, värme-beständig yta.
2. För att öppna plant, tryck och håll in gångjärns-spärren och sänk det övre locket tills det ligger i nivå med den undre plattan.
3. Anslut grillen till ett eluttag. "OFF" visas på displayen.
  - Använd de vänstra temperaturknapparna (▲ / ▼) för att ställa in temperaturen på den övre grillplattan.
  - Använd de högra temperaturknapparna (▲ / ▼) för att ställa in temperaturen för den nedre plattan.
  - Tryck på tidsknappen och ställ in önskad tillagningstid. Grillen börjar värmas upp.

**Obs:** Det automatiska läget (smart-meny) är inte tillgängligt när grillen är i plant läge.
4. För att stänga grillen igen, lyft handtaget och för ihop plattorna. När locket passerar det vertikala läget aktiveras låset med ett hörbart klick.

## RENGÖRING OCH UNDERHÅLL

Denna produkt innehåller inga delar som kan repareras av användaren. Service får endast utföras av behörig personal.

### Rengöringsinstruktioner:

1. Stäng av, dra ur kontakten och låt grillen svalna helt.  
Obs: Plattorna och oljetråget förblir mycket varma en tid efter användning.
2. Tryck på frigöringsknapparna för att ta bort grillplattorna.
3. Diska plattorna i varmt vatten med diskmedel eller placera dem i diskmaskinen. Torka dem noggrant innan du sätter tillbaka dem.
4. Använd värme-beständiga handskar och ta försiktigt bort droppbrickan. Töm den i en värme-beständig behållare. Diska brickan i varmt vatten med diskmedel eller i den övre korgen i diskmaskinen och torka den helt torr.  
Obs: Se till att fett/olja i droppbrickan har svalnat till under cirka 40 °C innan du tar bort den för att undvika brännskador.
5. Torka av grillens utsida och insida med en ren, fuktig trasa. För envisa rester kan du använda hushållspapper som fuktats lätt med matlagningsolja.
6. Sätt tillbaka de rena, torra grillplattorna och droppbrickan.

### Viktig information:

- Sänk inte ned apparaten i vatten eller någon annan vätska.
- Använd inte starka eller slipande rengöringsmedel, lösningsmedel, skurmedel, stålull eller tvållull.

### Förvaringsanvisningar:

1. Se till att grillen är helt ren och torr.
2. Stäng grillen och lägg den platt.
3. Förvara på en sval, torr plats, utom räckhåll för barn. Förvara inte grillen vertikalt.
4. Om du upplever några problem, se felsökningsavsnittet i den här manualen.

### FELSÖKNING

Problem	Lösning
Grillen startar inte / ingen ström	<ul style="list-style-type: none"><li>• Strömknappen är inte intryckt</li><li>- Tryck på strömknappen för att slå på apparaten.</li></ul>
	<ul style="list-style-type: none"><li>• Stickkontakten sitter löst</li><li>- Kontrollera att stickkontakten är helt isatt i vägguttaget.</li></ul>
	<ul style="list-style-type: none"><li>• Felaktigt uttag eller fel i strömkretsen</li><li>- Prova ett annat uttag.</li><li>- Kontrollera husets säkringar.</li></ul>
	<ul style="list-style-type: none"><li>• Höger-sidans lås knapp är inte aktiverad</li><li>- Se till att den högra tryck-knappen är helt intryckt, och att locket är ordentligt stängt.</li></ul>
Lätt rök eller lukt första gången du använder grillen.	<ul style="list-style-type: none"><li>• Detta är normalt. Vid den första uppvärmningen bränns skyddande oljor och rester bort. Rök och lukt försvinner efter en kort stund.</li></ul>

<p>Apparaten verkar vara i ett onormalt "inspelnings-/programläge"</p>	<ul style="list-style-type: none"> <li>• Om M-knappen och strömknappen trycks in samtidigt inom 20 sekunder efter att apparaten slagits på, kan apparaten gå in i ett internt inspelnings-/serviceläge. <ul style="list-style-type: none"> <li>- Dra ur kontakten, vänta några sekunder och anslut den sedan igen för att återgå till normal drift.</li> </ul> </li> </ul>
<p>Grillplattorna kan inte öppnas helt till 180°</p>	<ul style="list-style-type: none"> <li>• Höger-sidans tryckknapp är inte intryckt <ul style="list-style-type: none"> <li>- Tryck och håll in den högra gångjärns-frigöringsknappen medan du öppnar locket plant.</li> </ul> </li> </ul>

## ENERGIANVÄNDNING

<p>Information om strömförbrukning och den maximala tiden för att nå det tillämpliga lågeffektläget:</p>	
<p>Effektförbrukning i avstängt läge:</p>	<p>&lt; 0,3 W</p>
<p>Maximal tid för att nå off-läge:</p>	<p>&lt; 15 minuter</p>

## SPECIFIKATIONER

Modell: POESG5000

Märkspänning: 220-240 V~ 50-60 Hz

Märkeffekt: 2000 W

## MILJÖVÄNLIGT BORTSKAFFANDE



Denna symbol på produkten eller i instruktionerna innebär att din elektriska och elektroniska utrustning ska kasseras separat från ditt hushållsavfall vid slutet av dess livslängd. Det finns separata insamlingsssystem för återvinning inom EU. För mer information, kontakta lokala myndigheter eller återförsäljaren där du köpte produkten.

**Power International AS,  
PO Box 523, N-1471 Lørenskog, Norway**

**Power Norge:  
<https://www.power.no/kundeservice/>  
T: 21 00 40 00**

**Expert Danmark:  
<https://www.expert.dk/kundeservice/>  
T: 70 70 17 07**

**Power Danmark:  
<https://www.power.dk/kundeservice/>  
T: 70 33 80 80**

**Punkt 1 Danmark:  
<https://www.punkt1.dk/kundeservice/>  
T: 70 70 17 07**

**Power Finland:  
<https://www.power.fi/tuki/asiakaspalvelu/>  
T: 0305 0305**

**Power Sverige:  
<https://www.power.se/kundeservice/>  
T: 08 517 66 000**

