

CINEMA 600 -SOUNDBAR- KAIUTIN

Klipsch



SISÄLTÖ

- 12 - PAKKAUKSESSA
- 3 - NÄYTTÖ JA PAINIKKEET
- 4 - ASENNUS SUORAAN SEINÄÄN
- 5 - LIITÄNNÄT – HDMI-ARC
- 6 - TV-KAIUTTIMIEN POIS PÄÄLTÄ KYTKEMINEN
- 7 - LIITÄNNÄT – DIGITAALINEN OPTINEN
- 8 - LIITÄNNÄT – ANALOGINEN
- 9 - SUBWOOFERIN SIOITTELU
- 10 - SUBWOOFERIN LANGATON YHTEYS
- 11 - SUBWOOFERIN UUDELLEEN YHDISTÄMINEN
- 12 - KAUKOSÄÄDIN
- 13 - ÄÄNITILAT
- 14 - DIALOGITILAN VALINTA
- 15 - LED PÄÄLLÄ/POIS
- 16-17 - LANGATON BLUETOOTH®-TEKNOLOGIA
- 18-19 - SURROUND-PAINIKKEEN TOIMINTA (EI SURROUND 3 -KAIUTTIMIA LIITETTYNÄ)
- 20 - SURROUND-ÄÄNENVOIMAKKUUS (SURROUND 3 -KAIUTTIMIT LIITETTY)
- 21 - ITSENÄINEN SURROUND-ÄÄNENVOIMAKKUUS (SURROUND 3 -KAIUTTIMIT LIITETTY)
- 22 - TV:N KAUKOSÄÄTIMEN OHJELMOINTI
- 23 - KAUKOSÄÄDINKOODIT (YLEIS- TAI KAAPELIKAUKOSÄÄTIMILLE)
- 24 - SURROUND 3 -PARILIITOS (SURROUND 3 MYYDÄÄN ERIKSEEN)
- 25 - TEHDASASETUSTEN PALAUTUS / HOITO JA PUHDISTUS
- 26 - LANGATTOMAT AUDIO- JA DIGITAALIOMINAISUUDET
- 27 - T ÄRKEITÄ TURVALLISUUSOHJEITA
- 28 - T AKUJUTIEDOT

PAKKAUKSESSA

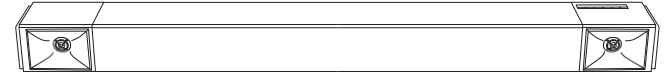

Soundbar-kaiutin

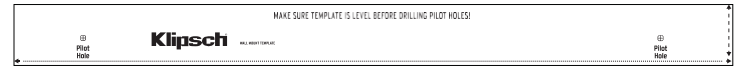

Seinäkiinnikkeiden ruuvausmalli

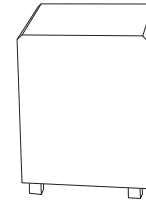

Subwoofer-kaiutin



Kaukosäädin

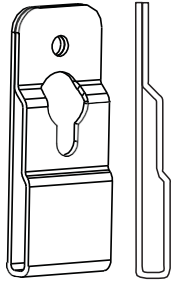

Seinäkiinnikkeet (2)

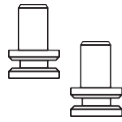

Seinäkiinnikkeiden ruuvit (2)

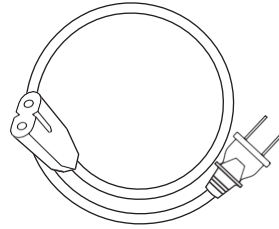

Virtajohto (2)

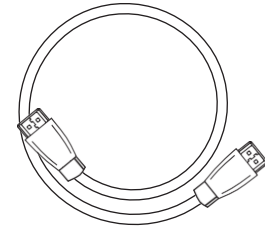

HDMI-kaapeli

NÄYTTÖ JA PAINIKKEET

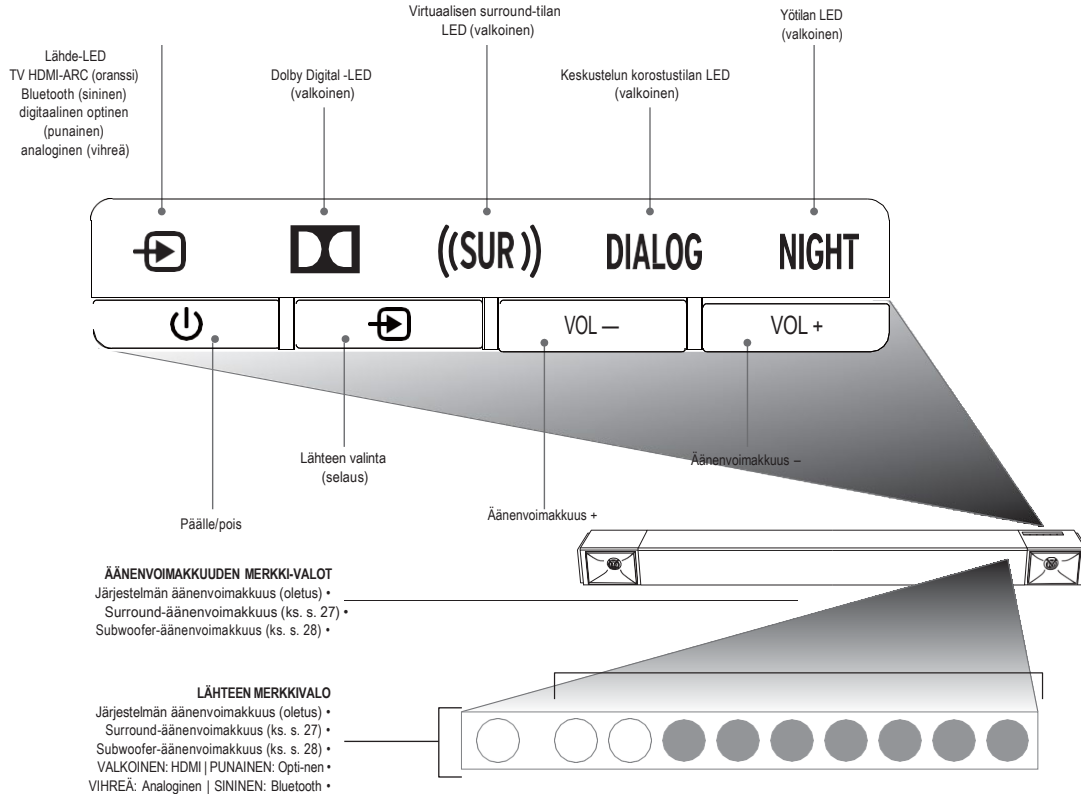

ASENNUS SUORAAN SEINÄÄN

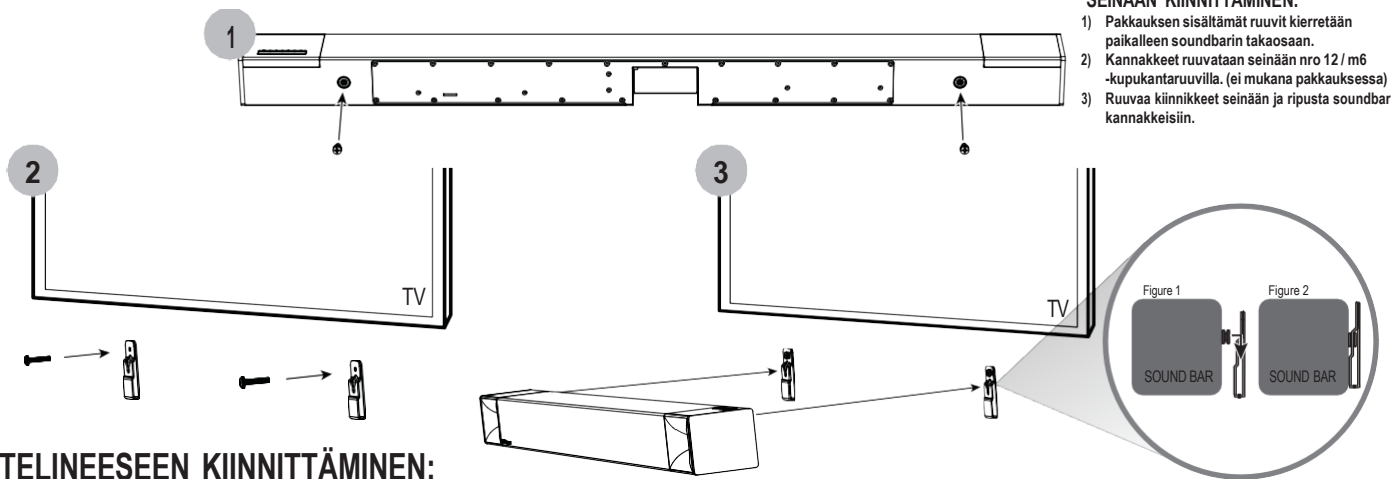

TV:N TELINEESEEN KIINNITTÄMINEN:

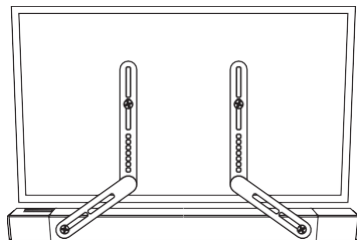

KANNAKKEET EIVÄT SISÄLLY
PAKKAUKSEEN

LIITÄNNÄT - HDMI-ARC (JOS TV:SSÄ EI OLE HDMI-ARC-LIITÄNTÄÄ, KS. SEURAAVA SIVU)

Tavallinen TV:n HDMI-tulo ei siirrä TV:n au-diosignaalia soundbar-kaiuttimeen. Cinema 600 -soundbar vastaanottaa TV:n audiosignaalin ainoastaan HDMI-ARCin (CEC kytketty PÄÄLLE), optisen tai analogisen liitännän kautta.

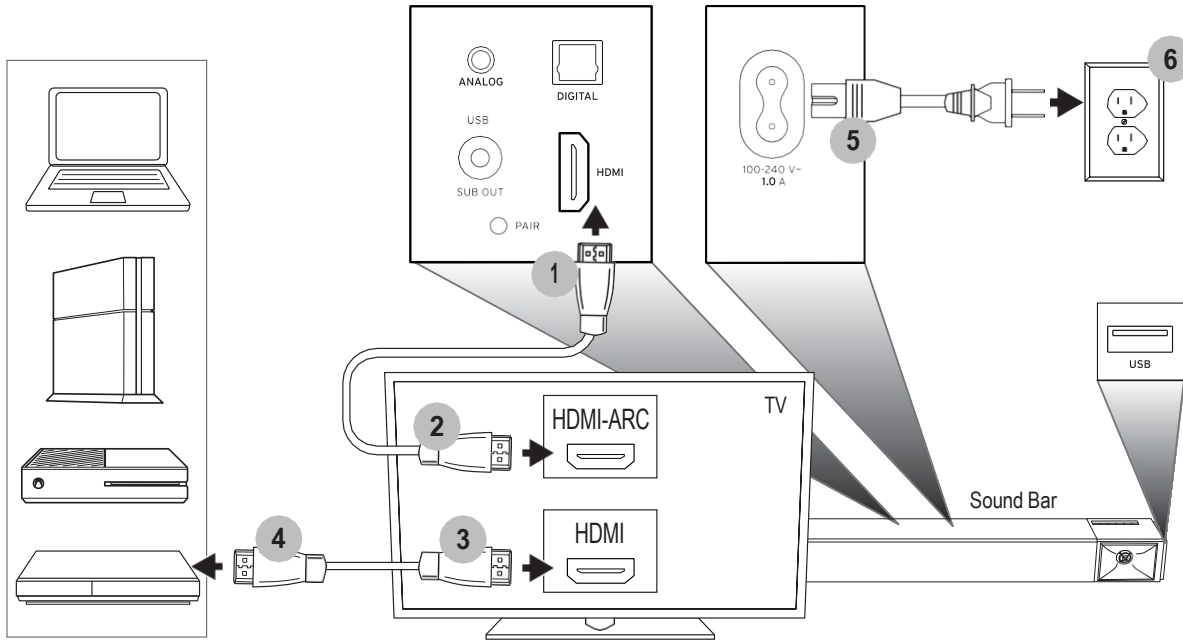

TV:N KAIUTTIMIEN POIS PÄÄLTÄ KYTKEMINEN



(Rekommenderad)

TAI



TAI

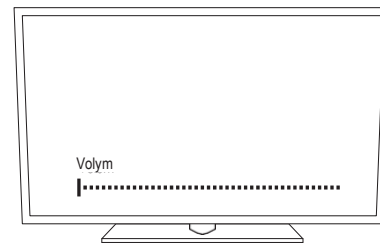

LIITÄNNÄT - HDMI-ARC (JOS TV:SSÄ EI OLE HDMI-ARC-LIITÄNTÄÄ, KS. SEURAAVA SIVU)

KAAPELI EI SISÄLLY PAKKAUKSEEN

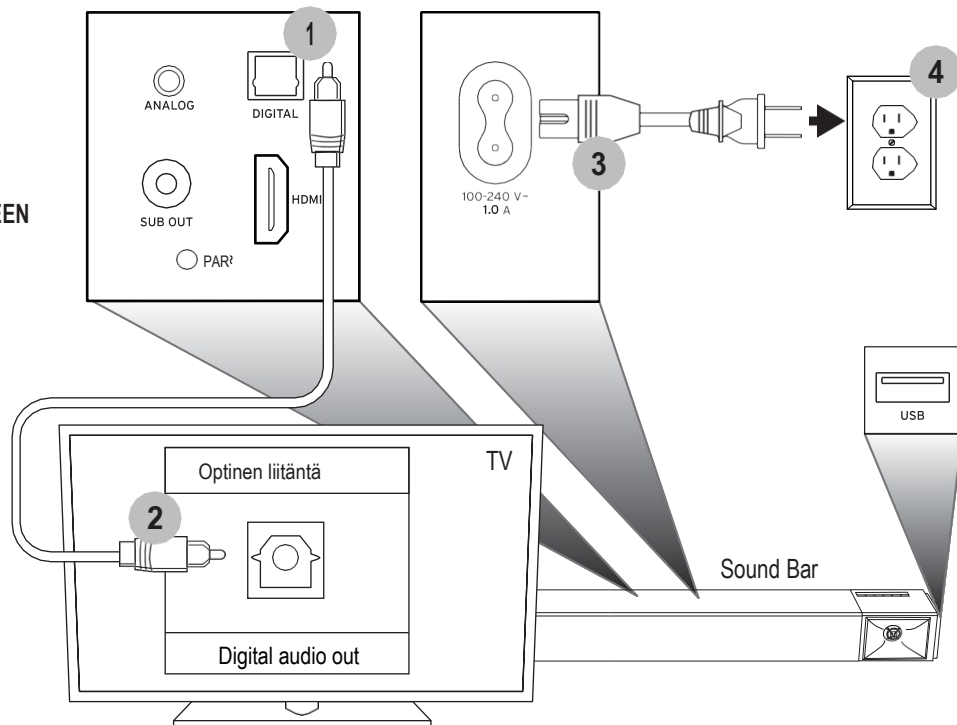

LIITÄNNÄT – ANALOGINEN

KAAPELI EI SISÄLLY
PAKKAUKSEEN

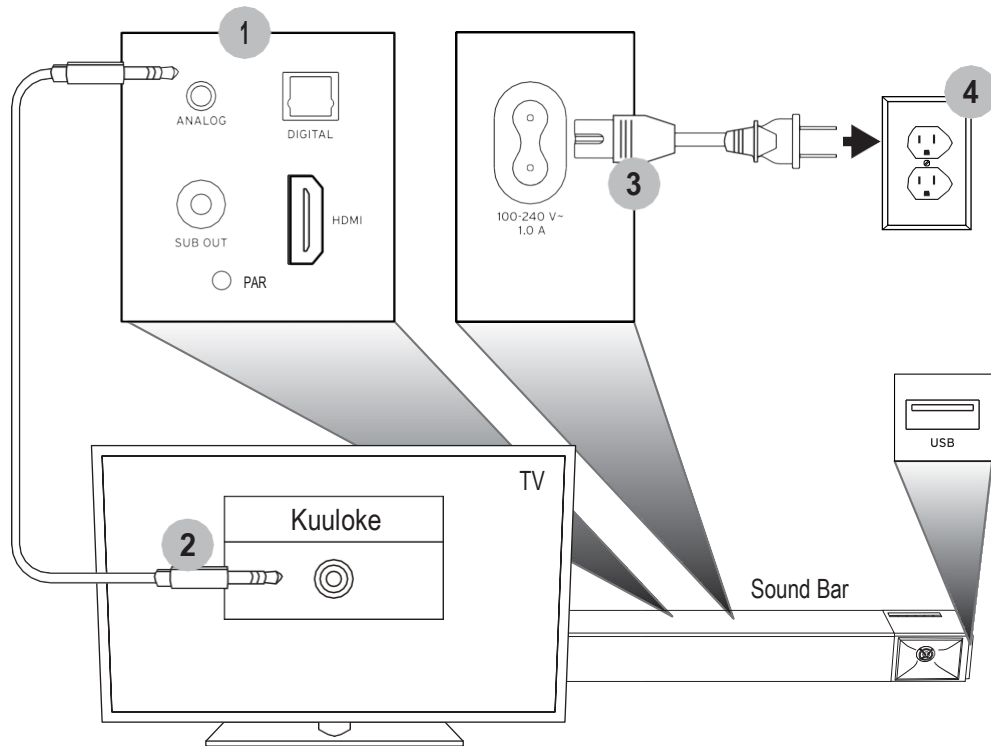

SUBWOOFERIN SJOITTELU

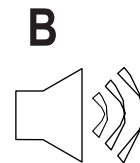
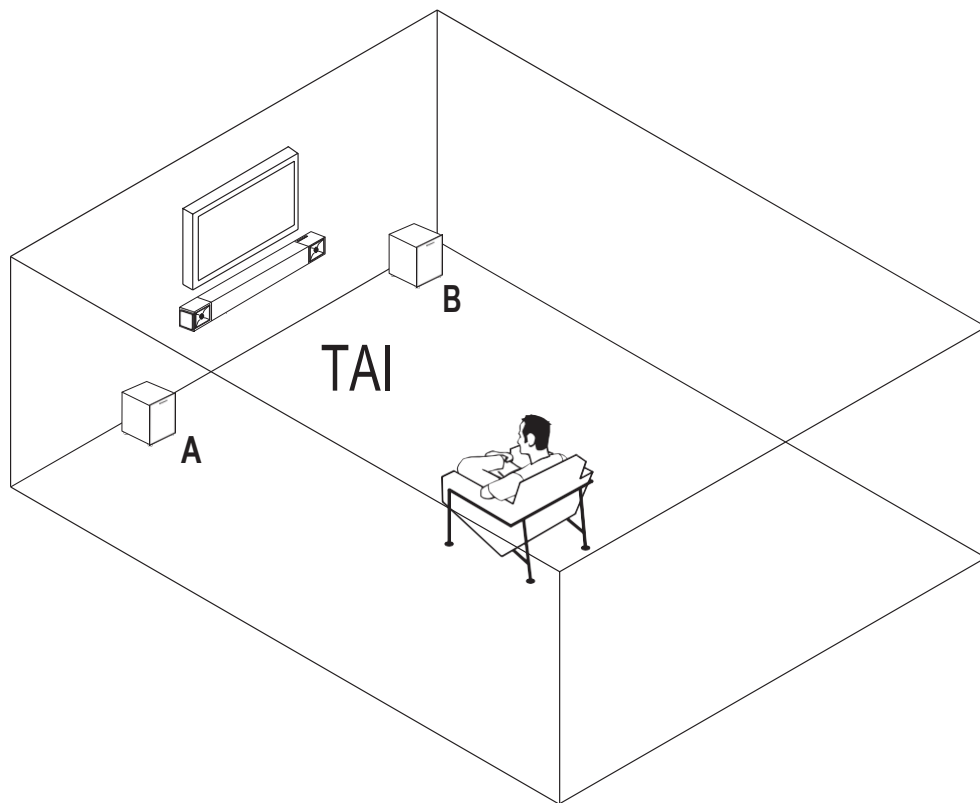

Subwoofer-kaiuttimen sijoittaminen kulmaan kasvattaa basson voimakkuutta, kun taas keskelle seinää sijoittaminen heikentää sitä.

SUBWOOFERIN LANGATON YHTEYS

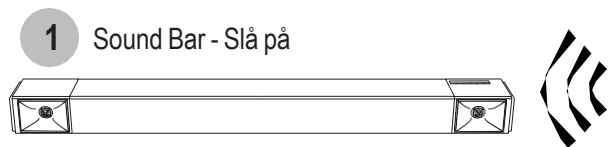

30 ft. (9m)
MAX

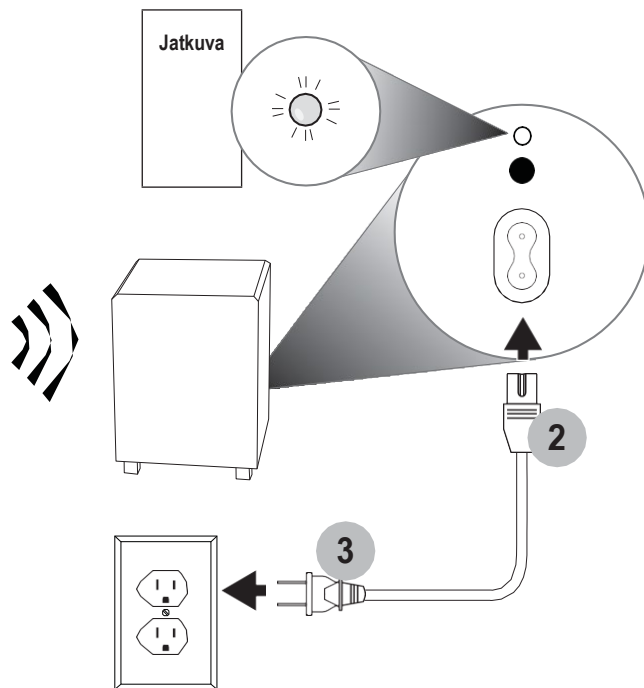



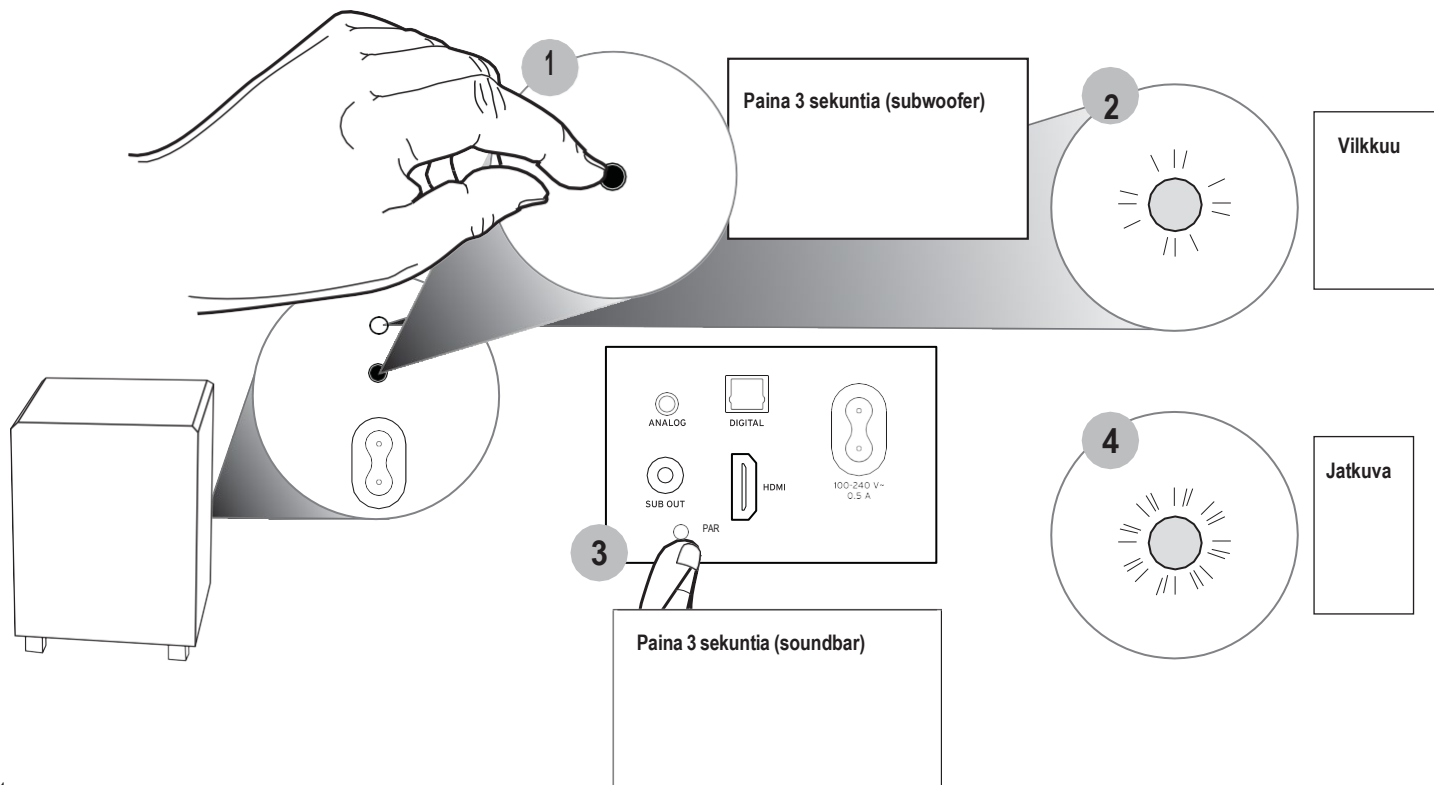

SUBWOOFER- UDELLEEN YHDISTÄMINEN



KAUKOSÄÄDIN

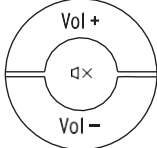
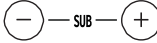

-  Päälle/pois
-  LED-valot: himmeä / pois päältä (Sound Bar)
-  Bluetooth®-lähteen valinta
-  Lähteen valinta
Valitse analoginen (3,5 mm) tulo
-  Lähteen valinta
Valitse optinen tulo
-  Toista / tauko
Bluetooth-lähteen toisto/tautus
-  Lähteen valinta
Valitse HDMI-tulo
-  Subwooferin palautus
Palauttaa subwooferin äänenvoimakkuuden tehdasasetukset (paina 3 sekuntia)

-  Äänenvoimakkuus +
Äänenvoimakkuus -
-  Subwooferi taso
Säätää subwooferin äänenvoimakkuutta
-  Dialog
Selaa keskustelun korostustiloja: 1, 2, 3, 4 ja POIS PÄÄLTÄ
-  Surround-tila
Surround-äänenvoimakkuuden säätö
-  Yötila päälle/pois



 DOLBY AUDIO™

- Aktiivinen vain, kun vastaanotetaan Dolby® Digital -signaalia

((SUR))

VIRTUAALINEN SURROUND-TILA

- Klipschin oma DSP
- Riippumaton EQ-asetuksista (vakio, keskustelu, yö)
- Voi olla PÄÄLLÄ Dolby Digital -signaalista riippumatta

KESKUSTELU

KESKUSTELUN KOROSTUSTILA

- Optimoi EQ-asetukset keskustelulle
- Voi olla PÄÄLLÄ riippumatta Dolby-signaalin tilasta tai virtuaalisesta surround-tilasta

YÖ

YÖTILA

- Kaventaa dynaamista aluetta
- Subwoofer POIS PÄÄLTÄ
- Voi olla PÄÄLLÄ riippumatta Dolby-signaalin tilasta tai virtuaalisesta surround-tilasta
- Vain yksi EQ-profiili voi olla aktiivinen kerrallaan (vakio, keskustelun korostus tai yö)

DIALOGITILAN VALINTA

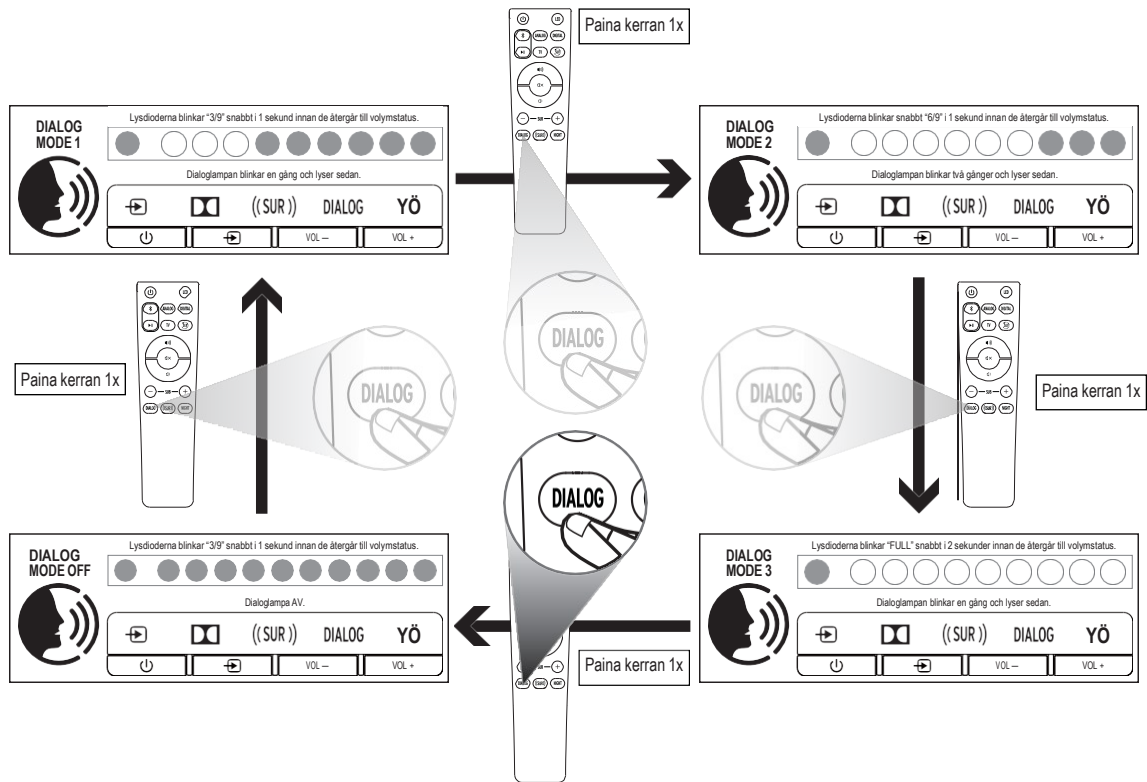

LED PÄÄLLÄ/POIS

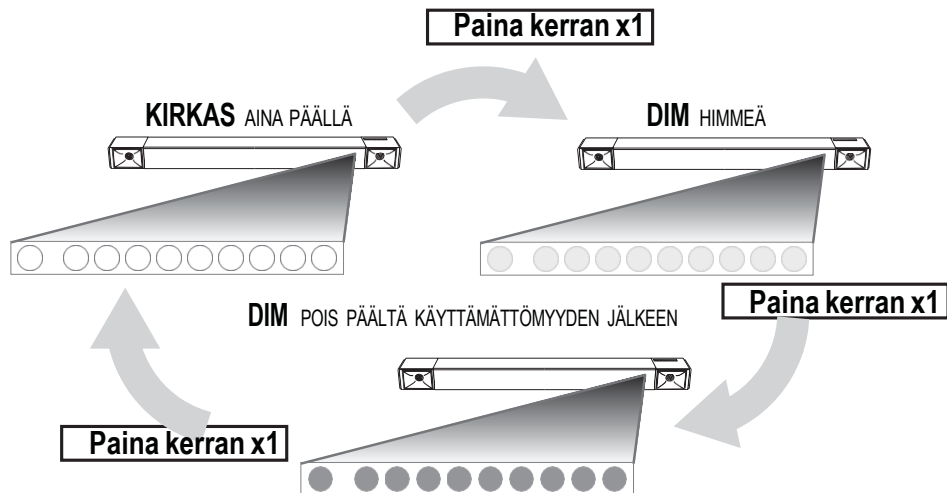
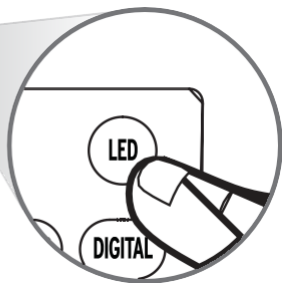

LANGATON BLUETOOTH® -TEKNOLOGIA

PARILIITÄ

1

Paina 3 sekunnin ajan

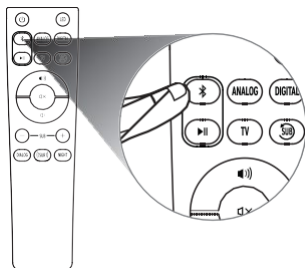

TAI

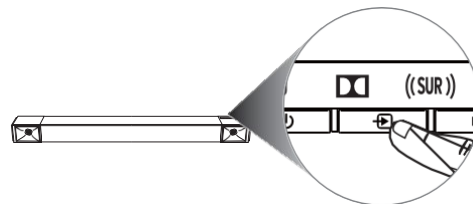

2

Vilkkuu

Vilkkuu
sinisenä

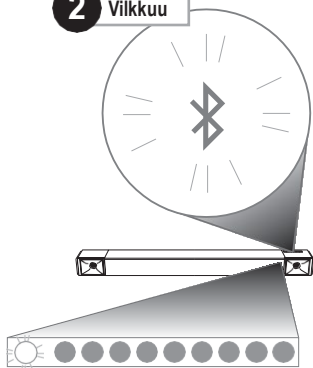

3

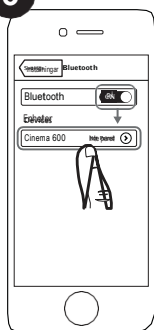

4

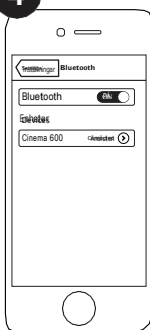

5

Jatkuva

Jatkuva sininen valo

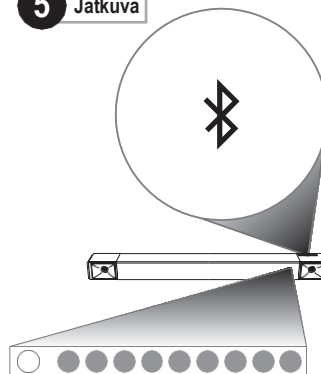

* Esimerkki. Laitteesi voi poiketa esimerkistä.

LANGATON BLUETOOTH® -TEKNOLOGIA

UUELLEEN

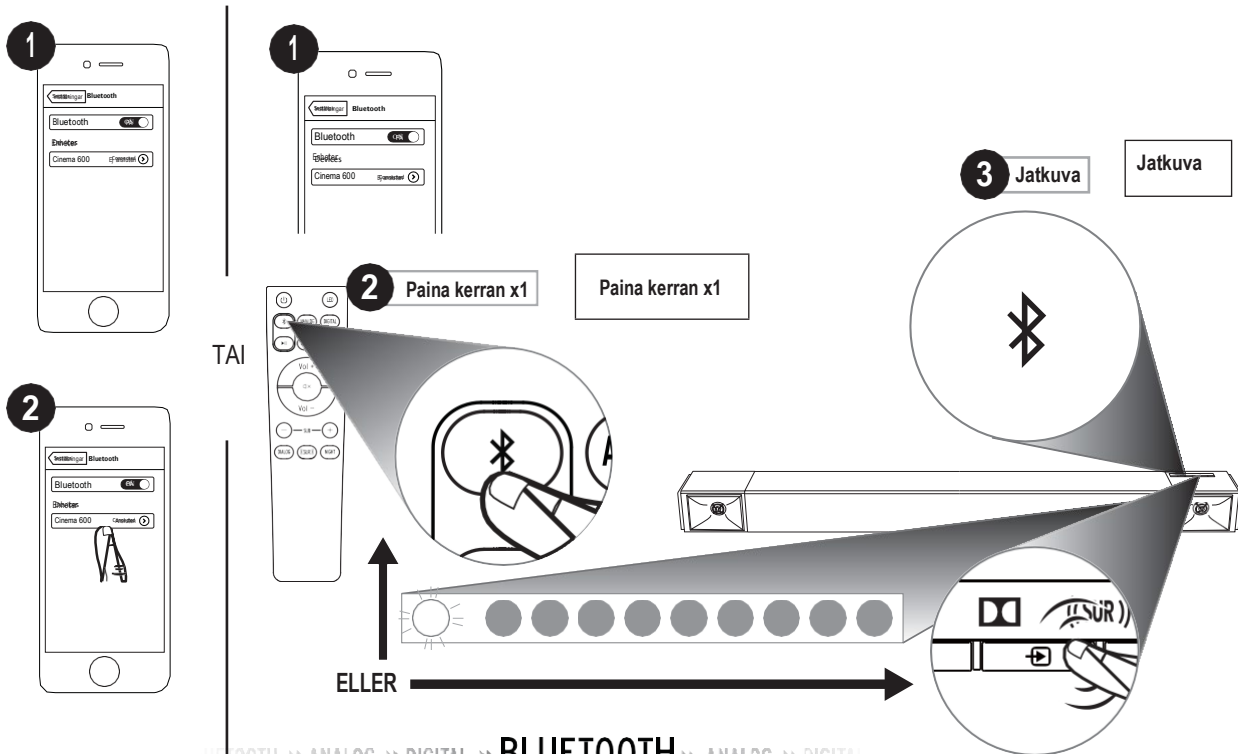

SURROUND-PAINIKKEEN TOIMINTA – EI SURROUND 3 -KAIUTTIMIA LIITETTYNÄ

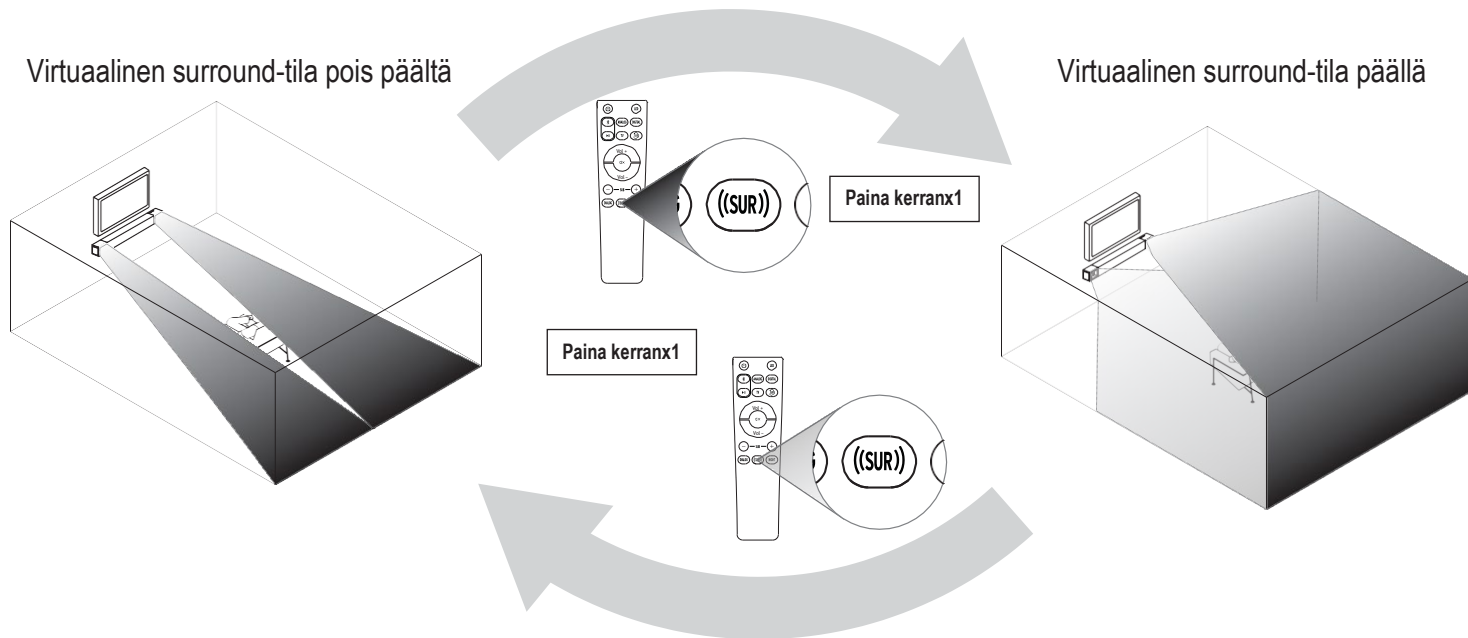

SURROUND-PAINIKKEEN TOIMINTA – EI SURROUND 3 -KAIUTTIMIA LIITETTYNÄ

Virtuaalinen surround-tila pois päältä

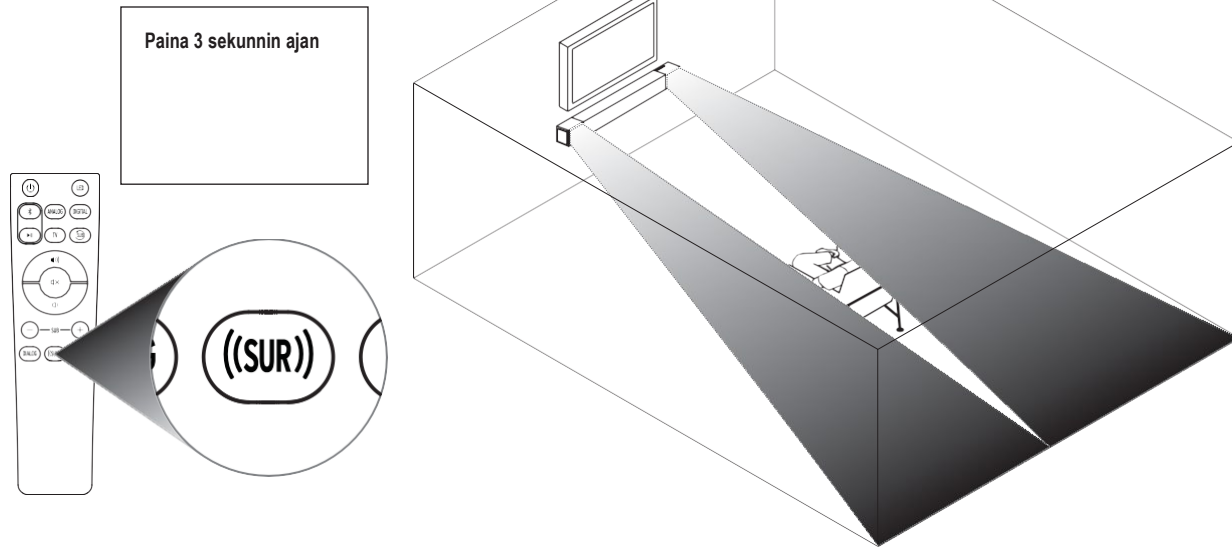

SURROUND TASONSÄÄTÖ – SURROUND 3 KAIUTTIMIA KÄYTETTÄESSÄ

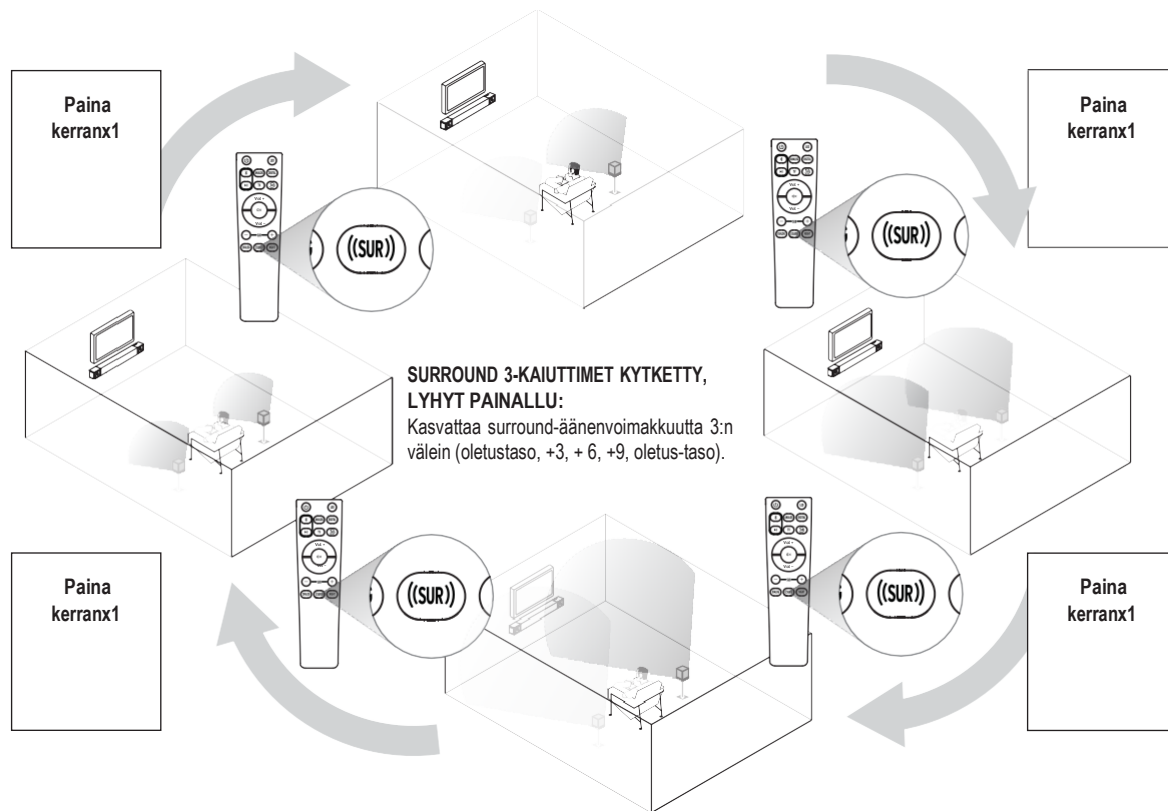

SURROUND-KAIUTTIMEN ÄÄNENVOIMAKKUUS – SURROUND 3 -KAIUTTIMET LIITETTY

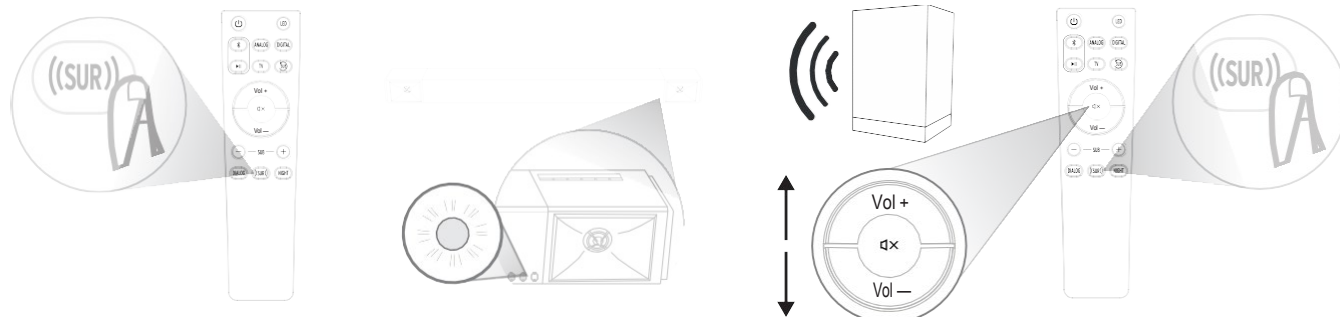
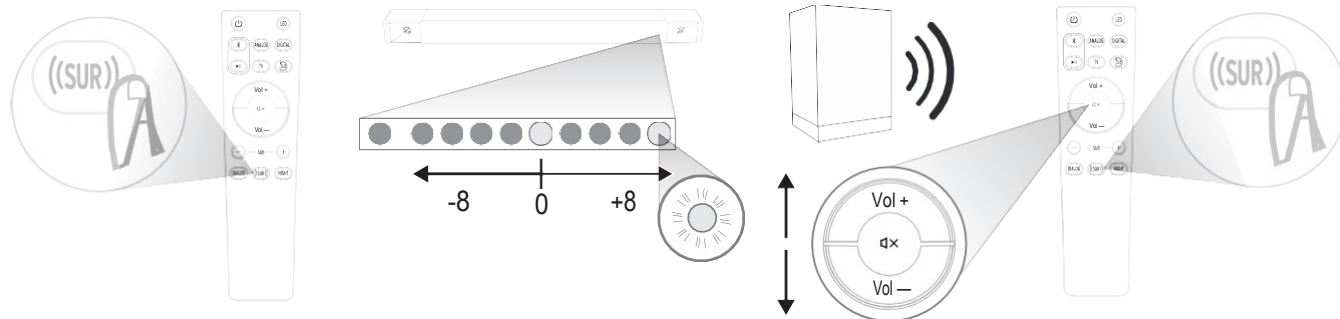

TV-TV:N KAUKOSÄÄTIMEN OHJELMOINTI

Jos haluat ohjata soundbar-kaiutinta TV:n kaukosäätimellä, voit ohjelmoida soundbarin vastaanottamaan signaaleja TV:n kaukosäätimeltä

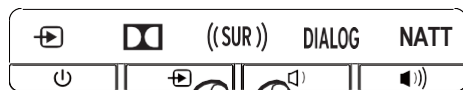

1 Paina 3 sekunnin ajan

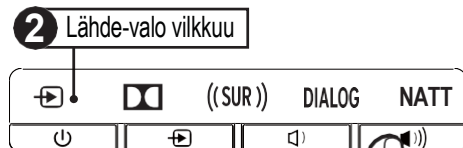

2 Lähdevalo vilkkuu

3 Paina kerran ohjelmoidaksesi

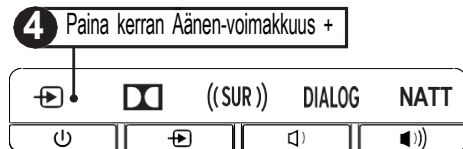

4 Paina kerran Äänen-voimakkuus +

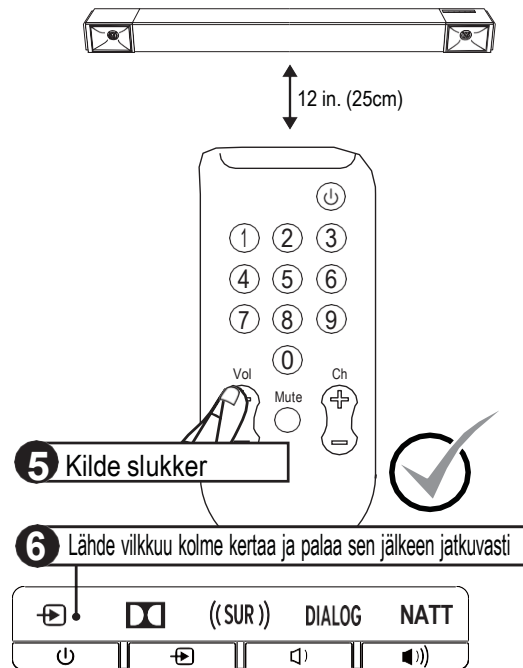

5 Kilde slukker

6 Lähde vilkkuu kolme kertaa ja palaa sen jälkeen jatkuvasti

* Ohjelmoidaksesi Äänenvoimakkuus - -painikkeen, toista aiemmat vaiheet ja korvaa kohdat 3 ja 5 painikkeella, jota haluat käyttää.

KAUKOSÄÄDINKOODIT (YLEIS- TAI KAAPELIKAUKOSÄÄTIMILLE)

RCA*	41609 ELLER 43915
DIRECTV	31609
XFINITY**	30531 ELLER 31023
BRIGHT HOUSE	288
AT&T (HOPEA)	30531 ELLER 31023
AT&T (MUUSTA)	5156

*VAATII AUDIO/AUX -PAINIKKEEN TAI AUDIO SB -PAINIKKEEN

** PUNAINEN KESKIPAINIKE

HUOM: KAIKKI YLEISKAUKOSÄÄTIMET EIVÄT OLE YHTEENSOPIVIA

HEX-KOODIT - SARJA 1	
ÄÄNENVOIMAKKUUS +	0x 856A 9F60
ÄÄNENVOIMAKKUUS -	0x 856A 9E61
MYKISTYS	0x 856A 9966

HEX-KOODIT - SARJA 3	
ÄÄNENVOIMAKKUUS +	0x A55A 0AF5
LYD NED	0x A55A 0BF4
MYKISTYS	0x A55A 12ED

HEX-KOODIT - SARJA 4	
ÄÄNENVOIMAKKUUS +	0x 859A 817E
ÄÄNENVOIMAKKUUS -	0x 859A 827D
MYKISTYS	0x 859A 8778

SURROUND 3 PARILIITOS (Surround 3 myydään erikseen)

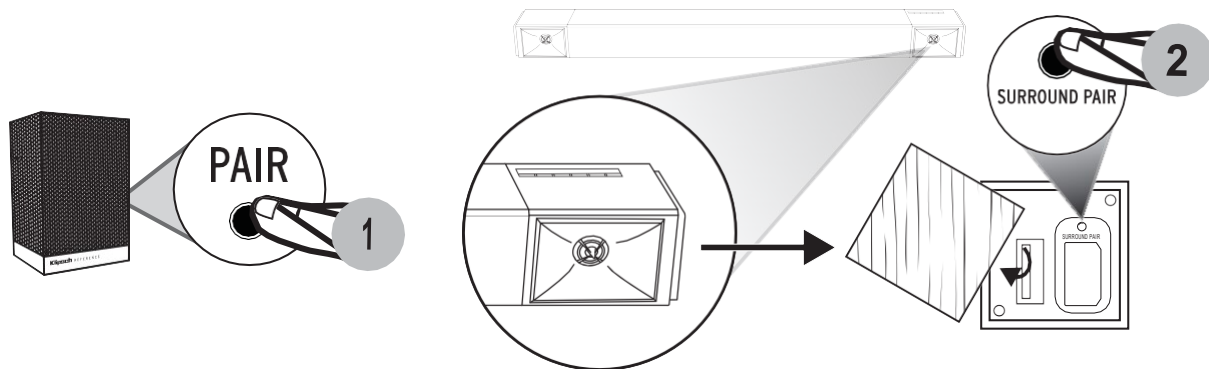

PAINA 3 SEKUNNIN AJAN

PAINA 3 SEKUNNIN AJAN

TEHDASASETUSTEN PALAUTUS



Paina 10 sekunnin ajan

Tyhjentää *Bluetooth*[®]-pariliitoshistorian ja käyttäjän ohjelmoimat IR-komennot

HOITO JA PUHDISTUS

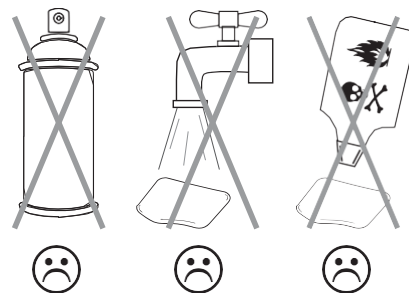
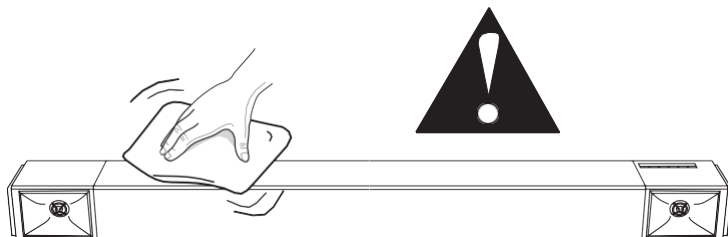



Bluetooth®-sanamerkki ja -logot ovat rekisteröityjä tavaramerkkejä, jotka omistaa Bluetooth SIG, Inc., ja Klipsch Group, Inc. käyttää näitä tavaramerkkejä lisenssillä. Muut tavaramerkit ja tuotenimet ovat omistajiensa omaisuutta.



Valmistettu Dolby Laboratoriesin lisenssillä. Dolby, Dolby Audio, ja kaksois-D-symboli ovat Dolby Laboratoriesin tavaramerkkejä.



HDMI, High-Definition Multimedia Interface ja HDMI-logo ovat HDMI Licensing Administratorin tavaramerkkejä tai rekisteröityjä tavaramerkkejä Yhdysvalloissa ja/tai muissa maissa.

SOUNDBAR-KAIUTTIMEN TAKUU

TAKUU – YHDYSVALLAT

Klipsch Group, Inc. (KGI) takaa alkupe-räiselle vähitaisos-tajalle, ettei tässä tuotteessa ilmene viallisia materiaaleja tai valmistusvirheitä yhden (1) vuoden aikana elektroniikassa ja kolmen (3) vuoden aikana subwoferissa, kotelossa tai muissa ei-sähköisissä osissa, osto-päivästä laskien, jos tuotetta käytetään ja huolletaan asianmu-kaisesti. Jos tämä tuote osoittautuu vial-liseksi materiaalin tai valmistustyön osalta, KGI valintansa mukaan joko (a) korjaa tuotteen tai (b) vaihtaa tuotteen ilman veloitusta osista tai työ-sä. Jos kyseistä tuotemallia ei ole enää saatavilla eikä sitä voida korjata tehok-kaasti tai korvata samanlaisella mallilla, KGI voi halutessaan korvata laitteen saa-tavilla olevalla, samanarvoisella tai ar-vokkaammalla mallilla. Joissain tapauk-sissa laitteen kiinnitykseen voidaan joutua tekemään muutoksia eri mallilla korvatta-essa. KGI ei ota vastuuta tällaisten muu-tosten toteutuksesta. Saadaksesi tämän takuun mukaisen korjauksen tai vaih-don, ole ensin yhteydessä jälleenmyyjään, jos mahdollista. Jälleenmyyjä ohjaa laitteesi korjattavaksi tai vaihdettavaksi. Sinun tulee toimittaa kopio alkuperäisestä kuitis-ta.

Korjauksiin/vaihtoihin liittyvät lähetyksy-lut ovat yksinomaan alkuperäisen vähit-äisostajan vastuulla.

Rajoitukset:

- Tämä rajoitettu takuu ei kata tuot-teen vikaa, jos se johtuu virheellisestä asennuksesta, väärinkäytöstä, onnet-to-muudesta, laiminlyönnistä, virheelli-sestä käsittelystä tai tavallisesta käytöstä tai ympäristön olosuhteista aiheutuvasta kulumisesta.
- Tämä rajoitettu takuu ei kata kos-meettisia vaurioita, mukaan lukien maalivauriot, tai muiden komponent-tien tai tilojen välillisiä vaurioita, jotka saattavat johtua jossakin tuot-teessa ilmenneestä viasta.
- Tämä rajoitettu takuu mitätöityy, jos tuotteita ei käytetä KGI:n ohjei-den mukaisesti.
- Tämä rajoitettu takuu mitätöityy, jos tuotteiden sarjanumeroi-ta on muutettu tai ne puuttuvat, tai jos tuotetta ei ole ostettu valtuutetulta jälleenmyyjältä.
- Tämä rajoitettu takuu päättyy, jos myyt tai muutoin siirät tämän tuotteen kolmannelle osapuolelle.

TÄMÄ TAKUU ANTAA SINULLE TIETTYJÄ LAILLISIA OIKEUKSIA, JA LISÄKSI SINULLA VOI OLLA MUITA OSAVALTIOSTA, HALLINTOALUEESTA TAI VALTIOSTA RIIPPUVIA OIKEUKSIA. KGI:N VASTUU LAITTEISTON TOIMINTAHAIRIOISTA JA VOIESTA RAJOITTUU VAIHTOON TAI KOR-JAUKSEEN, KUTEN NÄISSÄ TAKUUEHDOISSA ON MÄÄRITELTY. KAIKKI TUOTTEEN NI-MENO-MAISET JA IMPLISIITTISET TAKUUT, MUKAAN LUKIEN MYYNTIKEL-POISUUTTA TAI TIETTYYN TARKOITUKSEEN SOPIVUUTTA KOSKEVAT IMPLISIITTISET TAKUUT, RAJA-TAAN KESTOLTaan TÄMÄN TAKUUN VOI-MASSAOLAJAAN. JOTKIN OSAVALTIOT, HALLINTOALUEET TAI VALTIOT EIVÄT SALLI TIETTYJEN IMPLISIITTISETEN TAKUIDEN TAI EHTOJEN POIS SULKEMISTA TAI NIIDEN KESTON RAJOITTAMISTA, JOTEN TÄMÄ RAJOITUS EI VÄLTÄMÄTTÄ KOSKE SINUA. KGI EI OTA VASTUUTA ERITYISISTÄ, VÄLIL-LISISTÄ, EPÄSUORISTA TAI SATUNNAISISTA VAHINGOISTA; TÄMÄ SISÄLTÄÄ RAJOITUK-SETTA KAIKKI KOLMANSIEN OSAPUOLTEN SINUUN KOHDISTUVAT VAATIMUKSET LIIT-TYEN VAHINKOIHIN TAI SIIHEN, ETTÄ TUOTTEET EIVÄT OLE KÄYTETTÄVISSÄ. KGI:N SUURIN VASTUU EI VOI YLITTÄÄ HIN-TAA, JONKA MAKSOT TUOTTEESTA, JOTA VAATIMUS KOSKEE. JOTKIN OSAVALTIOT, HALLINTOALUEET TAI VALTIOT EIVÄT SALLI ERITYISIÄ, VÄLILLISIÄ, EPÄSUORIA TAI SA-TUNNAISIA VAHINKOJA KOSKEVAN VASTUUN RAJAUKSIA TAI POIS SULKEMISTA, JOTEN YLLÄ KUVATTU RAJOITUS EI VÄLTÄMÄTTÄ KOSKE SINUA.

TAKUU YHDYSVALTAIN ULKOPUOLELLA

Tämän tuotteen takuun on oltava sovellet-tavan lain mukainen, kun tuote myydään kuluttajalle Yhdysvaltojen ulkopuolella. Takuuapalveluiden saamiseksi ota yhteyttä jälleenmyyjään, jolta ostit tämän tuot-teen, tai tämän tuotteen toimittaneeseen maahantuajaan.

Klipsch[®]

KEEPERS OF THE SOUND

3502 WOODVIEW TRACE, INDIANAPOLIS, IN, USA

KLIPSCH.COM

©2020, Klipsch Group, Inc. Klipsch Group, Inc. är ett helägt dotterbolag till Vox International Corporation.
Klipsch och Keepers of the Sound är varumärken tillhörande Klipsch Group, Inc., registrerade i USA och andra länder.
Ordet Bluetooth[®] märket och logotyper är registrerade varumärken som ägs av Bluetooth SIG, Inc.
och all användning av sådana märken av Klipsch Group, Inc. är licensierade.
För DTS-patent, se <http://patents.dts.com>. Tillverkas under licens från DTS, Inc. DTS, symbolen, DTS och symbolen tillsammans, Virtual:X, och
DTS Virtual:X-logotypen är registrerade varumärken eller varumärken tillhörande DTS, Inc. i USA och/eller andra länder.
© DTS, Inc. Alla rättigheter reserverade.

